



NEVE UP: 2-fach Signal neutral-Linse weiß

09388

Wohnbereich-Serien / Herkommlich-Wohnbereich-Serien / NEVE
UP / Geräte

2-fach Signal neutral-Linse weiß

Produktstatus

3 - Aktiv

Mindestbestellmenge

20 NR



Zeichnungen

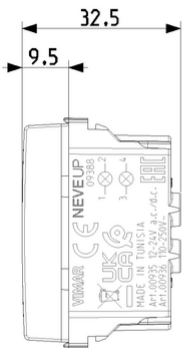

Zeichnung Dimensionen

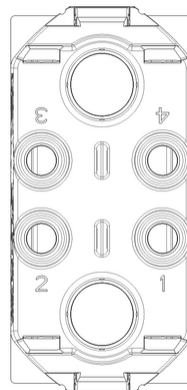
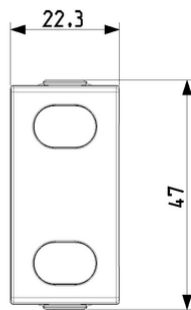

Zeichnung zurück

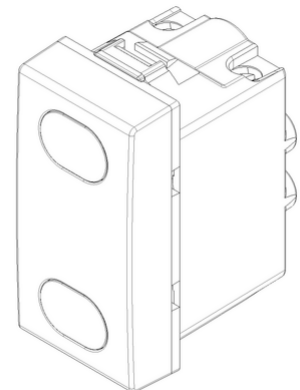

3D-Ansicht

Marken

- 00. CE-Kennzeichnung - EU
- 96. Elektrotechnische Fachkraft ([download](#))
- 99. WEEE-Richtlinie ([download](#))

Technische Daten

Gruppe:

Installationsschalterprogramme/Steckvorrichtungen

Klasse: Info-Lichtsignal für

Installationsschalterprogramme

Zusammenstellung: Modulargerät für

Installationsschalterprogramme

Anzahl der Module (bei Modulbauweise): 1**Fassung:** sonstige**Mit Leuchtmittel:** Nein**Leuchtmittel:** LED austauschbar**Mit Blinklicht:** Nein**Mit feststehendem Symbol/Aufdruck:** Nein**Mit austauschbarem Symbol:** Nein**Verwendung als Taster:** nein**Montageart:** Unterputz**Befestigungsart:** einrasten**Werkstoff:** Kunststoff**Werkstoffgüte:** Thermoplast**Halogenfrei:** Ja**Oberflächenschutz:** unbehandelt**Ausführung der Oberfläche:** glänzend**Farbe:** weiß**RAL-Nummer (ähnlich):** 9003**Transparent:** Nein**Farbe des Leuchtmittels:** weiß**Geeignet für Schutzart (IP):** IP40**Nennspannung:** 250 V**Gerätebreite:** 22,30 mm**Gerätehöhe:** 47,00 mm**Gerätetiefe:** 32,50 mm

Verpackung



8007352712706

Qtà 1 NR

Dim 4,1x2,8x5,3 [cm]

Gewicht 24,38 [g]
t



8007352712713

Qtà 20 NR

Dim 21,4x11,6x6 [cm]

Gewicht 497,6 [g]
t



8007352712720

Qtà 200 NR

Dim 30,5x25,5x22,5 [cm]

Gewicht 5.476 [g]
t

Legal

Vimar behält sich das Recht vor, jederzeit und ohne Vorankündigung die Merkmale der gemeldeten Produkte zu ändern. Die Installation muss durch Fachpersonal gemäß den im Anwendungsland des Geräts geltenden Vorschriften zur Installation elektrischen Materials erfolgen. Für die Nutzungsbedingungen der im Produktblatt enthaltenen

Informationen verweisen wir auf [Condizioni di utilizzo](#).