



## Εξωτερικοί σταθμοί: Μονάδα ήχου/βίντεο Due Fili Plus

### 41005

Σύστημα θυροτηλεόρασης ELVOX / Σύστημα θυροτηλεόρασης 2F/2F+ / Εξωτερικοί σταθμοί / Σειρά Pixel

### Μονάδα ήχου/βίντεο Due Fili Plus

Ηλεκτρονική μονάδα ήχου/εικόνας Due Fili Plus με έγχρωμη κάμερα ευρυγώνιου φακού και teleloop για βοηθήματα ακοής, λειτουργία καταστολής ηχούς, αυτόματη ρύθμιση εξισορρόπησης ήχου, αυτόματος έλεγχος επιπέδου μεγαφώνου, αυτόματος έλεγχος επιπέδου μικροφώνου, 4 μπουτόν κλήσης με οπίσθιο φωτισμό μέσω λευκών λυχνιών LED με νυκτερινή διαχείριση φωτισμού, λυχνία LED επισημάνσης της κατάστασης κλήσης, 1 είσοδος που μπορεί να διαμορφωθεί ως εξωτερικό μπουτόν ανοίγματος πόρτας CA ή ανοικτής πόρτας PA, 1 έξοδος άμεσου ανοίγματος για την ηλεκτρική κλειδαριά, συμπληρώνεται με μπροστινές μονάδες ήχου και μονά, διπλά ή σταθερά πλήκτρα



### Κατάσταση Προϊόντος

3 - Προϊόν διαχειριζόμεν

### Ελάχιστη ποσότητα παραγγελίας

1 NR

## Φύλλα, Εγχειρίδια, Τεκμηρίωση

- Προσθετο ενημερωτικο δελτιο (243 kb)
- Πολυγλωσσικό φύλλο οδηγιών (6353 kb)
- Manual do instalador (9477 kb)
- Manuale installatore (9476 kb)
- Manuel installateur (9476 kb)
- Installer manual (9470 kb)
- Installationsanleitung (9477 kb)
- بڤيكرتلاب مئاقلا لڤيلا (9516 kb)
- Manual del instalador (9475 kb)
- Εγχειρίδιο τεχνικού εγκατάστασης (9633 kb)

## Σχέδια

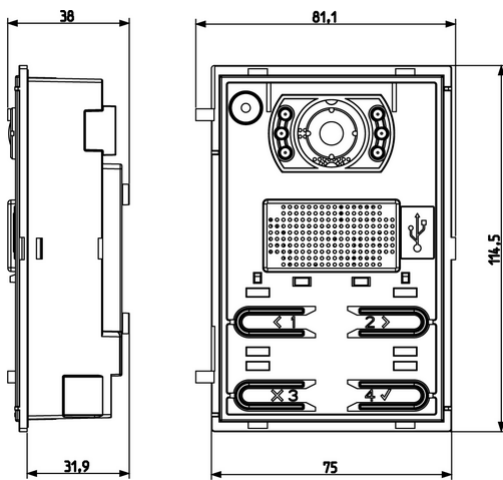

Διαστάσεις

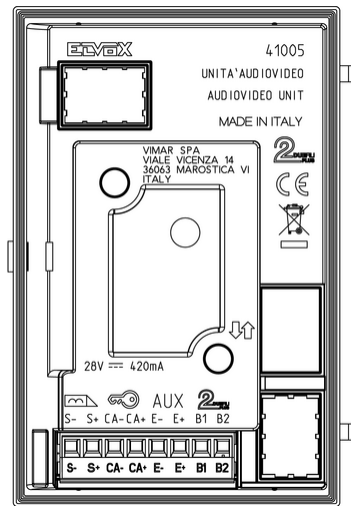

Πίσω πλευρά

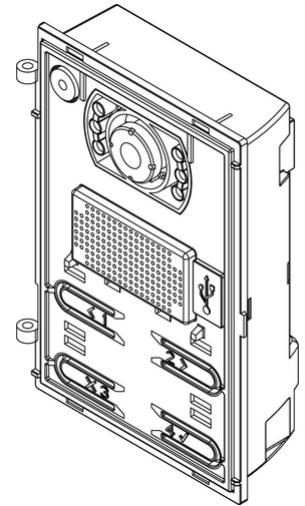

3d σχέδιο

## Εμπορικά σήματα

- 00. Σήμανση CE - EE ([download](#))
- 37. Σήμανση - Μαρόκο
- 46. UK PSTI compliance ([download](#))
- 92. RoHS EAE
- 99. Οδηγία AHHE ([download](#))

## Τεχνικά δεδομένα

**Class group:** Communication technique  
(components and systems)

**Class:** External camera door communication

**Mounting method:** Built-in

**Installation technique:** Other

**Material:** Other

**Colour:** Other

**Zoom, pan/tilt function:** Όχι

**Manual adjustable camera:** Όχι

**Compatible with Apple HomeKit:** Όχι

**Compatible with Google Assistant:** Όχι

**Compatible with Amazon Alexa:** Όχι

## Συσκευασίες



8013406306043

**Qtà** 1 NR

**Dim** 18x12x5,5 [cm]

**Βάρος** 241,2 [g]



8013406306050

**Qtà** 20 NR

**Dim** 38,5x29,5x25  
[cm]

**Βάρος** 5.230 [g]

## Legal

Η Vimar διατηρεί το δικαίωμα τροποποίησης ανά πάσα στιγμή και χωρίς προειδοποίηση των χαρακτηριστικών των προϊόντων που αναφέρονται. Η εγκατάσταση πρέπει να πραγματοποιείται από εξειδικευμένο προσωπικό σύμφωνα με τους κανονισμούς που διέπουν την εγκατάσταση του ηλεκτρολογικού εξοπλισμού και ισχύουν στη χώρα όπου εγκαθίστανται τα προϊόντα. Για τις συνθήκες χρήσης των πληροφοριών που παρέχονται στο δελτίο προϊόντος, βλ.

[Condizioni di utilizzo](#).