

**SEZIONE MINIMA CONDUTTORI (in mm<sup>2</sup>)**  
**MINIMUM CONDUCTOR SECTION (in mm<sup>2</sup>)**  
**SECTION MINIMALE CONDUCTEURS (en mm<sup>2</sup>)**  
**MINDESLEITUNGSDURCHMESSER (mm<sup>2</sup>)**  
**SECCIÓN MÍNIMA CONDUCTORES (en mm<sup>2</sup>)**  
**SECÇÃO MÍNIMA CONDUTORES (em mm<sup>2</sup>)**

Morsetti - Terminals Bornes - Klemmen Bornes - Bornes	Ø fino a 50 m - Ø up to 50 m Ø jusqu'à 50 m - Ø bis 50 m Ø hasta 50 m - Ø até 50 m	Ø fino a 100 m - Ø up to 100 m Ø jusqu'à 100 m - Ø bis 100 m Ø hasta 100 m - Ø até 100 m	Ø fino a 200 m - Ø up to 200 m Ø jusqu'à 200 m - Ø bis 200 m Ø hasta 200 m - Ø até 200 m.
4, 5, 9, 10	0,75 mm <sup>2</sup>	1 mm <sup>2</sup>	1,5 mm <sup>2</sup>
+ , - , serratura • + , - , lock + , - , gâche • + , - , Türöffner + , - , cerradura • + , - , trinco	1 mm <sup>2</sup>	1,5 mm <sup>2</sup>	2,5 mm <sup>2</sup>
Altri • Others Autres • Andere Otros • Outros	0,5 mm <sup>2</sup>	0,75 mm <sup>2</sup>	1 mm <sup>2</sup>
Video Video Vidéo Video Video Video	Cavo coassiale 75 Ohm (tipo RG59) o RG11 a doppio isolamento 75 Ohm coaxial cable (type RG59) or RG11 double insulation Câble coaxial 75 Ohm (type RG59) ou RG11 à double isolation 75 Ohm Koaxialkabel (RG59) oder RG11 mit Doppelisolation Cable coaxial de 75 Ohm (tipo RG59 o RG11 com doble aislamiento) Cabo coaxial 75 Ohm (tipo RG59) ou RG11 com duplo isolamento		

**Tabella comparativa delle sezioni-diametri resistenze x 100m di conduttori commerciali.**  
**Conversion table of sections-diameters and relative resistances for 100 m. standard conductors.**  
**Tableau de comparaison des sections-diamètres résistances x 100m des conducteurs en commerce.**  
**Umrechnungstabelle für Querschnitte, Durchmesser und Widerstand x 100m für Standardleitung**  
**Prospecto comparativo de las secciones-diámetros-resistencias x 100 m. de conductores comerciales**  
**Tabela comparativa das secções-diâmetros resistências x 100 m de condutores comerciais**

Sezione mm <sup>2</sup> - Section mm <sup>2</sup> - Section mm <sup>2</sup> Durchmesser mm <sup>2</sup> - Sección mm <sup>2</sup> - Secção mm <sup>2</sup>	0,12	0,25	0,35	0,50	0,75	1,00	1,50	2,50	4,00	6,00
Diametro - Diameter mm. - Diamètre mm. Querschnitt mm - Diámetro mm. - Diâmetro mm.	0,40	0,58	0,68	0,80	1,00	1,15	1,40	1,80	2,30	2,80
Diametro in decimi - Decimal diameter - Diamètre décimal Dezimal ø - Diámetro en décimos - Diâmetro em décimos	4/10	6/10		8/10	10/10	12/10	14/10	18/10		
Resistenza (Ω) 100m - Resistance (Ω) 100m - Résistance W 100m. Widerstand W pro 100m - Resistencia Ohm 100 m. - Resistência W x 100m.	14,00	6,60	4,80	3,50	2,20	1,70	1,14	0,69	0,39	0,28

**Simboli adottati negli schemi - Dyagram symbols**  
**SYMBOLS - SCHALTPLÄNESYMBOLS**  
**SÍMBOLOS ADOPTADOS EN LOS ESQUEMAS - SÍMBOLOS ADOPTADOS NOS ESQUEMAS**

	Ronzatore in c.a. A.C. buzzer Ronfleur en c.a. Wechselstromsummer Zumbador en c.a. Besouro em c.a.		Lampada Lamp Ampoule Lampe Lámpara Lâmpada		Altoparlante Loudspeaker Haut-parleur Lautsprecher Altavoz Altifalante		Alimentazione in rete c.a. A.C. supply from mains Alimentation du réseau c.a. Netzanschluss ~ Alimentación de red c.a. Alimentação em rede c.a.
	Suoneria in c.a. A.C. bell Sonnerie en c.a. Wechselstromklingel Timbre en c.a. Campainha em c.a.		Pulsante Push-button Poussoir Taste Pulsador Botão		Microfono amplificato Amplified microphone Microphone amplifié Mikrofon mit Vorverstärker Micrófono amplificado Microfone amplificado		Simbolo di terra Ground Symbole de terre Erdungssymbol Símbolo de tierra Símbolo de terra
	Serratura elettrica Electric lock Gâche électrique Elektrischer Türöffner Cerradura eléctrica Trinco eléctrico		Interruttore Switch Interrupteur Schalter Interruptor Interruptor		Ricevitore Receiver Récepteur Hörkapsel Receptor Receptor		Fissacavo coassiale Coaxial cable grip Bride de serrage pour câble coaxial koaxiale Kabelbefestigung Sujeta cable coaxial Fixador do cabo coaxial



**IMPIANTO CONDOMINIALE SEMPLICE CON VIDEOCITOFONI MUNITI DI DECODIFICA INTERNA.**  
**SIMPLE RESIDENTIAL INSTALLATION WITH DISTRIBUTORS EQUIPPED WITH INTERNAL DECODING.**  
**INSTALLATION SIMPLE POUR IMMEUBLE AVEC DISTRIBUTEURS À L'ÉTAGE ÉQUIPÉS DU DÉCODAGE INTERNE.**  
**EINFACHE WOHNHAUSANLAGE MIT MONITOREN MIT INTERNER DECODIERUNG.**  
**INSTALACIÓN CONDOMINIAL SIMPLE CON VÍDEO PORTEROS PROVISTOS DE CODIFICACIÓN INTERNA SERIE GALILEO.**  
**INSTALAÇÃO DE CONDOMÍNIO SIMPLES COM DISTRIBUIDOR DE PISO COM DESCODIFICADOR INTERNO.**

N.B. L'ultimo distributore video deve essere caricato con la resistenza da 75 Ohm collegata al morsetto V libero.

Note: Last video distributor must be loaded with 75 Ohm resistor connected to free terminal V.

N.B. Le dernier distributeur vidéo doit être chargé avec la résistance de 75 Ohm connectée à la borne V libre.

N.B. Der letzte Videoverteiler muss über den 75 Ohm Widerstand, der an der V Freiklemme angeschlossen ist, geladen werden.

N.B. El último distribuidor vídeo ha de ser cargado con la resistencia de 75 Ohm conectada al borne V libre.

N.B. O último distribuidor video deve ser carregado com a resistência de 75 Ohm ligada ao terminal V livre.

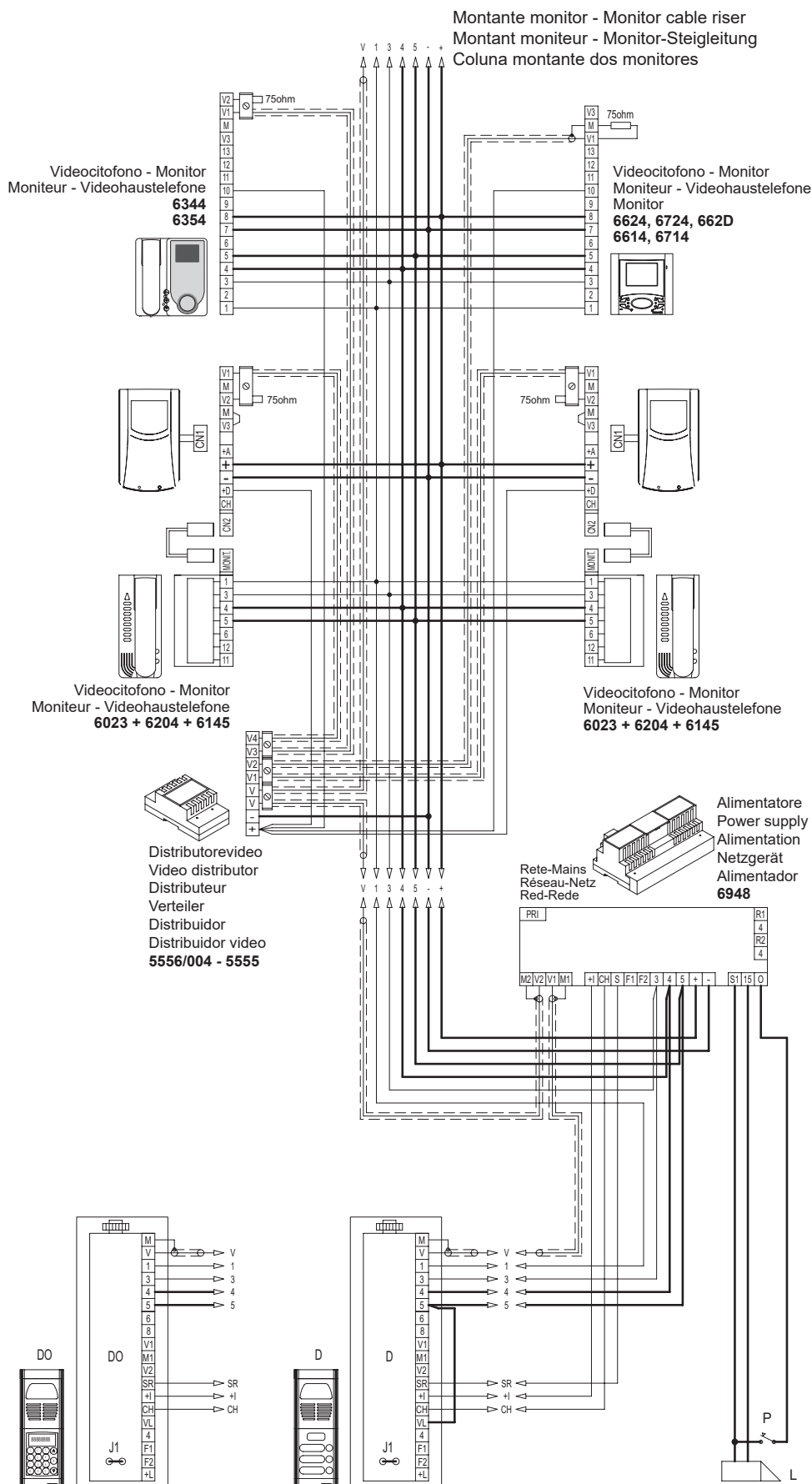

- D - Targa esterna video a pulsanti  
 Push-button external video entrance panel  
 Plaque de rue vidéo à boutons  
 Externes Video-Klingeltafel mit Tasten  
 Placa externa vídeo con teclas  
 Botoneira externa vídeo de botões
- DO - Targa esterna video alfanumerica  
 Alphanumeric external video entrance panel  
 Plaque de rue vidéo alphanumérique  
 Externes alphanumerisches Video-Klingeltafel  
 Placa externa vídeo alfanumérica  
 Botoneira externa vídeo alfanumérica
- L - Serratura elettrica 12V~  
 12V~ electric lock  
 Gâche électrique 12V c.a.  
 Elektrischer Türöffner 12V ~  
 Cerradura eléctrica 12V~  
 Trinco eléctrico 12V~
- P - Pulsante supplementare serratura  
 Additional push-button for lock  
 Pousoir supplémentaire gâche  
 zusätzliche Türöffnertaste  
 Pulsador suplementario cerradura  
 Botão suplementar do trinco

Rif. Schema SI357  
 Ref. Diagram SI357  
 Réf. Schéma SI357  
 Siehe Plan SI357  
 Ref. Esquema: SI357  
 Refª esquema SI357

**MONTANTE MONITOR CON APPARECCHI MUNITI DI DECODIFICA INTERNA DEL SEGNALE DIGITALE.  
 MONITOR CABLE RISER WITH UNITS EQUIPPED WITH INTERNAL DIGITAL SIGNAL DECODING.  
 MONTANT MONITEURS AVEC APPAREILS EQUIPES DU DECODAGE INTERNE DU SIGNAL DIGITAL.  
 MONITOR-STEIGLEITUNG MIT APPARATEN MIT INTERNER DIGITALSIGNAL-DECODIERUNG.  
 MONTANTE MONITOR CON APARATOS PROVISTOS DE CODIFICACIÓN INTERNA DE LA SEÑAL DIGITAL.  
 COLUNA MONTANTE DOS APARELHOS COM APARELHOS COM DESCODIFICADOR INTERNO DO SINAL DIGITAL.**

Il montante rappresentato deve essere aggiunto a tutti gli schemi di tipo videocitofonico presenti in questa raccolta (questo schema viene utilizzato in alternativa allo schema si036).

The riser shown must be included in all the video interphone diagrams in this collection (this diagram is an alternative to diagram si036)

Le montant représenté doit être ajouté à tous les schémas de type portier-védo présents dans ce recueil (ce schéma est utilisé en alternative au schéma si036)

Die dargestellte Steigleitung ist allen Videotürsprechanlagenplänen in diesem Handbuch hinzuzufügen (dieser Plan dient als Alternative zum Plan si036).

El montante indicado arriba debe ser añadido a todos los esquemas de video portero presentes en esta colección (este esquema viene utilizado en alternativa al esquema si036).

A coluna montante representada deve ser associada a todos os esquemas do tipo videoporteiro existentes neste manual (este esquema é utilizado como alternativa ao esquema si036).

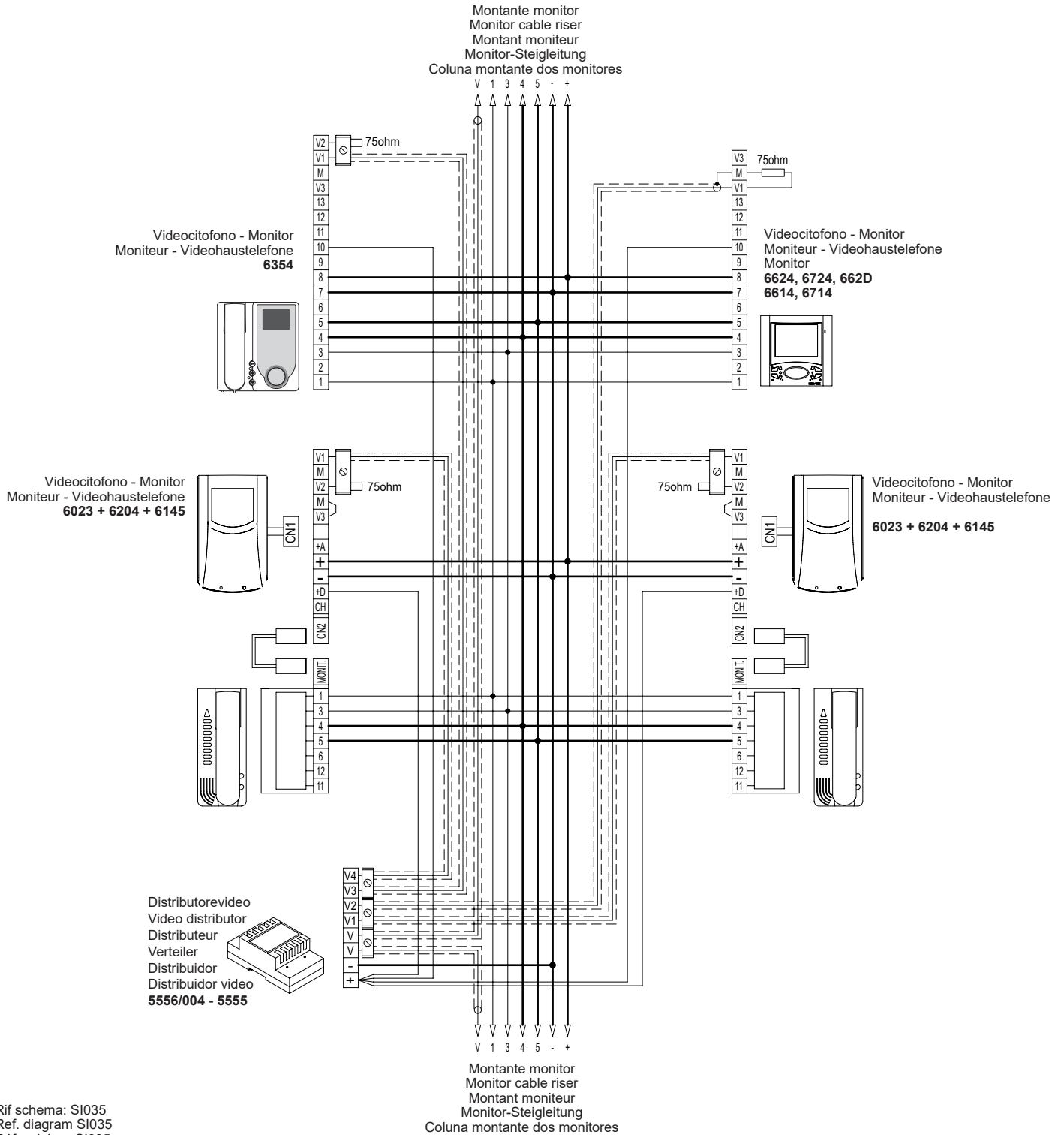

Rif schema: SI035  
 Ref. diagram SI035  
 Réf. schéma SI035  
 Siehe Plan SI035  
 Ref. esquema SI035  
 Ref.º esquema SI035

**MONTANTE MONITOR CON DISTRIBUTORE AL PIANO 949B**  
**MONITOR RISER WITH FLOOR DISTRIBUTOR 949B**  
**MONTANT MONITEURS AVEC DISTRIBUTEUR A L'ETAGE 949B.**  
**MONITOR-STEIGLEITUNG MIT ETAGENVERTEILER 949B**  
**MONTANTE MONITOR CON DISTRIBUIDOR AL PISO 949B**  
**COLUNA MONTANTE DOS MONITORES COM DISTRIBUIDOR DE PISO 949B**

Il montante rappresentato deve essere aggiunto a tutti gli schemi di tipo videocitofonico presenti in questa raccolta (questo schema viene utilizzato in alternativa allo schema si035).

The riser shown must be included in all the video interphone diagrams in this collection (this diagram is an alternative to diagram si035)

Le montant représenté doit être ajouté à tous les schémas de type portier-védoé présents dans ce recueil (ce schéma est utilisé en alternative au schéma si035)

Die dargestellte Steigleitung ist allen Videotürsprechanlagenplänen in diesem Handbuch hinzuzufügen (dieser Plan dient als Alternative zum Plan si035).

El montante indicado arriba debe ser añadido a todos los esquemas de vídeo portero presentes en esta colección (este esquema viene utilizado en alternativa al esquema si035).

A coluna montante representada deve ser associada a todos os esquemas do tipo videoporteiro existentes neste manual (este esquema é utilizado como alternativa ao esquema si035).

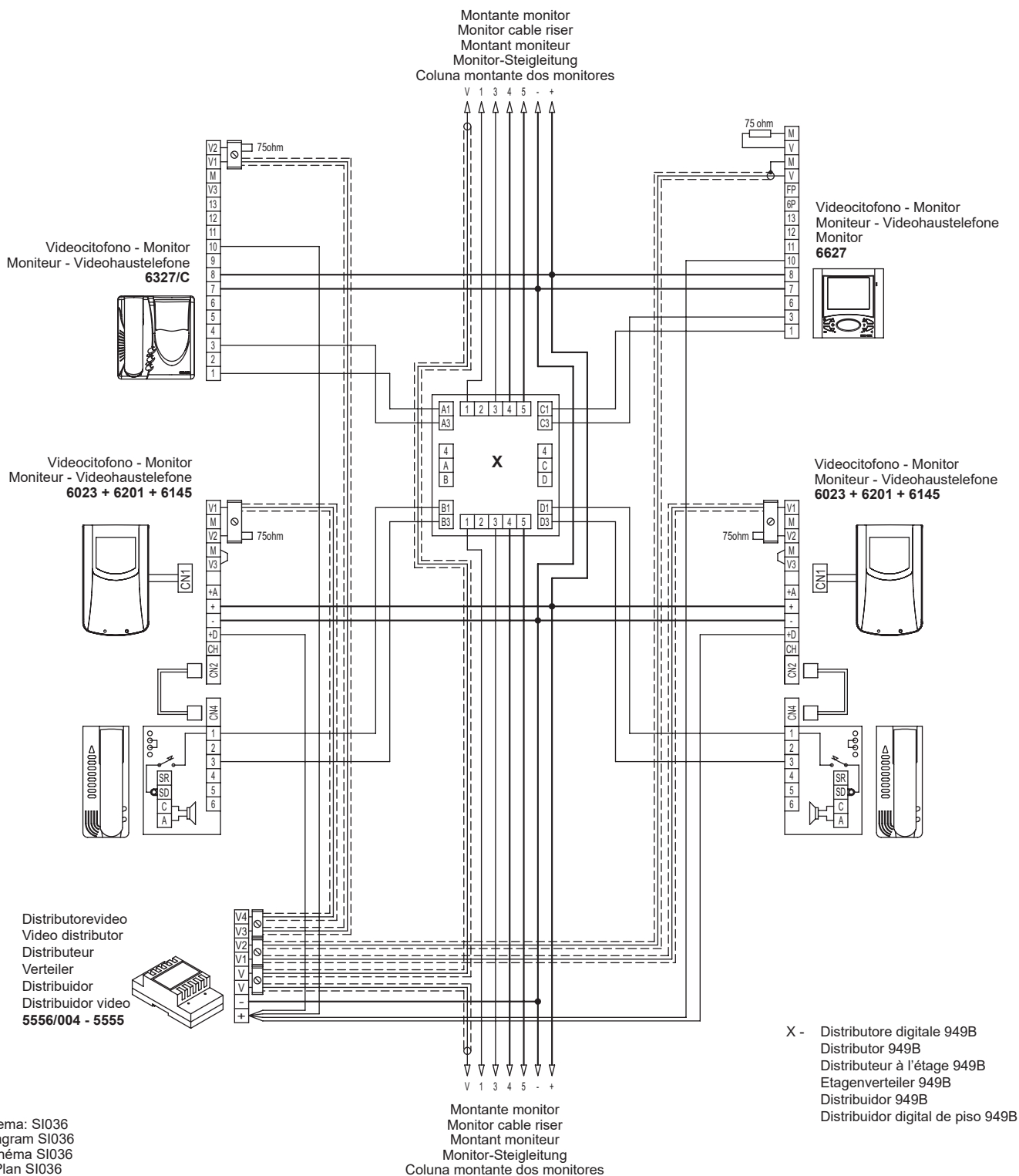

Rif schema: SI036  
 Ref. diagram SI036  
 Réf. schéma SI036  
 Siehe Plan SI036  
 Ref. esquema SI036  
 Ref. esquema SI036

**IMPIANTO CONDOMINIALE SEMPLICE CON DUE O PIÙ TARGHE IN PARALLELO**  
**SIMPLE RESIDENTIAL INSTALLATION WITH TWO OR MORE PANELS IN PARALLEL**  
**INSTALLATION SIMPLE POUR IMMEUBLE AVEC DEUX PLAQUES EN PARALLELE OU PLUS. RÉF. SCHÉMA SI213**  
**EINFACHE WOHNHAUSSPRECHANLAGE MIT ZWEI ODER MEHREREN PARALLELGESCHALTETEN KLINGELTABELAUS. SIEHE PLAN SI213**  
**INSTALACIÓN CONDOMINIAL SIMPLE CON DOS O VARIAS PLACAS EN PARALELO.**  
**INSTALAÇÃO DE CONDOMÍNIO SIMPLES COM DUAS OU VÁRIAS BOTONEIRAS EM PARALELO. REFª ESQUEMA SI213**

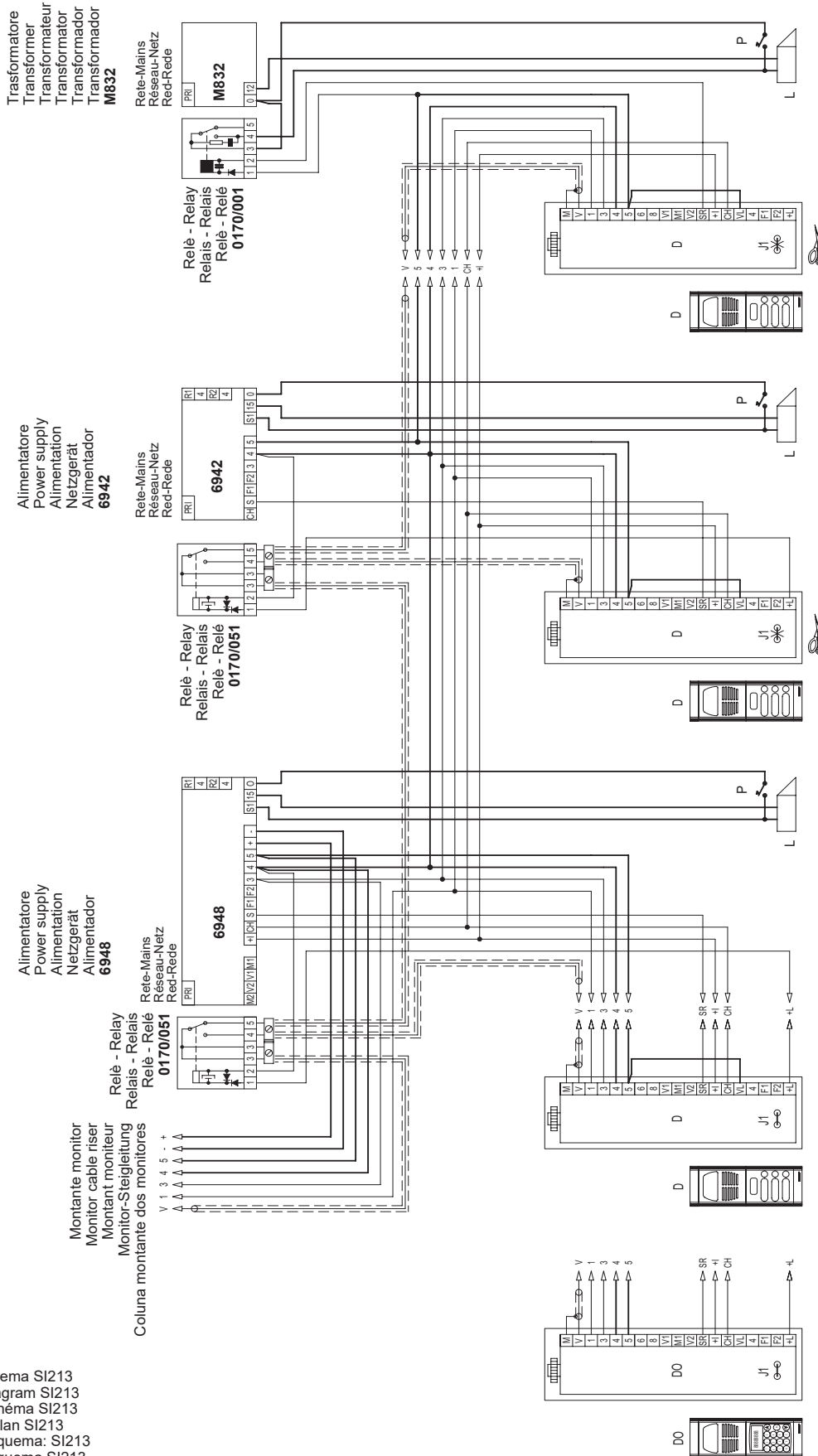

Per la disattivazione del generatore di corrente tagliare il ponticello metallico "J1" posizionato sul retro (in basso a destra) dell'unità elettronica.  
 To disconnect the metal jumper "J1" located on the rear side (down on the right) of the electronic unit.  
 Couper le pontage métallique "J1" pour la déactivation du générateur de courant derrière (en bas à droite) de l'unité électronique.  
 Um die Stromgeneratorsdeaktivierung die Metallbrücke « J1 », die sich auf der Rückseite (unten auf der Rechtsseite) der elektronischen Einheit befindet.  
 Para la inhabilitación del generador de corriente cortar el puente metálico "J1" posicionado detrás (abajo a la derecha) de la unidad electrónica.  
 Para a desactivação do gerador de corrente talhar a ponte metálica "J1" colocada da detrás (debaixo à direita) da unidade electrónica.

Rif. Schema SI213  
 Ref. Diagram SI213  
 Réf. Schéma SI213  
 Siehe Plan SI213  
 Ref. Esquema: SI213  
 Refª esquema SI213

- L - Serratura elettrica 12V~  
 12V~ electric lock  
 Gâche électrique 12V c.a.  
 Elektrischer Türöffner 12V ~  
 Cerradura eléctrica 12V~  
 Trinco eléctrico 12V~
- P - Pulsante supplementare serratura  
 Additional push-button for lock  
 Poussoir supplémentaire gâche  
 zusätzliche Türöffertaste  
 Pulsador suplementario cerradura  
 Botão suplementar do trinco
- D - Targa esterna video a pulsanti  
 Push-button external video entrance panel  
 Plaque de rue vidéo à boutons  
 Externes Video-Klingeltabelleau mit Tasten  
 Placa externa vídeo con teclas  
 Botoneira externa vídeo de botões
- D0 - Targa esterna video alfanumerica  
 Alphnumeric external video entrance panel  
 Plaque de rue vidéo alphanumérique  
 Externes alfanumerisches Video-Klingeltabelleau  
 Placa externa vídeo alfanumerica  
 Botoneira externa vídeo alfanumerica

**IMPIANTO CONDOMINIALE CON UNA TARGA PRINCIPALE E DUE O PIÙ TARGHE A PIÈ SCALA (COMPLESSO EDILIZIO).  
RESIDENTIAL INSTALLATION WITH ONE MAIN PANEL AND TWO OR MORE STAIRWAY PANELS (BUILDING COMPLEX).  
INSTALLATION POUR IMMEUBLE AVEC UNE PLAQUE PRINCIPALE ET DEUX PLAQUES OU PLUS DE BAS D'ESCALIER (COMPLEXE IMMOBILIER).  
WOHNHAUSSPRECHANLAGEMITZWEIHaupt-Klingeltabelle und zwei oder mehrere Treppenhaus-Nebentableaus (Gebäudekomplex).  
INSTALACIÓN CONDOMINIAL CON UNA PLACA PRINCIPAL Y DOS O MÁS PLACAS SEGUNDARIAS (COMPLEJO EDIFICIO).  
INSTALAÇÃO DE CONDOMÍNIO COM UMA BOTONEIRA PRINCIPAL E DUAS OU MAIS BOTONEIRAS SECUNDÁRIAS (EDIFÍCIOS COMPLEXOS).**

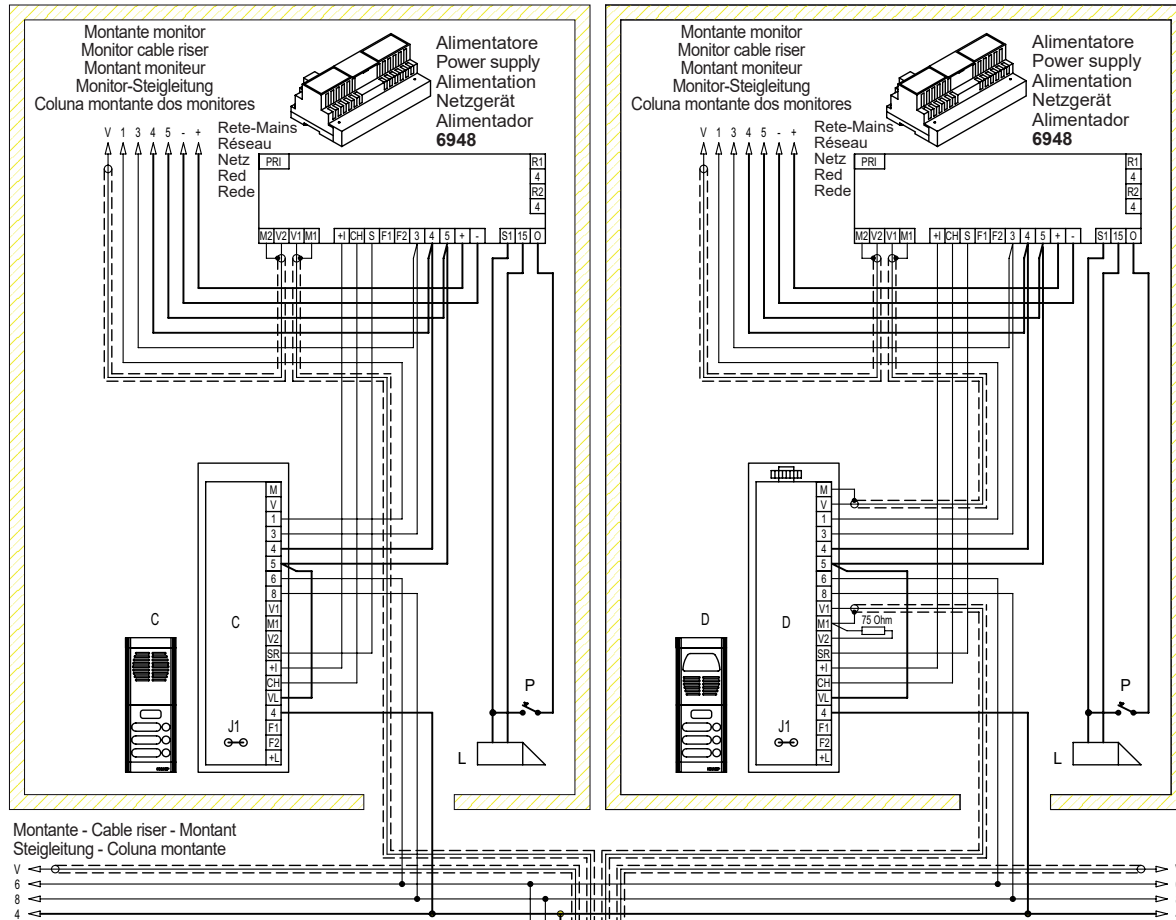

- C - Targa esterna audio a pulsanti  
Push-button external audio entrance panel  
Plaque de rue audio à boutons  
Externes Audio-Klingeltabelle mit Tasten  
Placa externa audio con teclas  
Botoneira externa áudio de botões
- D - Targa esterna video a pulsanti  
Push-button external video entrance panel  
Plaque de rue vidéo à boutons  
Externes Video-Klingeltabelle mit Tasten  
Placa externa video con teclas  
Botoneira externa vídeo de botões
- DO - Targa esterna video alfanumerica  
Alphanumeric external video entrance panel  
Plaque de rue vidéo alphanumérique  
Externes alphanumerisches Video-Klingeltabelle  
Placa externa vídeo alfanumérica  
Botoneira externa vídeo alfanumérica
- L - Serratura elettrica 12V~  
12V~ electric lock  
Gâche électrique 12V c.a.  
Elektrischer Türöffner 12V ~  
Cerradura eléctrica 12V~  
Trinco eléctrico 12V~
- P - Pulsante supplementare serratura  
Additional push-button for lock  
Poussoir supplémentaire gâche  
zusätzliche Türöffnertaste  
Pulsador suplementario cerradura  
Botão suplementar do trinco

Rif schema: SI177  
Ref. diagram SI177  
Réf. schéma SI177  
Siehe Plan SI177  
Ref. esquema SI177  
Refª. esquema SI177

**Parametri da impostare:**  
- Parametri da modificare sulle targhe "a piè scala".  
**Utente iniziale**  
**Utente finale**  
I numeri compresi tra utente iniziale e utente finale di ogni targa non devono coincidere con quelli di un'altra targa "a piè scala".  
- Parametri da modificare sulla targa principale.  
**Durata suoneria**  
Il tempo di chiamata della targa principale dev'essere maggiore del tempo di chiamata delle targhe "a piè scala" (almeno di un secondo).  
**Parameter setting:**  
- Parameters to modify on the stairway panels:  
**Initial user**  
**Final user**  
The numbers included between the initial and the final user in each panel must not coincide with those of another "stairways" panel.  
- Parameters to modify on the main entrance panel:  
**Chime time dwell**  
The chime dwell on the main entrance panel must be longer than the call time on the "stairway" panels (at least of one second).  
**Programmation des paramètres:**  
- Paramètres à modifier dans les plaques "de bas d'escalier".  
**Usager initial**  
**Usager final**  
Les numéros compris entre usager initial et usager final de toutes les plaques ne doivent pas coïncider avec ceux d'une autre plaque de bas d'escalier.  
- Paramètres à modifier sur la plaque principale.  
**Durée sonnerie**  
Le temps d'appel de la plaque principale doit être majeur du temps d'appel des plaques de rue « de bas d'escalier » (au moins d'une seconde).  
**Programmierung der Parameter:**  
- Zu programmierende Parameter bei Treppenhaus-Nebenklingeltabelleaus  
**Anfangsbenutzer**  
**Endbenutzer**  
Die Nummern zwischen dem Anfangsbenutzer und dem Endbenutzer jedes Klingeltabelleaus müssen mit denen eines anderen Treppenhaus-Klingeltabelleaus nicht übereinstimmen.  
- Zu programmierenden Parameter bei Haupt-Klingeltabelleaus  
**Ruftondauer**  
Die Rufzeit des Haupt-Klingeltabelleaus muss länger als der Rufzeit der Treppenhaus-Nebenklingeltabelleaus (mindestens von 1 Sekunde) sein.  
**Programación de los parámetros:**  
- Parámetros que hay que modificar en las placas secundarias:  
**Utente inicial**  
**Utente final**  
Los números comprendidos entre usuario inicial y usuario final de cada placa no han de coincidir con los de otra placa secundaria.  
- Parámetros para modificar en las placas principales.  
**Duración timbre**  
El tiempo de llamada de la placa principal debe ser mayor del tiempo de llamada de las placas "secundarias" (por lo menos de un segundo).  
**Programação dos parâmetros:**  
- Alteração dos parâmetros nas botoneiras secundárias:  
**Utente inicial**  
**Utente final**  
Os números compreendidos entre utente inicial e utente final de cada botoneira não devem coincidir com aqueles de outra botoneira "secundária".  
- Alteração dos parâmetros nas botoneiras principais:  
**Duração campainha**  
O tempo de chamada da botoneira principal deve ser maior do tempo de chamada das botoneiras "secundárias" (pelo menos de 1 segundo).



**IMPIANTO CONDOMINIALE VIDEOCITOFONO CON UNA TARGA PRINCIPALE CENTRALINO PORTINERIA E DUE O PIÙ TARGHE APIÈ SCALA (COMPLESSO EDILIZIO).  
RESIDENTIAL VIDEO ENTRY INSTALLATION WITH ONE MAIN PANEL, PORTER'S SWITCHBOARD AND TWO OR MORE STAIRWAY PANELS (BUILDING COMPLEX).  
INSTALLATION PORTIER-VIDEO POUR IMMEUBLE AVEC UNE PLAQUE PRINCIPALE, UN STANDARD DE CONCIERGERIE ET DEUX PLAQUES OU PLUS DE BAS D'ESCALIER (COMPLEXE IMMOBILIER).  
WOHNHAUS-SPRECHANLAGEMITEINEMHAUPT-KLINGELTABLEAU, PFÖRTNERZENTRALEUNDZWEIODERMEHRERENTREPPENHAUS-NEBENTABLEAUS (GE-BÄUDEKOMPLEX).  
INSTALACIÓN CONDOMINIAL DE VIDEO PORTERO CON UNA PLACA PRINCIPAL, CENTRAL CONSERJERÍA Y DOS O VARIAS PLACAS SEGUNDARIAS (COMPLEJO EDIFICIO).  
IMPIANTO CONDOMINIALE VIDEOCITOFONO CON UNA TARGA PRINCIPALE CENTRALINO PORTINERIA E DUE O PIÙ TARGHE APIÈ SCALA (COMPLESSO EDILIZIO).**

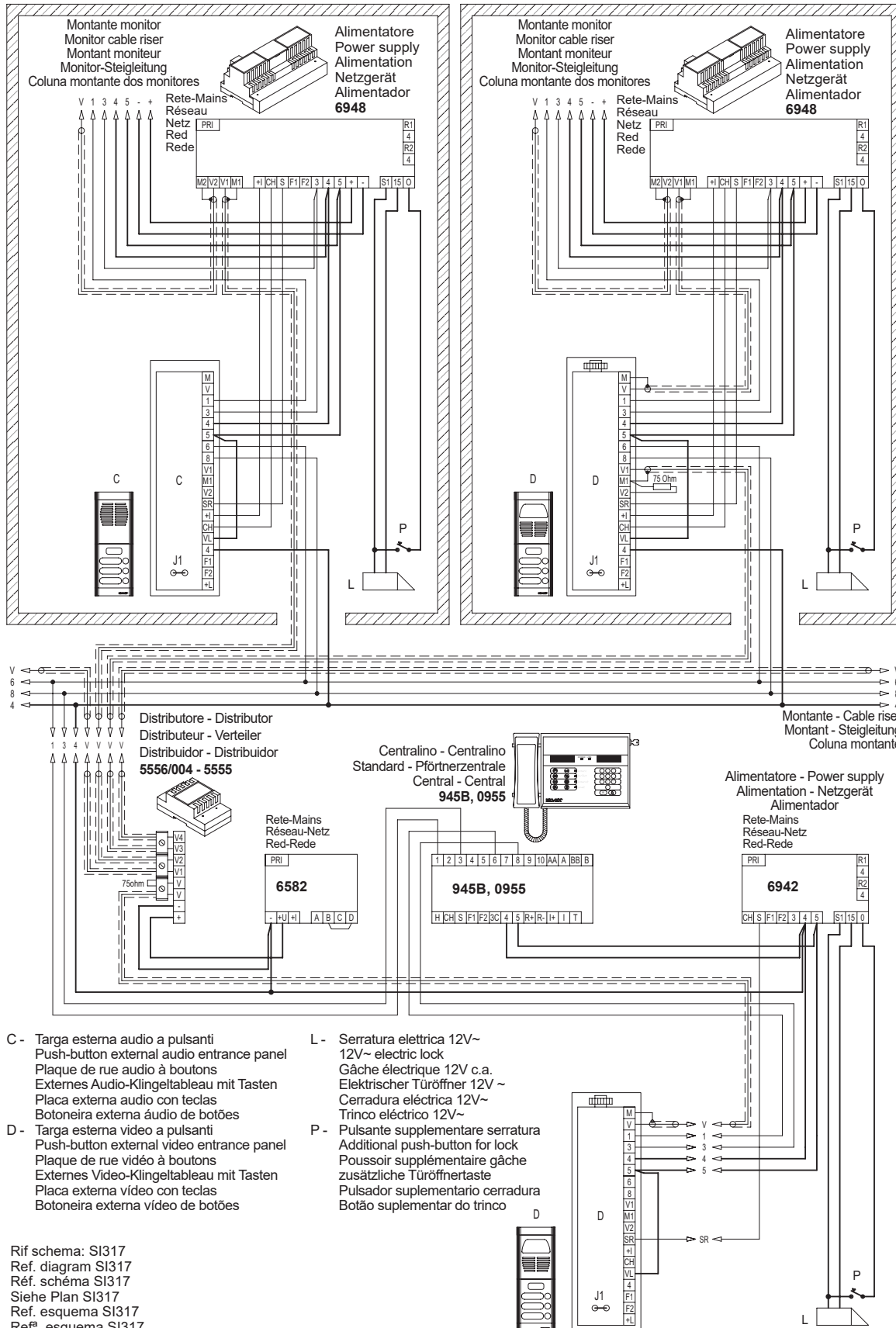

**Parametri da impostare:**  
- Parametri da modificare sulle targhe "a piè scala".  
**Utente iniziale**  
**Utente finale**  
I numeri compresi tra utente iniziale e utente finale di ogni targa non devono coincidere con quelli di un'altra targa "a piè scala".  
- Parametri da modificare sulla targa principale.  
**Durata suoneria**  
Il tempo di chiamata della targa principale dev'essere maggiore del tempo di chiamata delle targhe "a piè scala" (almeno di un secondo).  
**Parameter setting:**  
- Parameters to modify on the stairway panels:  
*Initial user*  
*Final user*  
The numbers included between the initial and the final user in each panel must not coincide with those of another "stairways" panel.  
- Parameters to modify on the main entrance panel:  
*Chime time dwell*  
The chime dwell on the main entrance panel must be longer than the call time on the "stairway" panels (at least of one second).  
**Programmation des paramètres:**  
- Paramètres à modifier dans les plaques "de bas d'escalier".  
*Usager initial*  
*Usager final*  
Les numéros compris entre usager initial et usager final de toutes les plaques ne doivent pas coïncider avec ceux d'une autre plaque de bas d'escalier.  
- Paramètres à modifier sur la plaque principale.  
*Durée sonnerie*  
Le temps d'appel de la plaque principale doit être majeur du temps d'appel des plaques de rue « de bas d'escalier » (au moins d'une seconde).  
**Programmierung der Parameter:**  
- Zu programmierende Parameter bei Treppenhaus-Nebeningeltableaus  
*Anfangsbenutzer*  
*Endbenutzer*  
Die Nummern zwischen dem Anfangsbenutzer und dem Endbenutzer jedes Klingeltableaus müssen mit denen eines anderen Treppenhaus-Klingeltableaus nicht übereinstimmen.  
- Zu programmierenden Parameter bei Haupt-Klingeltableaus  
*Ruftondauer*  
Die Rufzeit des Haupt-Klingeltableaus muss länger als der Rufzeit der Treppenhaus-Nebeningeltableaus (mindesten von 1 Sekunde) sein.  
**Programación de los parámetros:**  
- Parámetros que hay que modificar en las placas secundarias:  
*Utente inicial*  
*Utente final*  
Los números comprendidos entre usuario inicial y usuario final de cada placa no han de coincidir con los de otra placa secundaria.  
- Parámetros para modificar en las placas principales.  
*Duración timbre*  
El tiempo de llamada de la placa principal debe ser mayor del tiempo de llamada de las placas "secundarias" (por lo menos de un segundo).  
**Programação dos parâmetros:**  
- Alteração dos parâmetros nas botoneiras secundárias:  
*Utente inicial*  
*Utente final*  
Os números compreendidos entre utente inicial e utente final de cada botoneira não devem coincidir com aqueles de outra botoneira "secundária".  
- Alteração dos parâmetros nas botoneiras principais:  
*Duração campainha*  
O tempo de chamada da botoneira principal deve ser maior do tempo de chamada das botoneiras "secundárias" (pelo menos de 1 segundo).

- C - Targa esterna audio a pulsanti  
Push-button external audio entrance panel  
Plaque de rue audio à boutons  
Externes Audio-Klingeltableau mit Tasten  
Placa externa audio con teclas  
Botoneira externa áudio de botões
- D - Targa esterna video a pulsanti  
Push-button external video entrance panel  
Plaque de rue vidéo à boutons  
Externes Video-Klingeltableau mit Tasten  
Placa externa vídeo con teclas  
Botoneira externa vídeo de botões

- L - Serratura elettrica 12V~  
12V~ electric lock  
Gâche électrique 12V c.a.  
Elektrischer Türöffner 12V ~  
Cerradura eléctrica 12V~  
Trinco eléctrico 12V~
- P - Pulsante supplementare serratura  
Additional push-button for lock  
Poussoir supplémentaire gâche  
zusätzliche Türöffertaste  
Pulsador suplementario cerradura  
Botão suplementar do trinco

Rif schema: SI317  
Ref. diagram SI317  
Réf. schéma SI317  
Siehe Plan SI317  
Ref. esquema SI317  
Ref.º esquema SI317



**IMPIANTO CONDOMINIALE VIDEOCITOFONICO CON MONITOR E TELECAMERA PER CENTRALINO PORTINERIA.  
 RESIDENTIAL VIDEO ENTRY INSTALLATION WITH PORTER'S SWITCHBOARD MONITOR AND CAMERA.  
 INSTALLATION PORTIER-VIDEO POUR IMMEUBLE AVEC MONITEUR ET CAMERA POUR STANDARD DE CONCIERGERIE.  
 WOHNHAUS-VIDEOTÜRSPRECHANLAGE MIT MONITOR UND KAMERA FÜR DIE PFÖRTNERZENTRALE.  
 INSTALACIÓN CONDOMINIAL DE VÍDEO PORTERO CON MONITOR Y CÁMARA PARA CENTRAL EN CONSERJERÍA.  
 INSTALAÇÃO DE CONDOMÍNIO VIDEO-PORTEIRO COM MONITOR E TELECÂMARA PARA CENTRAL PORTARIA.**

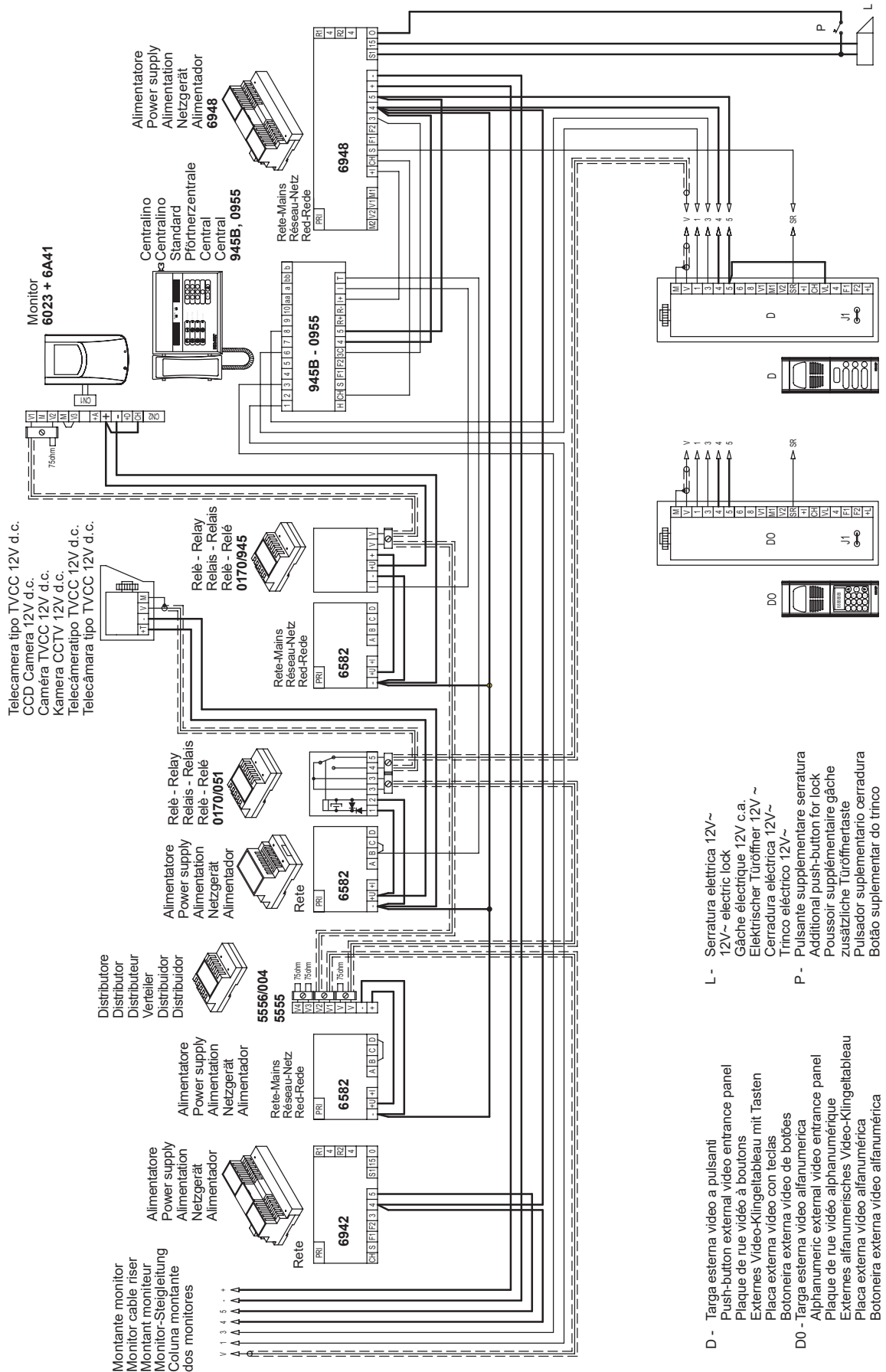

Rif schema: SI175  
 Ref. diagram SI175  
 Réf. schéma SI175  
 Siehe Plan SI175  
 Ref. esquema SI175  
 Ref. esquema SI175

- D - Targa esterna video a pulsanti  
 Push-button external video entrance panel  
 Plaque de rue vidéo à boutons  
 Externes Video-Klingeltableau mit Tasten  
 Placa externa vídeo con teclas  
 Botoneira externa vídeo de botões
- DO - Targa esterna video alfanumerica  
 Alphanumeric external video entrance panel  
 Plaque de rue vidéo alphanumérique  
 Externes alfanumerisches Video-Klingeltableau  
 Placa externa vídeo alfanumérica  
 Botoneira externa vídeo alfanumérica
- L - Serratura elettrica 12V~  
 12V~ electric lock  
 Gâche électrique 12V c.a.  
 Elektrischer Türöffner 12V ~  
 Cerradura eléctrica 12V~  
 Trinco eléctrico 12V~
- P - Pulsante supplementare serratura  
 Additional push-button for lock  
 Poussoir supplémentaire gâche  
 zusätzliche Türöffner-taste  
 Pulsador suplementario cerradura  
 Botão suplementar do trinco

**IMPIANTO CONDOMINIALE VIDEOCITOFONO CON UNA TARGA PRINCIPALE, DUE TARGHE SECONDARIE, UNA VIDEO (CON TELECAMERA 559) E UNA AUDIO (CON POSTO ESTERNO 930/037, 930D).**  
**VIDEO INSTALLATION FOR BLOCK OF FLATS WITH ONE MAIN ENTRANCE PANEL, TWO SECONDARY ENTRANCE PANELS: ONE VIDEO (WITH CAMERA TYPE 559) AND ANOTHER AUDIO (WITH SPEECH UNIT TYPE , 930/037, 930D).**  
**INSTALLATION VIDEO POUR UN BLOC D'APARTEMENTS AVEC UNE PLAQUE DE RUE PRINCIPALE, DEUX PLAQUE DE RUE SECONDAIRES: UNE PLAQUE VIDÉO (AVEC CAMÉRA 559) ET UNE AUDIO (AVEC POSTE ESTERNE 930/037, 930D).**  
**IMPIANTO CONDOMINIALE VIDEOCITOFONO CON UNA TARGA PRINCIPALE, DUE TARGHE SECONDARIE, UNA VIDEO (CON TELECAMERA 559) E UNA AUDIO (CON POSTO ESTERNO 930/037, 930D).**  
**INSTALACIÓN VÍDEO CONDOMINIAL CON UNA PLACA PRINCIPAL, DOS PLACAS SECUNDARIAS: UNA VÍDEO (CON CÁMARA 559) Y UNA AUDIO (CON APARATO EXTERNO 930/037, 930D).**  
**INSTALAÇÃO VIDEO CONDOMINIAL COM UMA BOTONEIRA PRINCIPAL, DUAS BOTONEIRAS SEGUNDARIAS: UMA VIDEO (COM TELECÂMARA 559) E UMA AUDIO (COM POSTO EXTERNO 930/037, 930D).**

- D - Targa esterna video a pulsanti  
 Push-button external video entrance panel  
 Plaque de rue vidéo à boutons  
 Externes Video-Klingeltableau mit Tasten  
 Placa externa vídeo con teclas  
 Botoneira externa vídeo de botões
- D0 - Targa esterna video alfanumerica  
 Alphanumeric external video entrance panel  
 Plaque de rue vidéo alphanumérique  
 Externes alphanumerisches Video-Klingeltableau  
 Placa externa vídeo alfanumérica  
 Botoneira externa vídeo alfanumérica
- L - Serratura elettrica 12V~  
 12V~ electric lock  
 Gâche électrique 12V c.a.  
 Elektrischer Türöffner 12V~  
 Cerradura eléctrica 12V~  
 Trinco eléctrico 12V~
- P - Pulsante supplementare serratura  
 Additional push-button for lock  
 Pousoir supplémentaire gâche  
 zusätzliche Türöffnertaste  
 Pulsador suplementario cerradura  
 Botão suplementar do trinco
- C2 - Targa secondaria audio  
 Secondary audio entrance panel  
 Plaque secondaire audio  
 Audio-Treppenhaus-Nebenklingeltableau  
 Placa secundaria audio  
 Botoneira secundária audio
- D2 - Targa secondaria video  
 Secondary video entrance panel  
 Plaque secondaire vidéo  
 Video-Treppenhaus-Nebenstelle  
 Placa secundaria vídeo  
 Botoneira secundária vídeo
- FA - Posto esterno - Speech unit  
 Poste externe- Außenstelle  
 Aparato externo - Posto externo  
 930D
- FV - Telecamera - Camera  
 Caméra - Kamera  
 Câmara - Telecâmara  
 55A
- FD - Diodo - Diode  
 0027/005, 0002/994
- FO - Lampada occupato attendere 8291  
 "Engaged - please wait" lamp 8291  
 Lampe "Occupé - Attendre" 8291  
 "Besetzt - Bitte Warten" Lampe 8291  
 Lámpara "Ocupado - Esperar" 8291  
 Lámpada "Ocupado - Esperar" 8291
- FL - Led di illuminazione cartellino portanomi (10 moduli LED max.)  
 30 moduli LED con M832  
 Name-tag lighting Led (10 LED modules max.)  
 30 LED modules with type M832  
 Led d'éclairage porte-nomes (10 modules LED max.)  
 30 modules LED avec M832  
 Beleuchtungsled des Namenschildes (max. 10 LED-Module)  
 30 LED-Module mit M832  
 Led de iluminación de la tarjeta portanombres (10 módulos LED máx.)  
 30 módulos LED con M832  
 Led de iluminação do cartão portanomes (10 módulos LED máx.)  
 30 módulos LED com M832

- # Cavo di alimentazione separato dai rimanenti conduttori da collegare direttamente ai morsetti 3 e 6 del posto esterno.  
 Supply voltage cable separated from the remaining conductors and to connect directly to terminals 3 and 6 of door station.  
 Câble d'alimentation séparé des restants conducteurs à raccorder directement aux bornes 3 et 6 du poste externe.  
 Versorgungsspannungskabel, getrennt von den anderen Leitern und zum direkten Anschluss an Klemmen 3 und 6 der Externtürstation.  
 Cable de alimentación separada de los cables restantes que se conectarán directamente a los terminales 3 y 6 de la puerta.  
 Cabo de alimentação separado dos restantes condutores para ligar directamente aos terminais 3 e 6 do posto externo.

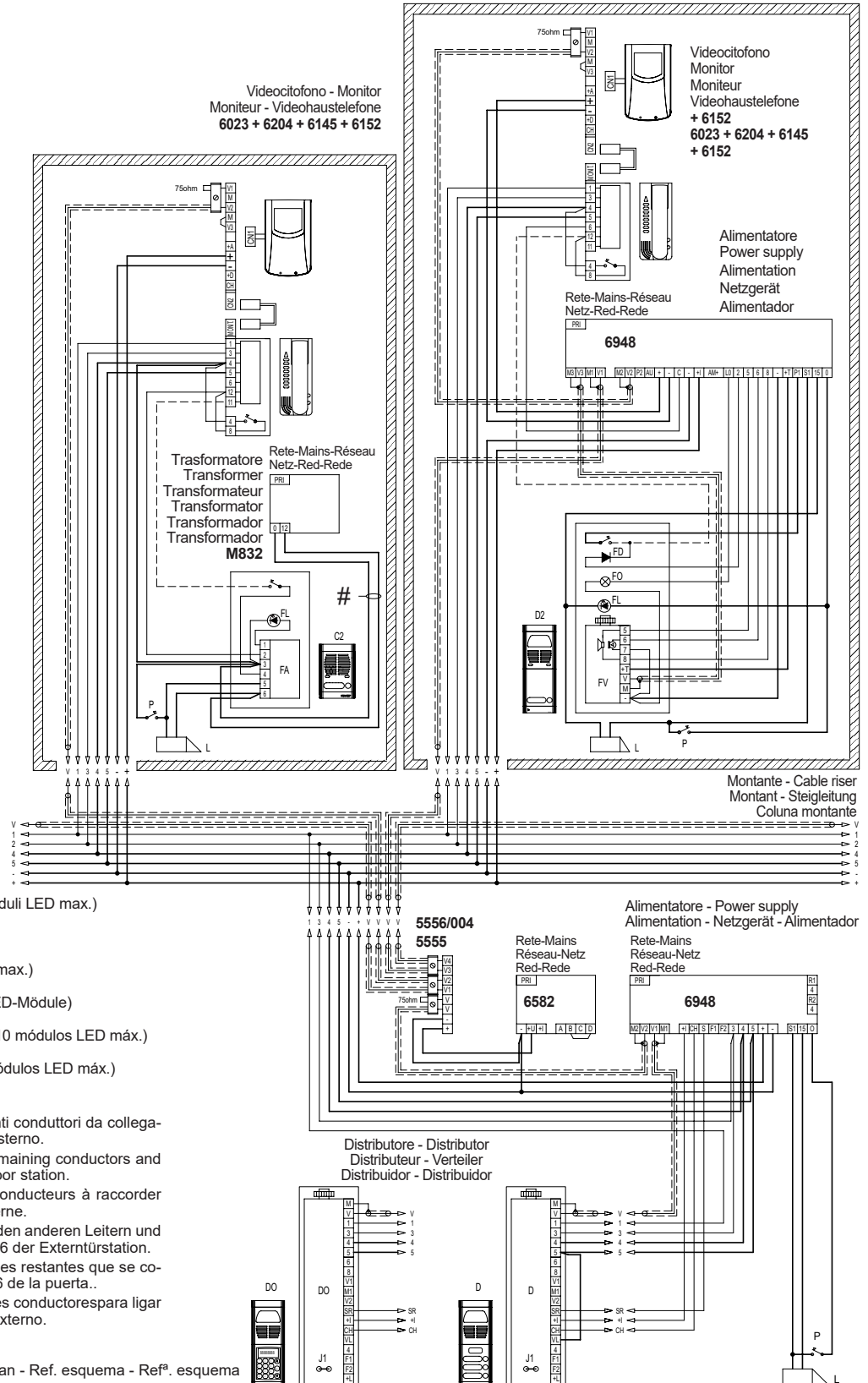

Rif schema - Ref. diagram - Réf. schéma - Siehe Plan - Ref. esquema - Ref. esquema S1175-

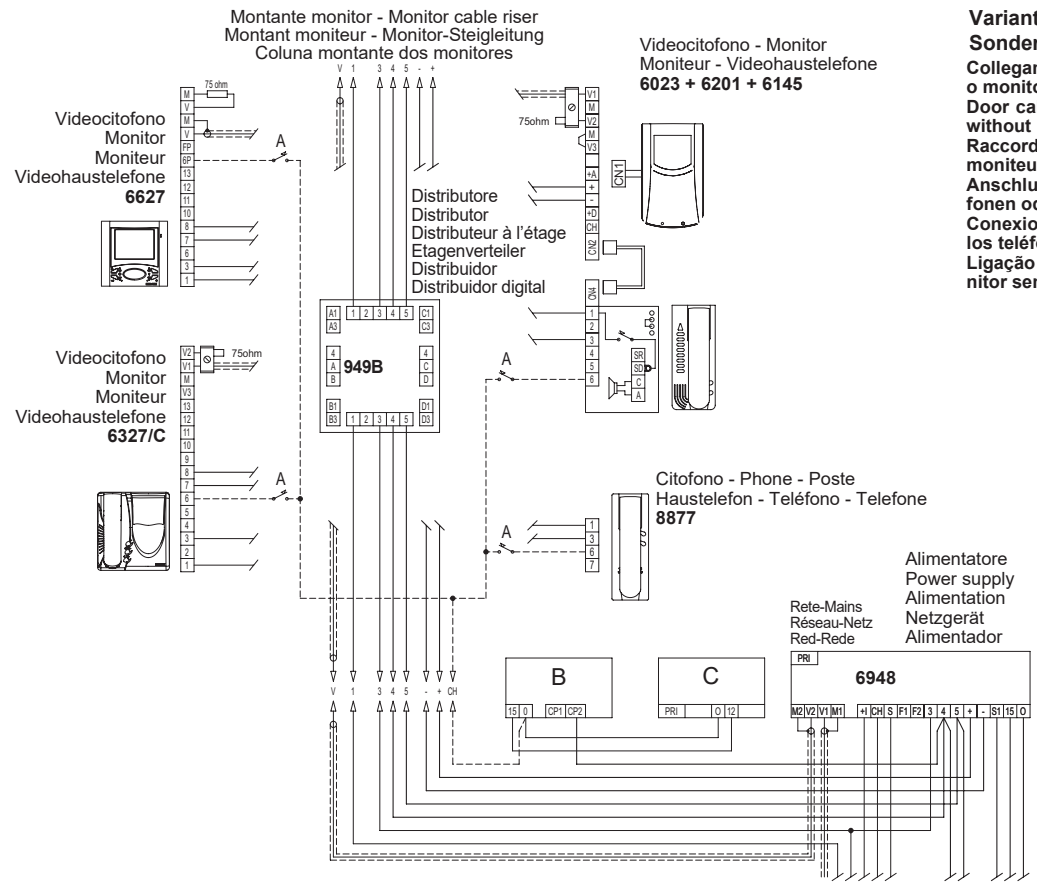

**Variante 2A - Variante 2A - Variante 2A**  
**Sonderschaltung 2A - Variación 2A - Variante 2A**  
**Collegamento pulsante chiamata fuoriporta su citofoni o monitor senza decodifica interna.**  
**Door call button connection for interphones/monitors without internal decoding.**  
**Raccordement pousoir appel hors porte sur postes ou moniteurs sans décodage interne.**  
**Anschluß der Wohnungstür-Klingelasten an Haustelefonen oder Monitoren ohne interne Decodierung.**  
**Conexiónado pulsador llamada puerta apartamento en los teléfonos o monitor sin codificación interna.**  
**Ligação botão chamada do patamar em telefones o monitor senza descodificador interno.**

Collegando nell'impianto il modulo generatore di chiamata 0002/831.06 e un trasformatore M832 azionando il pulsante fuoriporta il citofono e/o il monitor suona con timbro differente da quello ottenuto con la chiamata dalla targa esterna.  
If you connect call generating module 0002/831.06 and transformer M832 to the system, and press the door push-button, the entry phone and/or monitor will have a ringing sound different from the sound obtained by means of the entrance panel.  
Collegando nell'impianto il modulo generatore di chiamata 0002/831.06 e un trasformatore M832 azionando il pulsante fuoriporta il citofono e/o il monitor suona con timbro differente da quello ottenuto con la chiamata dalla targa esterna.  
Bei Anschluß des Rufgeneratormoduls 0002/831.06 und eines Transformators M832 läutet bei Betätigung der Klingel an der Wohnungstür das Haustelefon und/oder der Monitor mit anderem Klang als beim Ruf von der Außenstelle.  
Conectando en la instalación el módulo generador de llamada 0002/831.06 y un transformador M832, accionando el pulsador puerta apartamento el repetidor de llamada del teléfono y/o monitor suena con tonalidad diferente de aquella de llamada de la placa externa.  
Ligando, na instalação, o módulo gerador de chamada 0002/831.06 e um transformador M832, accionando o botão do patamar, o telefone e/ou o monitor toca com um timbre differente do obtido com a chamada da botoneira externa.

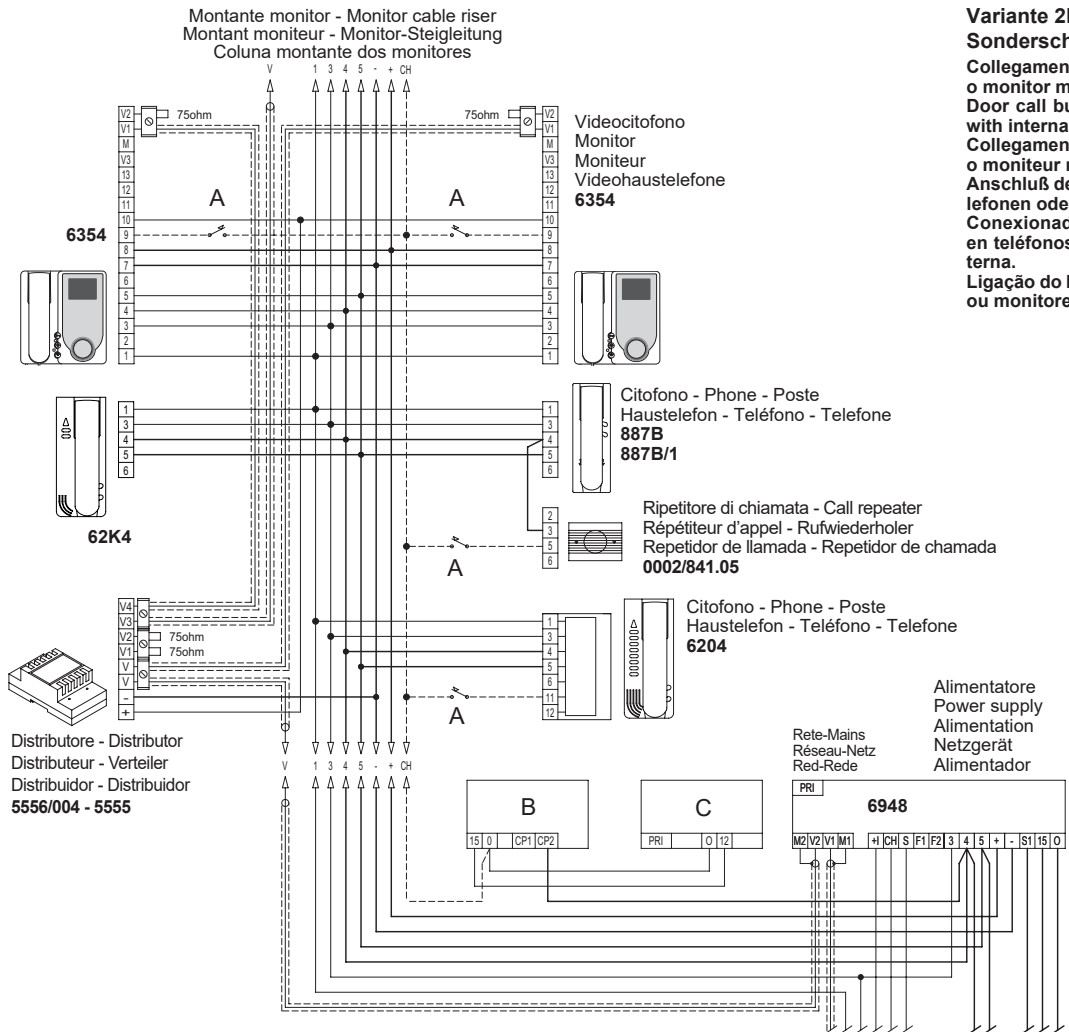

**Variante 2B - Variante 2B - Variante 2B**  
**Sonderschaltung 2B - Variación 2B - Variante 2B**  
**Collegamento pulsante chiamata fuoriporta su citofoni o monitor muniti di decodifica interna.**  
**Door call button connection for interphones/monitors with internal decoding.**  
**Collegamento pulsante chiamata fuoriporta su citofoni o monitor muniti di decodifica interna.**  
**Anschluß des Wohnungstür-Klingelknopfes an Haustelefonen oder Monitoren mit interner Decodierung.**  
**Conexiónado pulsador llamada puerta apartamento en teléfonos o monitores provistos de codificación interna.**  
**Ligação do botão de chamada do patamar em telefones ou monitores com descodificador interno.**



- A - Pulsante di chiamata fuoriporta  
Door call button  
Bouton d'appel palier  
Etagenruftaster  
Tecla de llamada desde fuera de la puerta  
Botão de chamada de patamar
- B- Trasformatore  
Transformer  
Transformateur  
Transformator  
Transformador  
M832
- C - Generatore di chiamata  
Call generator  
Générateur d'appel  
Rufgenerator  
Generador de llamada  
Módulo de chamada



Variante 3A - Variante 3A - Variante 3A - Sonderschaltung 3A - Variación 3A - Variante 3A

**Collegamento funzioni ausiliarie F1 - F2 in impianti videocitofonici senza decodifica interna.**



È possibile l'attivazione di funzioni ausiliarie (F1-F2) comandata dai monitor collegando 2 relè 0170/001 come da schema (morsetti R1-4 e R2-4 dell'alimentatore).

**N.B.** La funzione ausiliaria "F1" è attivabile tramite il pulsante con il simbolo , mentre la funzione "F2" è attivabile tramite il pulsante con il simbolo .

**ATTENZIONE:** Le funzioni F1 e F2 sono gestite dalla programmazione del distributore digitale 949B. Vedere le istruzioni allegate per la sua programmazione.

**Connecting additional function F1-F2 to video door entry systems with internal decoding.**



An additional monitor controlled functions (F1-F2) can be activated by connecting 2 relays 0170/001 as per diagram (terminals R1-4, R2-4 of the power supply).

**N.B.** The "F1" auxiliary function can be activated by means of push-button with the , while the "F2" function may be activated by push-button with the .

**ATTENTION:** The F1 and F2 functions are managed by the digital programming distributor type 949B. For its programming see enclosed instructions.

**Raccordement des fonctions auxiliaires F1-F2 dans des installations portiers-vidéo sans décodage interne.**



On peut activer une fonction auxiliaires (F1-F2) commandée par les moniteurs en reliant 2 relais 0170/001 selon le schéma (bornes R1-4, R2-4 de l'alimentation).

**N.B.** La fonction auxiliaire « F1 » peut être activée au moyen du bouton-poussoir avec le symbole , tandis que la fonction « F2 » peut être activée par le bouton-poussoir avec le symbole .

**ATTENTION :** Le fonctions F1 et F2 sont gérées par la programmation du distributeur digital 949B. Pour la programmation voir les instructions jointes.

**Anschluß der Zusatzfunktionen F1-F2 an Video-Türsprechanlagen ohne interne Decodierung.**



Es ist möglich die Zusatzfunktionen F1 - F2 über den Monitor zu aktivieren, indem 2 Relais 0170/001 gemäß Schema angeschlossen werden (Klemmen R1-4, R2-4 des Netzgeräts).

**HINWEIS:** Die « F1 » Funktion kann durch die Taste mit dem  Symbol aktiviert werden, während die „F2“ Funktion kann durch die Taste mit dem  Symbol aktiviert werden.

**ACHTUNG:** Die F1 und F2 Funktionen sind vom digitalen Verteiler 949B gesteuert. Für die Programmierung siehe die beigelegte Anweisungen..

**Conexiónado función auxiliar F1 - F2 en instalaciones de vídeo portero sin codificación interna.**



Es posible la activación de una función auxiliar (F1, F2) mandada por los monitores conectando 2 relé 0170/001 como muestra el esquema (bornes R1-4, R2-4 del alimentador).

**N.B.** La función auxiliar « F1 » es activable por medio del pulsador con el símbolo , mientras la función "F2" es activable por medio del pulsador con el símbolo .

**ATENCIÓN:** Las funciones F1 et F2 vienen administradas por la programación del distribuidor digital 949B. Para la programación ver las intrucciones adjuntas.

**Ligação das funções auxiliares F1 - F2 em instalações vídeo-porteiras sem decodificador interno.**

É possível a activação de uma função auxiliar (F1, F2) comandada dos monitores ligando 2 relé 0170/001 como se mostra no esquema (bornes R1-4, R2-4 do alimentador).

**N.B.** A função auxiliar « F1 » é ativável através do botão com o símbolo , em vez a função « F2 » é ativável através do botão com o símbolo .

**ATENÇÃO :** As funções F1 e F2 são geridas pela programação do distribuidor 949B. Para a sua programação ver as instruções unidas.

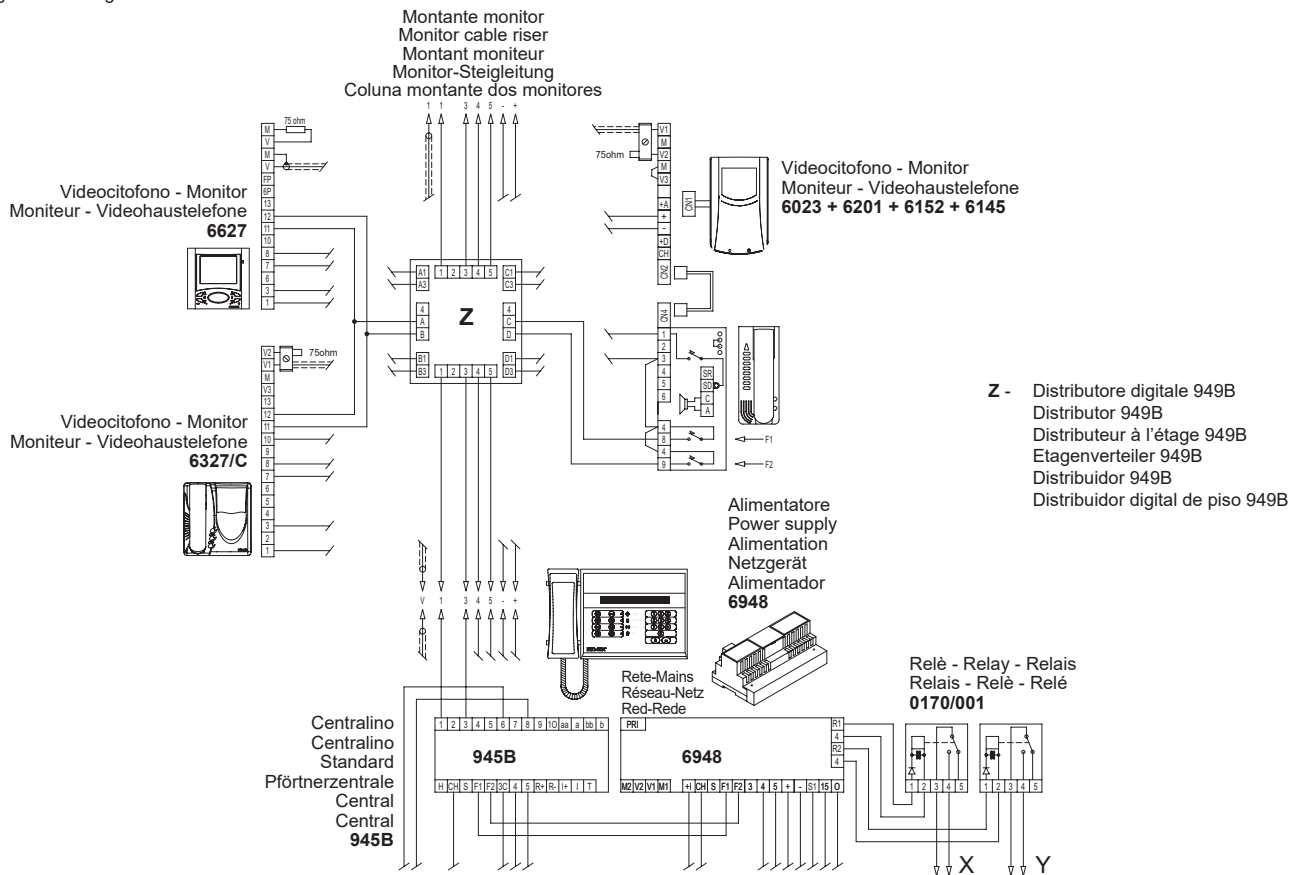

Alla targa o al centralino  
 To entrance panel or to porter's switchboard  
 Vers la plaque de rue ou vers le standard conciergerie  
 zum Klingeltableau oder zur Zentrale  
 A la placa o a la central consergería  
 Para a botoneira ou para a central

X - Funzione supplementare "F1"  
 Funzione supplementare "F1"  
 Fonction supplémentaire "F1"  
 "F1" zusätzliche Funktion  
 Función suplementaria "F1"  
 Função suplementar "F1"  
 Y - Funzione supplementare "F2"  
 Funzione supplementare "F2"  
 Fonction supplémentaire "F2"  
 "F2" zusätzliche Funktion  
 Función suplementaria "F2"  
 Função suplementar "F2"



**Variante 3B - Variante 3B - Variante 3B - Sonderschaltung 3B - Variación 3B - Variante 3B**

**Collegamento funzioni ausiliarie F1 - F2 in impianti videocitofonici muniti di decodifica interna.**

È possibile l'attivazione di due funzioni ausiliarie (F1-F2) comandata dai monitor collegando due relè 0170/001 come da schema (morsetti R1-4 e R2-4 dell'alimentatore).  
**N.B.** La funzione ausiliaria "F1" è attivabile tramite il pulsante con il simbolo , mentre la funzione "F2" è attivabile tramite il pulsante con il simbolo .

**ATTENZIONE:** Il citofono 6204 richiede 6C59 per utilizzare le funzioni F1 e F2. 6C59 permette il collegamento di pulsanti esterni in parallelo a quelli forniti con l'accessorio.

**Anschluß der Zusatzfunktion F2 an Video-Türsprechanlagen mit interner Decodierung.**

Es ist möglich, eine über den Monitor gesteuerte Zusatzfunktion (F1-F2) zu aktivieren, indem 2 Relais 0170/001 gemäß Schema angeschlossen wird (Klemmen R1-4, R2-4 des Netzgeräts).

**HINWEIS:** Die "F1" Funktion kann durch die Taste mit dem Symbol aktiviert werden, während die „F2“ Funktion kann durch die Taste mit dem Symbol aktiviert werden.

**ACHTUNG:** Das Haustelefon 6204 vordert den 6C59 um die Funktionen F1 und F2 zu nutzen. 6C59 ermöglicht den Anschluss von externen Tasten parallel geschaltet an denen, die mit dem Zubehör mitgeliefert sind.

**Connecting additional function F1-F2 to video door entry systems with internal decoding.**

An additional monitor controlled functions (F1-F2) can be activated by connecting 2 relays 0170/001 as per diagram (terminals R1-4, R2-4 of the power supply).  
**N.B.** The "F1" auxiliary function can be activated by means of push-button with the symbol, while the "F2" function may be activated by push-button with the symbol.

**ATTENTION:** Interphone type 6204 requires type 6C59 for the F1 and F2 functions. 6C59 allows the connection of external push-buttons connected in parallel to those supplied with the accessory.

**Conexionado función auxiliares F1 - F2 en instalaciones con video portero provistos de codificación interna.**

Es posible la activación de una función auxiliar (F1, F2) mandada por los monitores conectando 2 relé 0170/001 como de esquema (bornes R1-4, R2-4 del alimentador).

**N.B.** La función auxiliar "F1" es activable por medio del pulsador con el símbolo , mientras la función "F2" es activable por medio del pulsador con el símbolo .

**ATENCIÓN:** Para utilizar las funciones F1 y F2 el teléfono 6204 requiere el 6C59 permite el conexionado de los pulsadores en paralelo a aquellos suministrados con el accesorio.

**Raccordement des fonctions auxiliaires F1 - F2 dans des installations portiers-vidéo équipés du décodage interne.**

On peut activer une fonction auxiliaire (F1-F2) commandée par les moniteurs en reliant un relais 0170/001 selon le schéma (bornes R1-4 de l'alimentation).  
**N.B.** La fonction auxiliaire « F1 » peut être activée au moyen du bouton-poussoir avec le symbole , tandis que la fonction « F2 » peut être activée par le bouton-poussoir avec le symbole .

**ATTENTION:** Le poste d'appartement 6204 exige 6C59 pour utiliser les fonctions F1 et F2. 6C59 permet le raccordement des boutons-poussoirs externes en parallèle à ceux fournis avec l'accessoire.

**Ligação das funções auxiliares F1 - F2 em instalações video-porteiros com decodificador interno.**

É possível a activação de uma função auxiliar (F1, F2) comandada dos monitores ligando 2 relé 0170/001 como se mostra no esquema (bornes R1-4, R2-4 do alimentador).  
**N.B.** A função auxiliar « F1 » é ativável através do botão com o símbolo , em vez a função « F2 » é ativável através do botão com o símbolo .

**ATENÇÃO:** Para utilizar as funções F1 e F2 o interfone 6204 requer o 6C59. O 6C59 permite a ligação dos botões externos em paralelo àqueles fornecidos com o acessório.

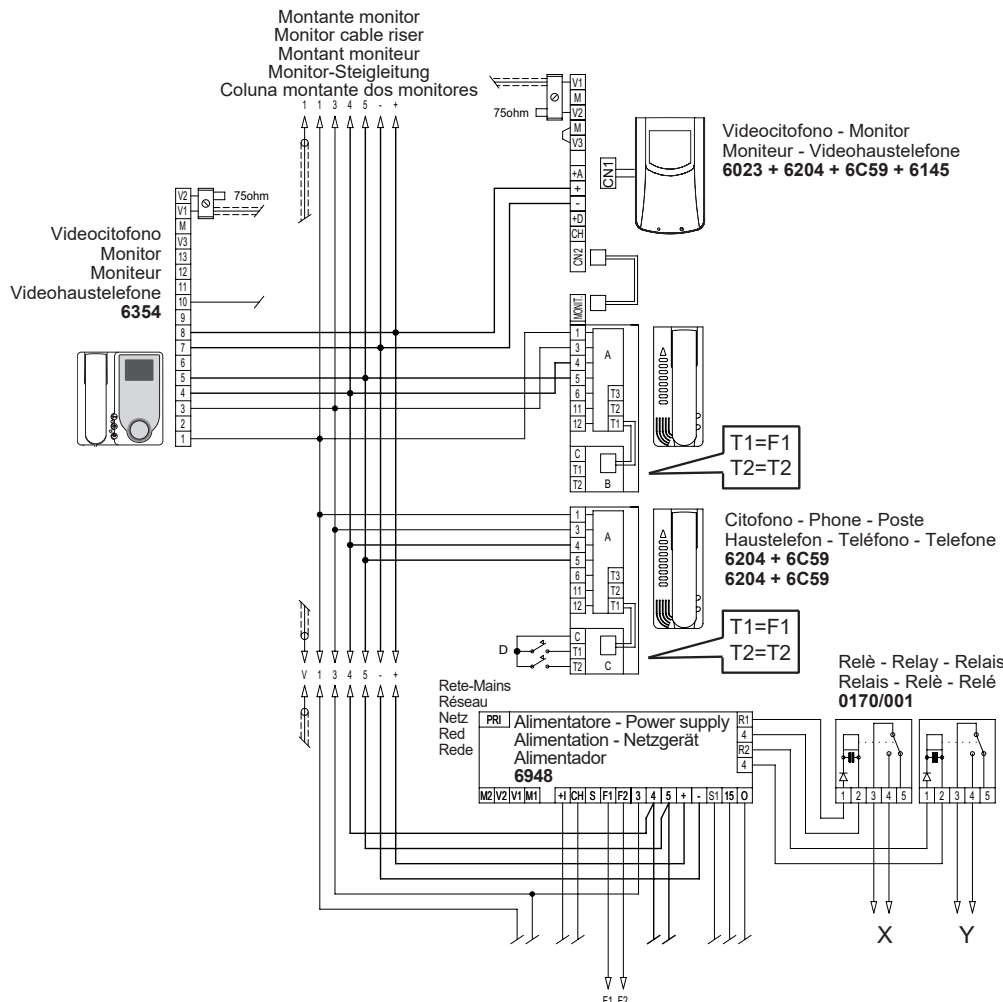

- A - 6204
- B - 6159
- C - 6C59
- D - Pulsanti esterni  
External push-buttons  
Boutons-poussoirs externes  
Externtasten  
Pulsadores externos  
Botões externos

- X - Funzione supplementare "F1"  
Funzione supplementare "F1"  
Fonction supplémentaire "F1"  
"F1" zusätzliche Funktion  
Función suplementaria "F1"  
Função suplementar "F1"
- Y - Funzione supplementare "F2"  
Funzione supplementare "F2"  
Fonction supplémentaire "F2"  
"F2" zusätzliche Funktion  
Función suplementaria "F2"  
Função suplementar "F2"

Alla targa o al centralino  
 To entrance panel or to porter's switchboard  
 Vers la plaque de rue ou vers le standard conciergerie  
 zum Klingeltableau oder zur Zentrale  
 A la placa o a la central conserjería  
 Para a botoneira ou para a central



**Variante 4A - Variante 4A - Variante 4A**

**Sonderschaltung 4A - Variación 4A - Variante 4A**

Collegamento suonerie supplementari a timpano con citofoni e monitor senza decodifica interna.

Supplementary membrane bell connection for interphones/monitors without internal decoding.

Raccordement sonneries supplémentaires à timbre avec postes et moniteurs sans décodage interne.

Anschluß zusätzlicher Lätwerke an Haustelexen und Monitoren ohne interne Decodierung.

Conexión de timbres suplementarios con teléfonos y monitores sin codificación interna.

Ligação de campainhas suplementares com telefones e monitores sem decodificador interno.

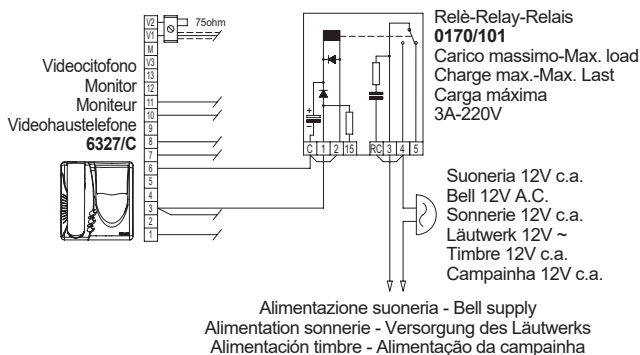
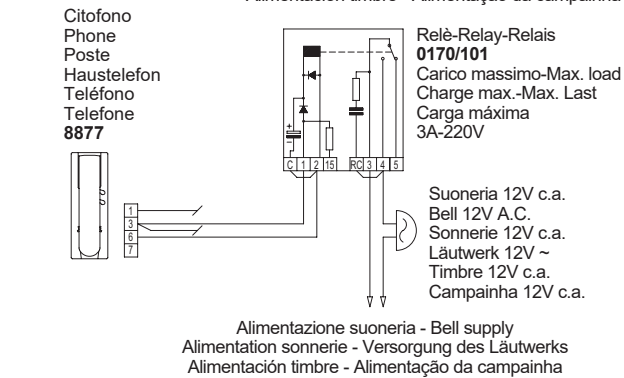
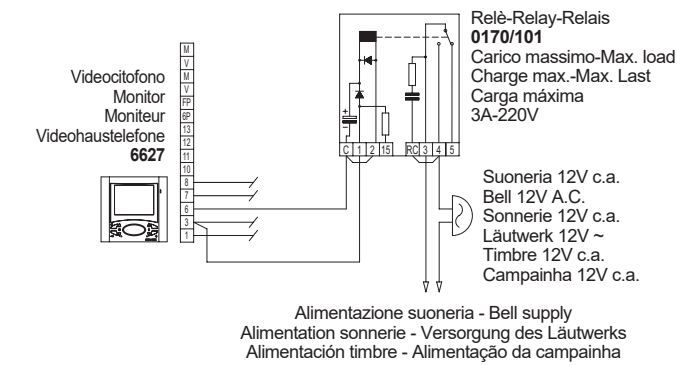
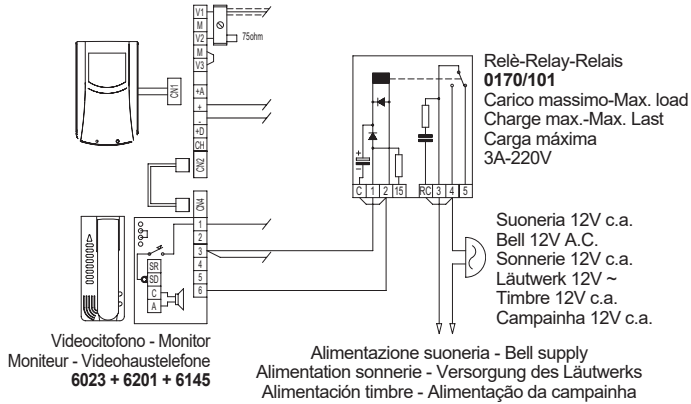

**Variante 4B - Variante 4B - Variante 4B**

**Sonderschaltung 4B - Variación 4B - Variante 4B**

Collegamento suonerie supplementari a timpano con citofoni e monitor muniti di decodifica interna.

Supplementary membrane bell connection for interphones/monitors with internal decoding.

Raccordement sonneries supplémentaires à timbre avec postes et moniteurs équipés du décodage interne.

Anschluß zusätzlicher Lätwerke an Haustelexen und Monitoren mit interne Decodierung.

Conexión de timbres suplementarios con teléfonos y monitores provistos de codificación interna.

Ligação de campainhas suplementares com telefones e monitores com decodificador interno.

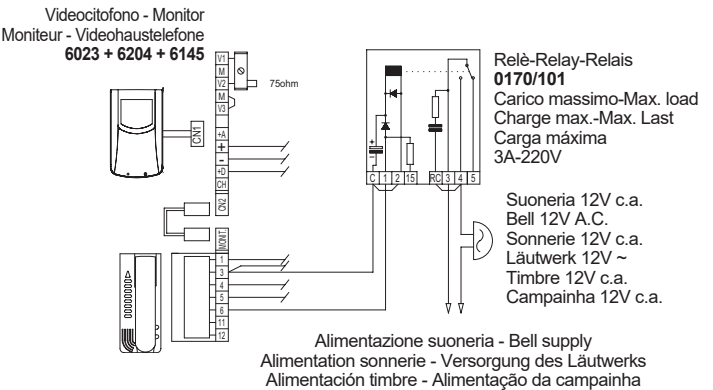
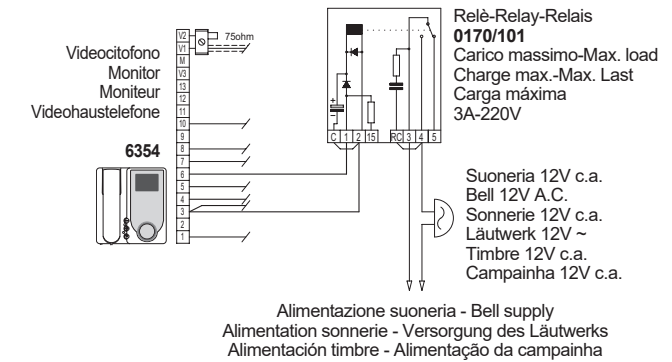
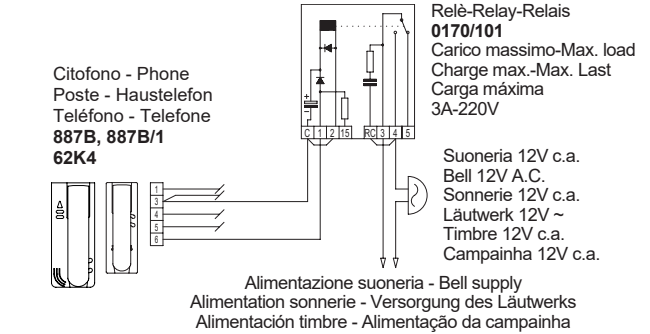

Si possono collegare suonerie supplementari funzionanti a 12V c.a. utilizzando il relè 0170/101 collegandolo come da schema. Portata dei contatti 3A-250V.  
 N.B. Se vengono collegate suonerie supplementari con elevato assorbimento effettuare anche il collegamento tra i morsetti RC-4 del relè 0170/101.

Es ist möglich, zusätzliche 12V AC Lautwerke zu installieren, in dem das Relais 0170/101 gemäß Schema angeschlossen wird. Stromfestigkeit der Kontakte 3A-250V.  
 Anm.: Bei Anschluß zusätzlicher Lätwerke mit hoher Stromaufnahme auch die Klemmen RC-4 des Relais 0170/101 verbinden.

Se pueden conectar timbres suplementarios funcionando a 12V c.a. utilizando el relé 0170/101 conectándolo como muestra el esquema. Capacidad de los contactos 3A-250V.  
 N.B. Si se conectan timbres suplementarios con elevado consumo, efectuar también el conexionado entre los bornes RC-4 del relé 0170/101.

On peut raccorder des sonneries supplémentaires en 12V c.a. avec le relais 0170/101 raccordé suivant le schéma. Portée des contacts 3A-250V.  
 N.B. Si on raccorde des sonneries supplémentaires ayant une absorption élevée, effectuer également le raccordement entre les bornes RC-4 du relais 0170/101.

Podem-se ligar campainhas suplementares funcionando a 12V c.a. utilizando o relé 0170/101, ligando-o como se mostra no esquema. Carga nos contactos 3A-250V.  
 N.B. Se forem ligadas campainhas suplementares com elevado consumo, efectuar também a ligação, entre os bornes RC-4, do relé 0170/101.

**Variante 5A - Variante 5A - Variante 5A**  
**Sonderschaltung 5A - Variación 5A - Variante 5A**

Collegamento del ripetitore di chiamata 0002/841.05 con apparecchi senza decodifica interna.  
 Call repeater 0002/841.05 connection for units without internal decoding.  
 Raccordement du répéteur d'appel 0002/841.05 avec appareils sans décodage interne.  
 Anschluß des Rufwiederholers 0002/841.05 an Apparaten ohne interne Decodierung.  
 Conexiónado del repetidor de llamada 0002/841.05 con aparatos sin codificación interna.  
 Ligação do repetidor de chamada 0002/841.05 com aparelhos sem decodificador interno.

Il modulo altoparlante 0002/841.05 ripete lo stesso suono elettronico riprodotto da citofoni o monitor.  
 Loudspeaker module 0002/841.05 emits the same electronic sound reproduced by the entry phones and monitors.  
 Le module haut-parleur 0002/841.05 répète le même son électronique émis par les postes ou les moniteurs.  
 Die Lautsprechermodul 0002/841.05 wiederholt den gleichen elektronischen Ruf, der von den Haustelefonen oder dem Monitor reproduziert wird.  
 El módulo altavoz 0002/841.05 repite el mismo sonido electrónico reproducido por los teléfonos o monitores.  
 O altifalante 0002/841.05 repete o mesmo toque electrónico reproduzido pelos telefones ou monitores.

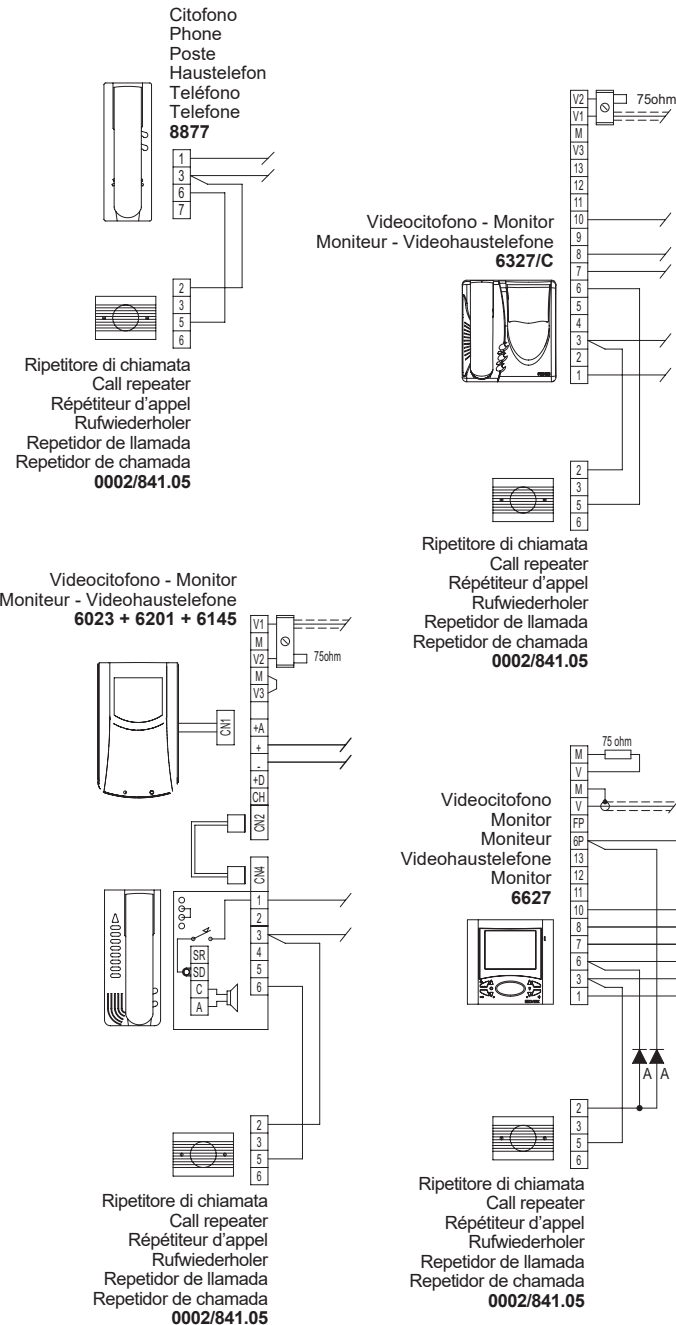

**Variante 5B - Variante 5B - Variante 5B**  
**Sonderschaltung 5B - Variación 5B - Variante 5B**

Collegamento del ripetitore di chiamata 0002/841.05 con apparecchi muniti di decodifica interna.  
 Call repeater 0002/841.05 connection for units with internal decoding.  
 Raccordement du répéteur d'appel 0002/841.05 avec appareils équipés de décodage interne.  
 Anschluß des Rufwiederholers 0002/841.05 an Apparaten mit interner Decodierung.  
 Conexiónado del repetidor de llamada 0002/841.05 con aparatos provistos de codificación interna.  
 Ligação do repetidor de chamada 0002/841.05 com aparelhos com decodificador interno.

Il modulo altoparlante 0002/841.05 ripete lo stesso suono elettronico riprodotto da citofoni o monitor.  
 Loudspeaker model 0002/841.05 emits the same electronic sound reproduced by the entry phones and monitors.  
 Le module haut-parleur 0002/841.05 répète le même son électronique émis par les postes ou les moniteurs.  
 Die Lautsprechermodul 0002/841.05 wiederholt den gleichen elektronischen Ruf, der von den Haustelefonen oder dem Monitor reproduziert wird.  
 El módulo altavoz 0002/841.05 repite el mismo sonido electrónico reproducido por los teléfonos o monitores.  
 O altifalante 0002/841.05 repete o mesmo toque electrónico reproduzido pelos telefones ou monitores.

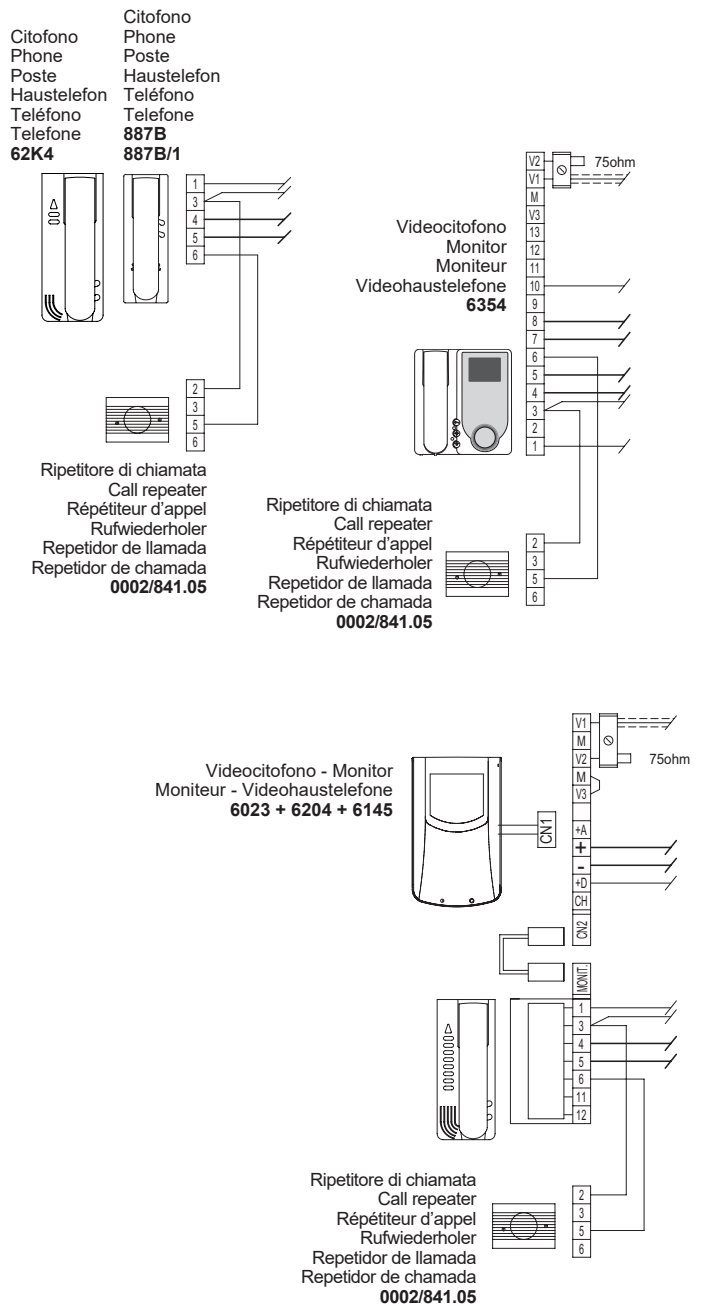

**Variante 6A - Variante 6A - Variante 6A**  
**Sonderschaltung 6A - Variación 6A - Variante 6A**

Collegamento dell'alimentatore 6942 in impianti videocitofonici con molti utenti o forti cadute di tensione (monitor senza decodifica interna).  
 Power supply 6942 connection in video entry installations with many users or subject to strong voltage drops (monitors without internal decoding).  
 Raccordement de l'alimentation 6942 dans des installations portier vidéo avec de nombreux utilisateurs ou de fortes chutes de tension (moniteurs sans décodage interne).  
 Anschluß des Netzgeräts 6942 in Video-Türsprechanlagen mit zahlreichen Teilnehmern oder starken Spannungsabfällen (Monitore ohne interne Decodierung)  
 Conexión del alimentador 6942 en instalaciones de vídeo portero con muchos usuarios o fuertes caídas de tensión (monitor sin codificación interna).  
 Ligação do alimentador 6942 em instalações vídeo-porteiros com muitos utentes ou fortes quedas de tensão (monitores sem descodificador interno).

L'alimentatore andrà collegato nell'impianto in presenza di linee lunghe e comunque con impianti con più di 10 distributori 949B.  
 The power supply is installed in systems with long cable runs or more than 10 distributors 949B.  
 L'alimentation sera raccordée dans l'installation en cas de lignes longues et dans tous les cas avec des installations ayant plus de 10 distributeurs 949B.  
 Das Netzgerät wird in Anlagen mit langen Leitungen bzw. in Anlagen mit mehr als 10 Verteilern 949B installiert.  
 El alimentador viene utilizado en instalaciones con líneas largas y siempre en instalaciones con más de 10 distribuidores 949B.  
 O alimentador será ligado em instalações com linhas longas e ainda em instalações com mais de 10 distribuidores 949B.

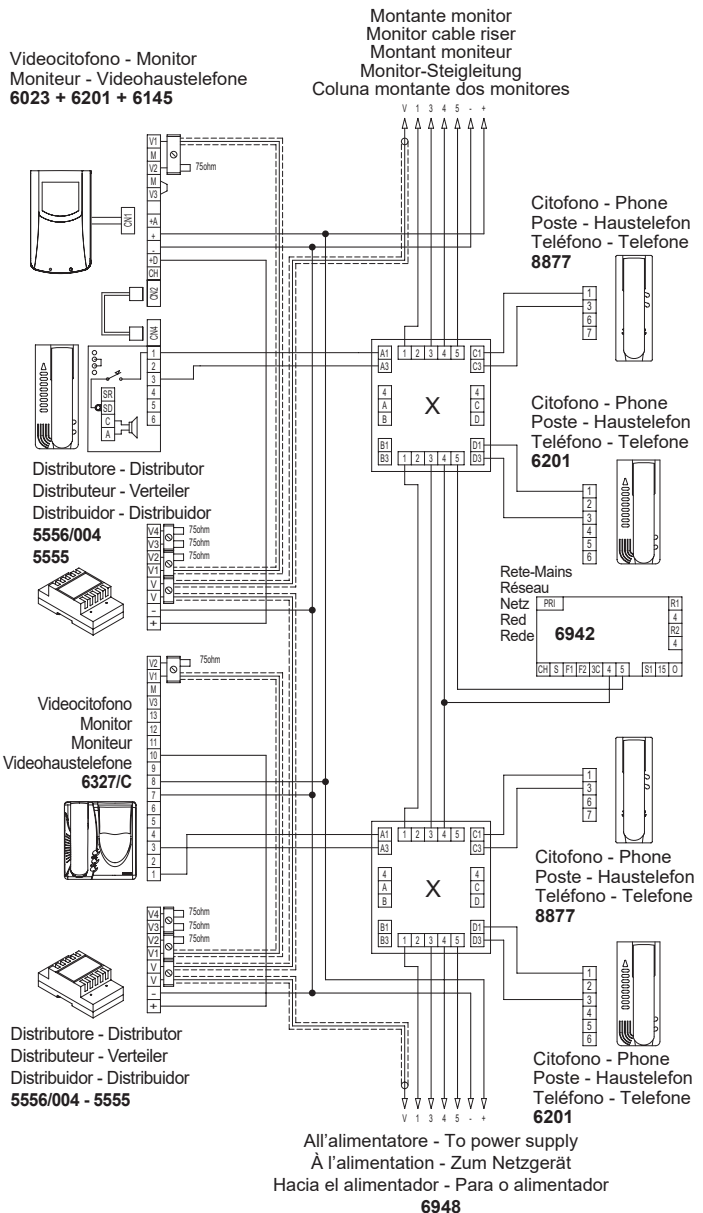

X - Distributore digitale 949B  
 Distributor 949B  
 Distributeur à l'étage 949B  
 Etagenverteiler 949B  
 Distribuidor 949B  
 Distribuidor digital de piso 949B

**Variante 6B - Variante 6B - Variante 6B**  
**Sonderschaltung 6B - Variación 6B - Variante 6B**

Collegamento dell'alimentatore 6942 in impianti videocitofonici con molti utenti o forti cadute di tensione (monitor muniti di decodifica interna).  
 Power supply 6942 connection in video entry installations with many users or subject to strong voltage drops (monitors with internal decoding).  
 Raccordement de l'alimentation 6942 dans des installations portier vidéo avec de nombreux utilisateurs ou de fortes chutes de tension (moniteurs équipés du décodage interne).  
 Anschluß des Netzgeräts 6942 in Video-Türsprechanlagen mit zahlreichen Teilnehmern oder starken Spannungsabfällen (Monitore mit interne Decodierung)  
 Conexión del alimentador 6942 en instalaciones de vídeo portero con muchos usuarios o fuertes caídas de tensión (monitores con codificación interna).  
 Ligação do alimentador 6942 em instalações vídeo-porteiros com muitos utentes ou fortes quedas de tensão (monitores com descodificador interno).

L'alimentatore andrà collegato nell'impianto in presenza di linee lunghe e comunque dopo i primi 60 monitor.  
 The power supply is installed in systems with long cable runs after the first 60 monitors.  
 L'alimentation sera raccordée dans l'installation en cas de lignes longues et dans tous les cas après les 60 premiers moniteurs.  
 Das Netzgerät wird in Anlagen mit langen Leitungen oder nach den ersten 60 Haustelefonen installiert.  
 El alimentador viene utilizado en instalaciones con líneas largas y siempre después de los primeros 60 monitores.  
 O alimentador será ligado em instalações com linhas longas e ainda após os primeiros 60 monitores.

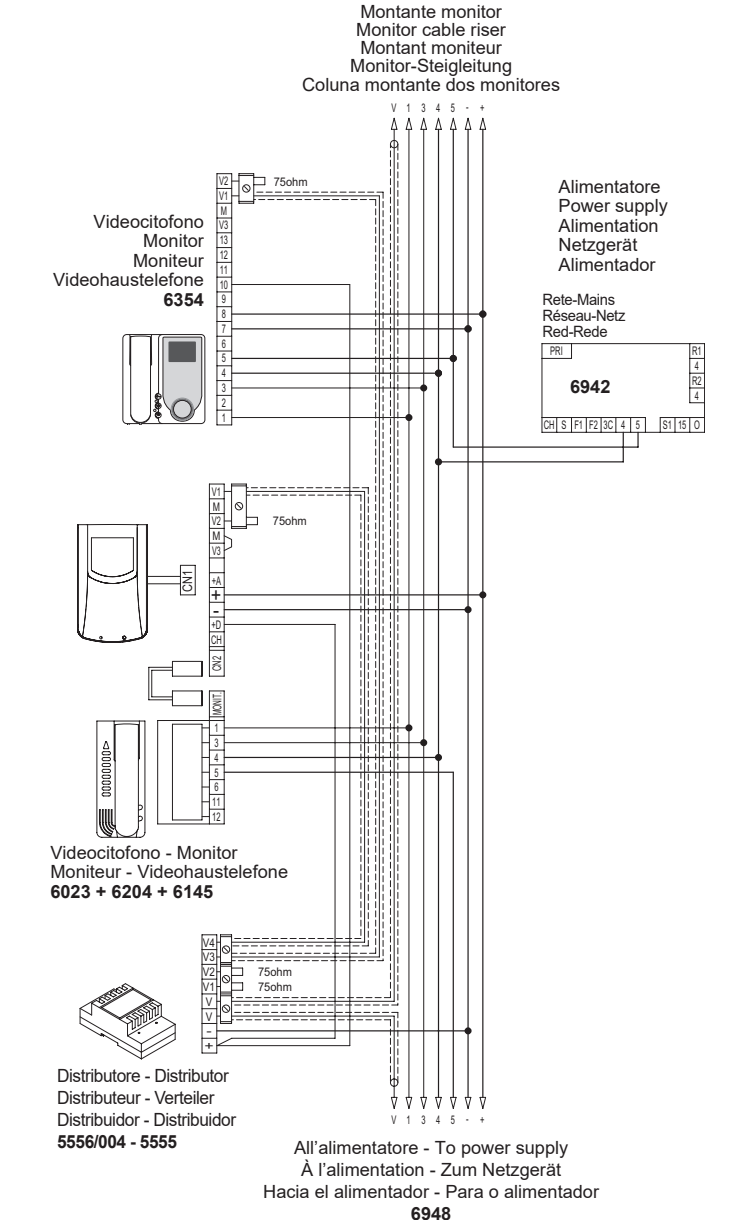

**MONTANTE CITOFONI CON DISTRIBUTORE AL PIANO 949B (A) E SENZA DISTRIBUTORE (B).  
 INTERPHONE RISER WITH FLOOR DISTRIBUTOR 949B (A) AND WITHOUT DISTRIBUTOR (B).  
 MONTANT POSTES AVEC DISTRIBUTEUR A L'ETAGE 949B (A) ET SANS DISTRIBUTEUR (B).  
 SPRECHSTELLEN-STEIGLEITUNG MIT ETAGENVERTEILER 949B (A) UND OHNE ETAGENVERTEILER (B).  
 MONTANTE INTERFONOS CON DISTRIBUIDOR AL PISO 949B (A) Y SIN DISTRIBUIDOR (B) REF.  
 COLUNA COLUNA MONTANTE PARA OS TELEFONES COM DISTRIBUIDOR DE PISO 949B (A) E SEM DISTRIBUIDOR (B).**

I montanti rappresentati (tipo A o B) devono essere aggiunti a tutti gli schemi di tipo citofonico presenti in questa raccolta.  
 The risers shown (Type A or B) must be included in all interphone diagrams given in this collection.  
 Les montants représentés (type A ou B) doivent être ajoutés à tous les schémas de type portier simple présent dans ce recueil.  
 Die dargestellten Steigleitungen (Typ A oder B) sind allen Standard-Sprechanlagenplänen dieses Handbuchs hinzuzufügen.  
 Los montantes representados (tipo A o B) deben ser añadidos a todos los esquemas de tipo telefónico presentes en esta colección.  
 Os esquemas representados (tipo A ou B) devem ser associados a todos os esquemas do tipo audio existentes neste manual.

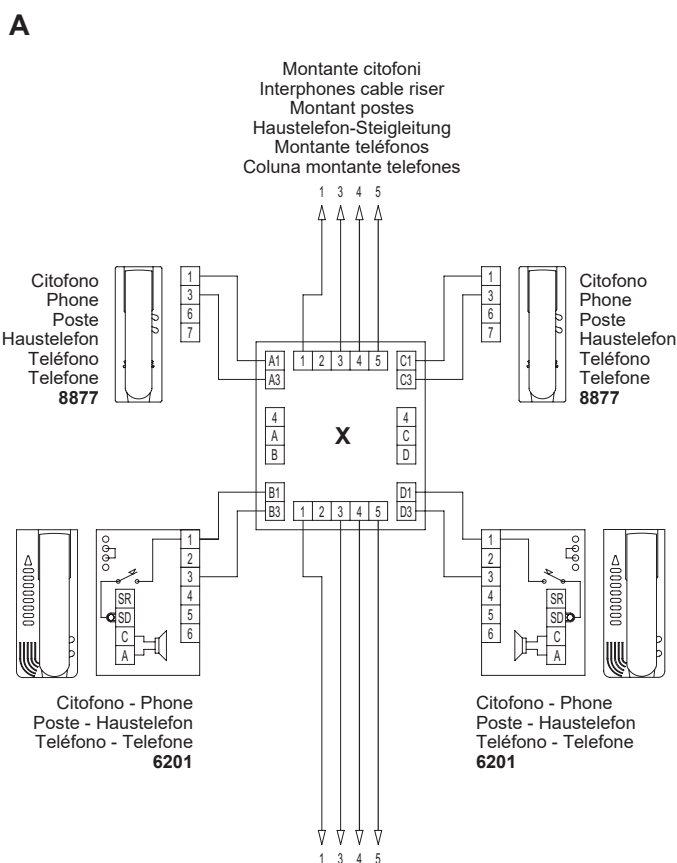

All'alimentatore - To power supply  
 À l'alimentation - Zum Netzgerät  
 Hacia el alimentador - Para o alimentador  
**6948 (6941)**

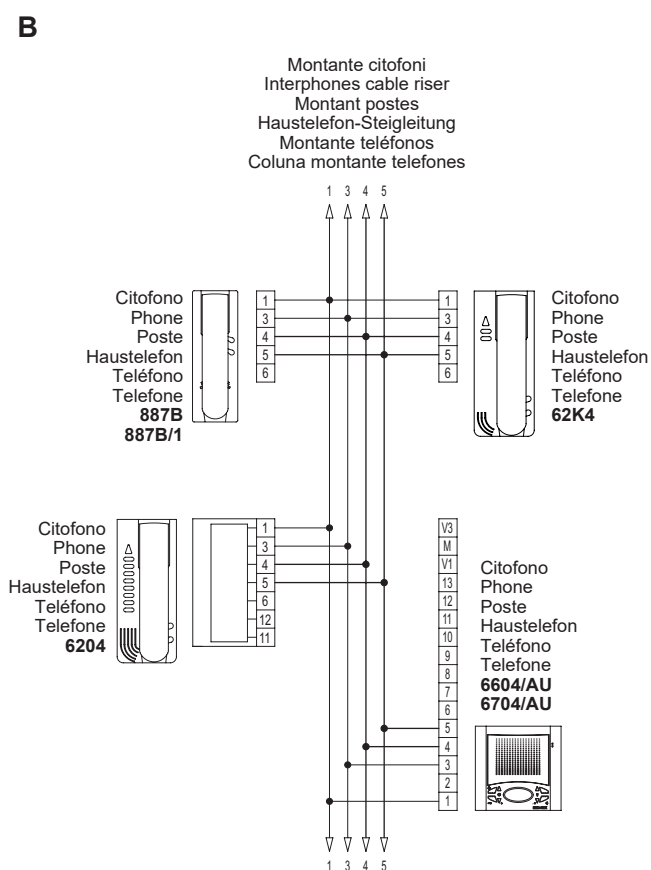

All'alimentatore - To power supply  
 À l'alimentation - Zum Netzgerät  
 Hacia el alimentador - Para o alimentador  
**6948 (6941)**

X - Distributore digitale 949B  
 Distributor 949B  
 Distributeur à l'étage 949B  
 Etagenverteiler 949B  
 Distribuidor 949B  
 Distribuidor digital de piso 949B

Rif. Schema SI029, SI028  
 Ref. Diagram SI029, SI028  
 Réf. Schéma SI029, SI028  
 Siehe Plan SI029, SI028  
 Ref. Esquema: SI029, SI028  
 Refº esquema SI029, SI028

**IMPIANTO CONDOMINIALE SEMPLICE CON CITOFONI MUNITI DI DECODIFICA INTERNA.**  
**SIMPLE RESIDENTIAL INSTALLATION WITH INTERPHONES EQUIPPED WITH INTERNAL DECODING.**  
**INSTALLATION SIMPLE POUR IMMEUBLE AVEC POSTES D'APPARTEMENT EQUIPES DU DECODAGE INTERNE.**  
**EINFACHE WOHNHAUSSPRECHANLAGE MIT HAUSTELEFONEN MIT INTERNER DECODIERUNG.**  
**INSTALACIÓN CONDOMINIAL SIMPLE CON INTERFONOS PROVISTOS DE COFICACIÓN INTERNA.**  
**INSTALAÇÃO DE CONDOMÍNIO SIMPLES COM TELEFONES EQUIPADOS COM DESCODIFICADOR INTERNO.**

- C - Targa esterna audio a pulsanti  
 Push-button external audio entrance panel  
 Plaque de rue audio à boutons  
 Externes Audio-Klingeltableau mit Tasten  
 Placa externa audio con teclas  
 Botoneira externa áudio de botões
- CO - Targa esterna audio alfanumerica  
 Alphanumeric external audio entrance panel  
 Plaque de rue audio alphanumérique  
 Externes alphanumerisches Audio-Klingeltableau  
 Placa externa audio alfanumérica  
 Botoneira externa áudio alfanumérica
- L - Serratura elettrica 12V~  
 12V~ electric lock  
 Gâche électrique 12V c.a.  
 Elektrischer Türöffner 12V ~  
 Cerradura eléctrica 12V~  
 Trinco eléctrico 12V~
- P - Pulsante supplementare serratura  
 Additional push-button for lock  
 Poussoir supplémentaire gâche  
 zusätzliche Türöffnertaste  
 Pulsador suplementario cerradura  
 Botão suplementar do trinco

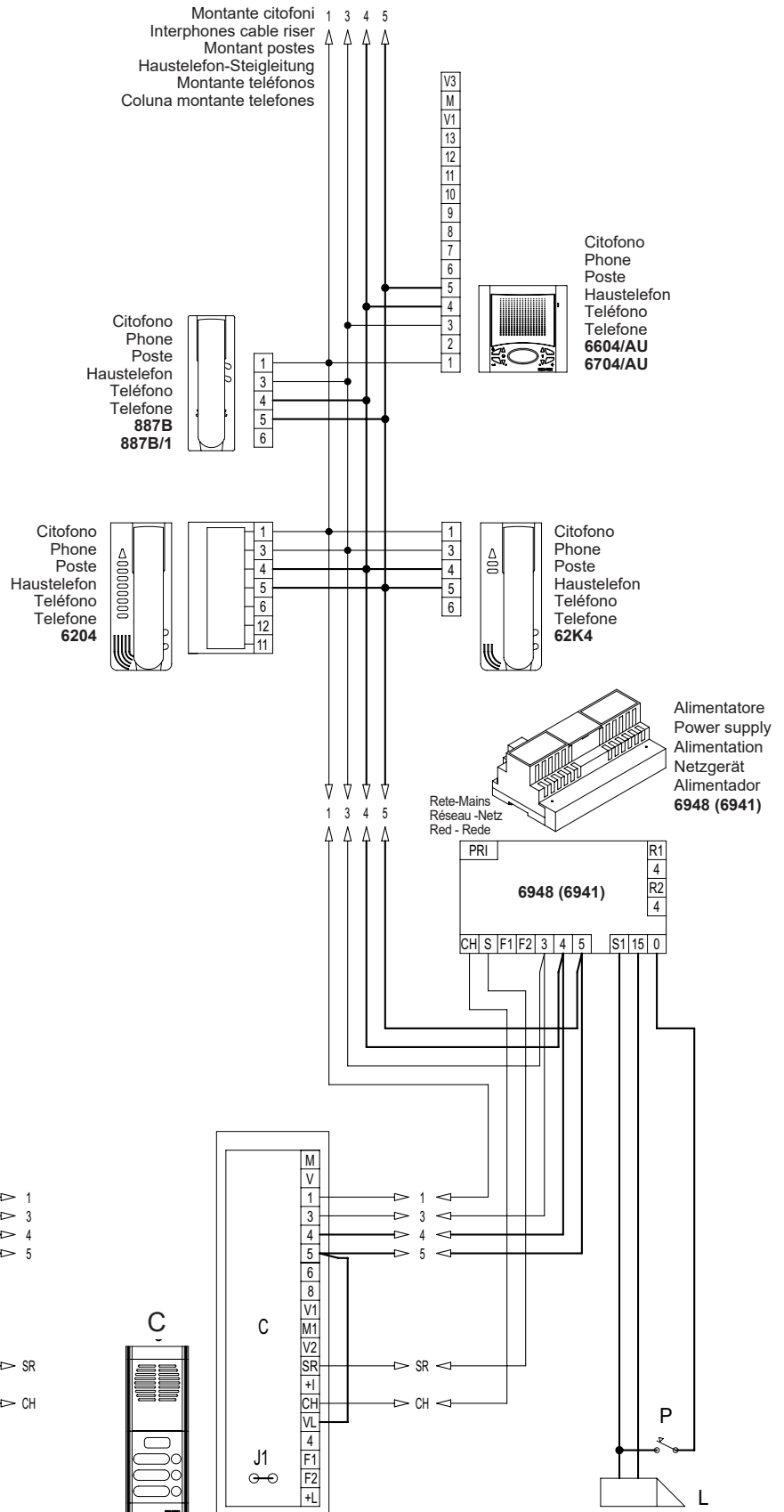

Rif. Schema SI351  
 Ref. Diagram SI351  
 Réf. Schéma SI351  
 Siehe Plan SI351  
 Ref. Esquema: SI351  
 Ref. esquema SI351

**IMPIANTO CONDOMINIALE SEMPLICE CON DERIVATORE DIGITALE AL PIANO**  
**SIMPLE RESIDENTIAL INSTALLATION WITH FLOOR DISTRIBUTORS EQUIPPED WITH INTERNAL**  
**INSTALLATION SIMPLE POUR IMMEUBLE AVEC DISTRIBUTEUR À L'ÉTAGE EQUIPES DU DECODAGE INTERNE.**  
**EINFACHE WOHNHAUSSPRECHANLAGE MIT ETAGENVERTEILER MIT INTERNER DECODIERUNG.**  
**INSTALACIÓN CONDOMINIAL SIMPLE CON DERIVADORES AL PISO PROVISTOS DE CODIFICACIÓN INTERNA.**  
**INSTALAÇÃO DE CONDOMÍNIO SIMPLES COM DISTRIBUIDOR DE PISO EQUIPADOS COM DESCODIFICADOR INTERNO.**

- C - Targa esterna audio a pulsanti  
 Push-button external audio entrance panel  
 Plaque de rue audio à boutons  
 Externes Audio-Klingeltableau mit Tasten  
 Placa externa audio con teclas  
 Botoneira externa áudio de botões
- CO - Targa esterna audio alfanumerica  
 Alphanumeric external audio entrance panel  
 Plaque de rue audio alphanumérique  
 Externes alphanumerisches Audio-Klingeltableau  
 Placa externa audio alfanumérica  
 Botoneira externa áudio alfanumérica
- L - Serratura elettrica 12V~  
 12V~ electric lock  
 Gâche électrique 12V c.a.  
 Elektrischer Türöffner 12V ~  
 Cerradura eléctrica 12V~  
 Trinco eléctrico 12V~
- P - Pulsante supplementare serratura  
 Additional push-button for lock  
 Poussoir supplémentaire gâche  
 zusätzliche Türöffnertaste  
 Pulsador suplementario cerradura  
 Botão suplementar do trinco
- X - Distributore digitale 949B  
 Distributeur à l'étage 949B  
 Etagenverteiler 949B  
 Distribuidor 949B  
 Distribuidor digital de piso 949B

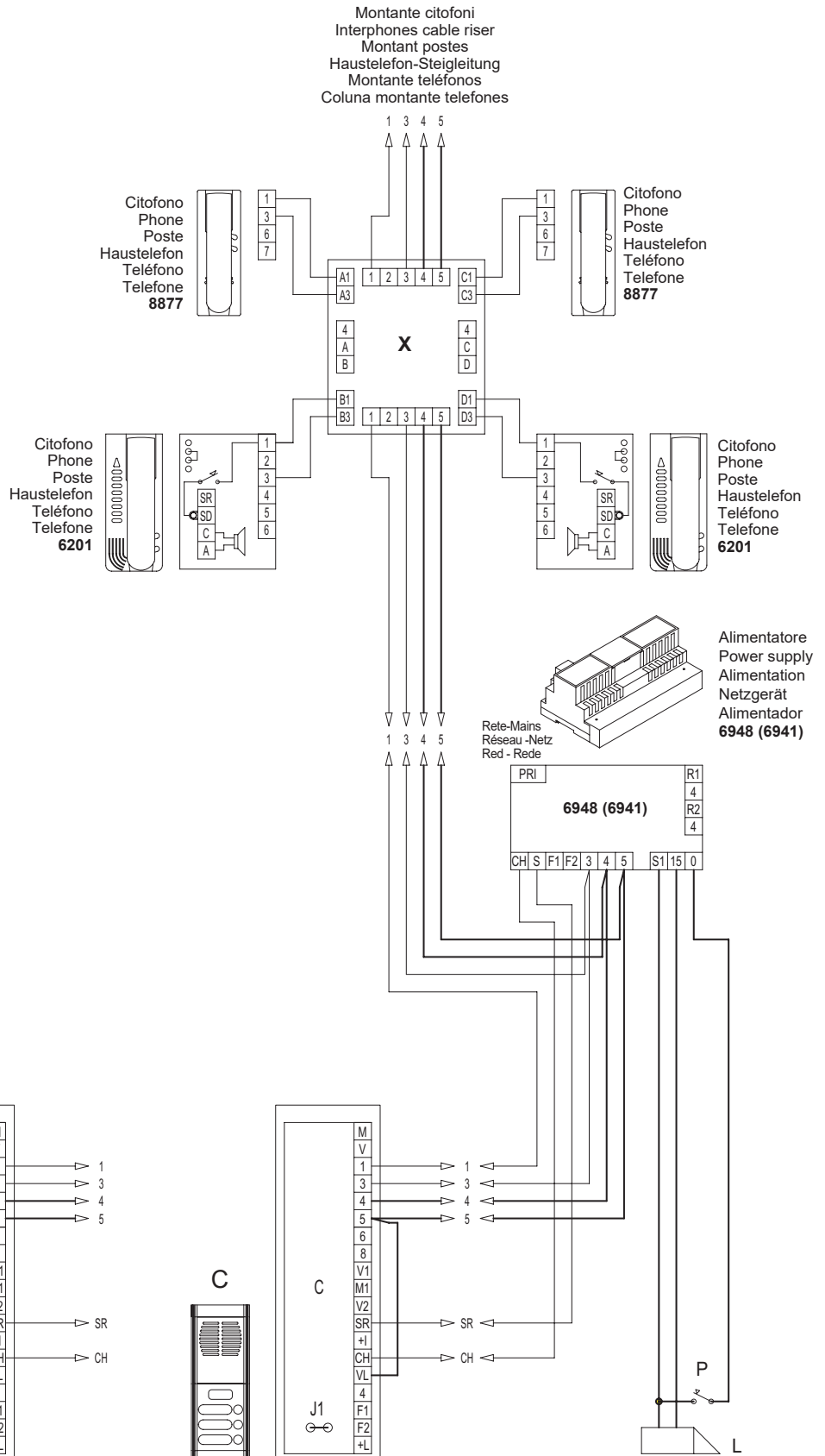

Rif. Schema SI352  
 Ref. Diagram SI352  
 Réf. Schéma SI352  
 Siehe Plan SI352  
 Ref. Esquema: SI352  
 Ref.º esquema SI352

**IMPIANTO CONDOMINIALE SEMPLICE CON DUE O PIÙ TARGHE IN PARALLELO.**  
**SIMPLE RESIDENTIAL INSTALLATION WITH TWO OR MORE PANELS IN PARALLEL.**  
**INSTALLATION SIMPLE POUR IMMEUBLE AVEC DEUX PLAQUES EN PARALLELOU PLUS.**  
**EINFACHE WOHNSHAUSSPRECHANLAGE MIT ZWEI ODER MEHREREN PARALLELGESCHALTETEN KLINGELTABLEAUS.**  
**INSTALACIÓN CONDOMINIAL SIMPLE CON DOS O VARIAS PLACAS EN PARALELO.**  
**INSTALAÇÃO DE CONDOMÍNIO SIMPLES COM DUAS OU MAIS BOTONEIRAS EM PARALELO.**

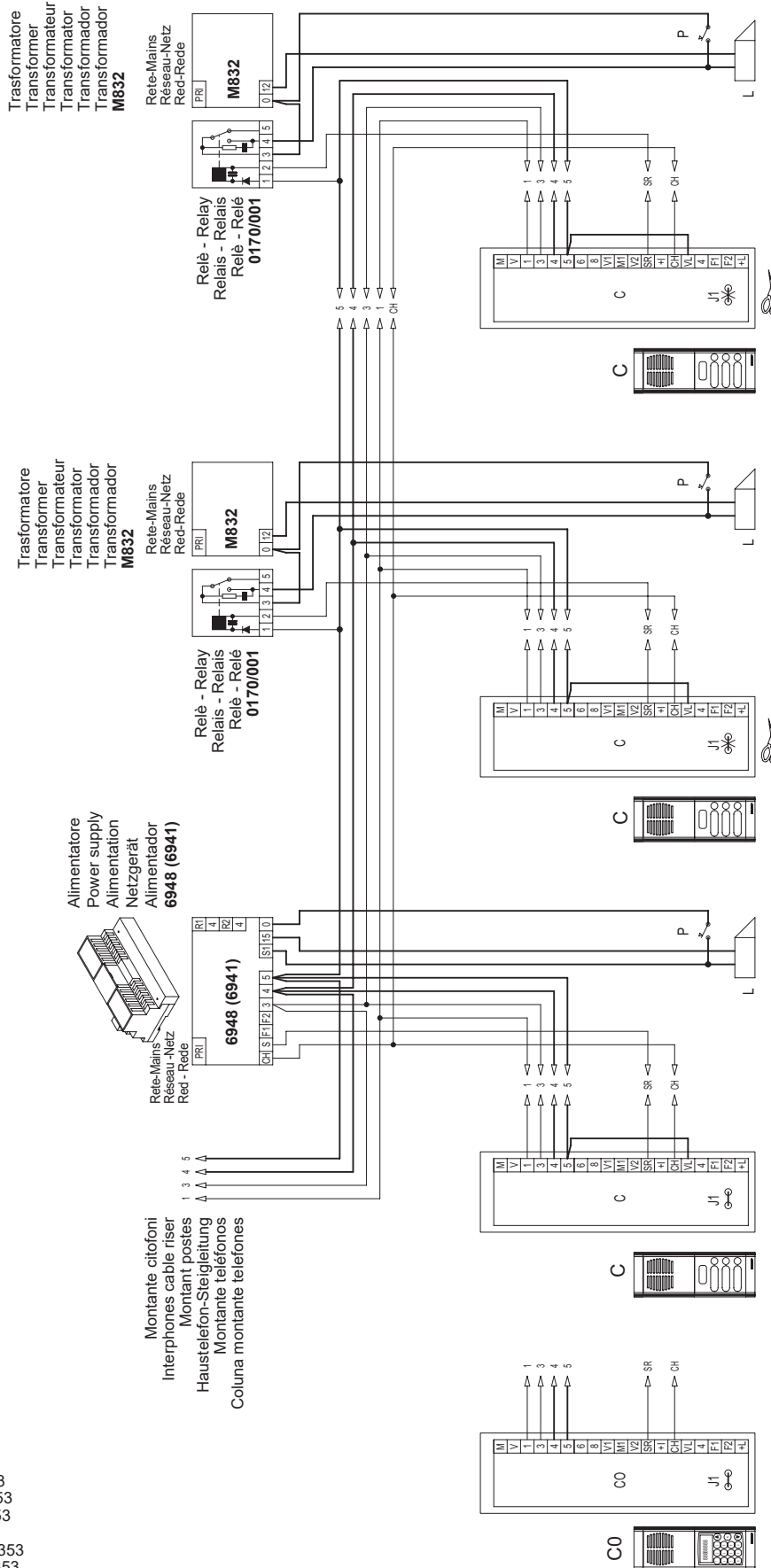

Per la disattivazione del generatore di corrente tagliare il ponticello metallico "J1" posizionato sul retro (in basso a destra) dell'unità elettronica.  
 To disconnect the metal jumper "J1" located on the rear side (down on the right) of the electronic unit.  
 Couper le pontage métallique "J1" pour la déactivation du générateur de courant derrière (en bas à droite) de l'unité électronique.  
 Um die Stromgeneratorsdeaktivierung die Metallbrücke « J1 », die sich auf der Rückseite (unten auf der Rechtsseite) der elektronischen Einheit befindet.  
 Para la inhabilitación del generador de corriente cortar el puente metálico "J1" posicionado detrás (abajo a la derecha) de la unidad electrónica.  
 Para a desativação do gerador de corrente talhar a ponte metálica "J1" colocada detrás (debaixo à direita) da unidade electrónica.



Rif. Schema SI353  
 Ref. Diagram SI353  
 Réf. Schéma SI353  
 Siehe Plan SI353  
 Ref. Esquema: SI353  
 Refª esquema SI353

- C - Targa esterna audio a pulsanti  
 Push-button external audio entrance panel  
 Plaque de rue audio à boutons  
 Externes Audio-Klingeltableau mit Tasten  
 Placa externa audio con teclas  
 Botoneira externa áudio de botões
- C0 - Targa esterna audio alfanumerica  
 Alphanumeric external audio entrance panel  
 Plaque de rue audio alphanumérique  
 Externes alfanumerisches Audio-Klingeltableau  
 Placa externa audio alfanumérica  
 Botoneira externa áudio alfanumérica
- L - Serratura elettrica 12V~  
 12V~ electric lock  
 Gâche électrique 12V c.a.  
 Elektrischer Türöffner 12V ~  
 Cerradura eléctrica 12V~  
 Trincó eléctrico 12V~
- P - Pulsante supplementare serratura  
 Additional push-button for lock  
 Poussoir supplémentaire gâche  
 zusätzliche Türöffner-taste  
 Pulsador suplementario cerradura  
 Botão suplementar do trincó



**IMPIANTO CONDOMINIALE CON UNA TARGA PRINCIPALE E DUE O PIÙ TARGHE A PIÈ SCALA (COMPLESSO EDILIZIO).  
 RESIDENTIAL INSTALLATION WITH ONE MAIN PANEL AND TWO OR MORE SECONDARY PANELS (BUILDING COMPLEX).  
 INSTALLATION POUR IMMEUBLE AVEC UNE PLAQUE PRINCIPALE ET DEUX PLAQUES OU PLUS DE BAS D'ESCALIER.  
 WOHNHAUSSPRECHANLAGE MIT EINEM HAUPT-KLINGELTABLEAU UND ZWEI ODER MEHREREN TREPPENHAUS-NEBENTABLEAUS.  
 INSTALACIÓN CONDOMINIAL CON UNA PLACA PRINCIPAL Y DOS O MÁS PLACAS SEGUNDARIAS.  
 INSTALAÇÃO DE CONDOMÍNIO COM UMA BOTONEIRA PRINCIPAL E DUAS OU MAIS BOTONEIRAS DE PATAMAR.**

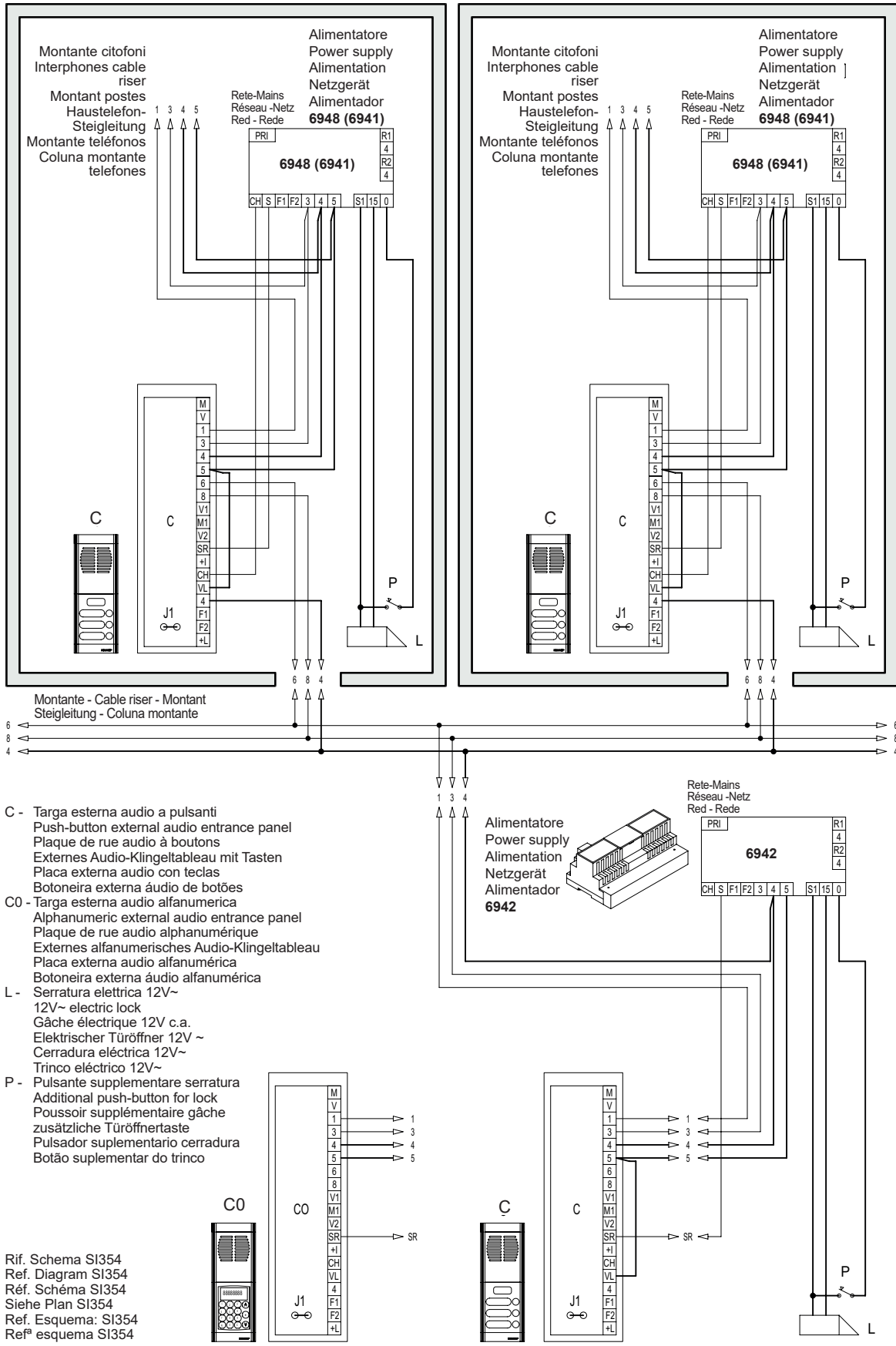

- C - Targa esterna audio a pulsanti  
 Push-button external audio entrance panel  
 Plaque de rue audio à boutons  
 Externes Audio-Klingeltableau mit Tasten  
 Placa externa audio con teclas  
 Botoneira externa áudio de botões
- C0 - Targa esterna audio alfanumerica  
 Alphanumeric external audio entrance panel  
 Plaque de rue audio alphanumérique  
 Externes alphanumerisches Audio-Klingeltableau  
 Placa externa audio alfanumérica  
 Botoneira externa áudio alfanumérica
- L - Serratura elettrica 12V~  
 12V~ electric lock  
 Gâche électrique 12V c.a.  
 Elektrischer Türöffner 12V ~  
 Cerradura eléctrica 12V~  
 Trinco eléctrico 12V~
- P - Pulsante supplementare serratura  
 Additional push-button for lock  
 Poussoir supplémentaire gâche  
 zusätzliche Türöffnertaste  
 Pulsador suplementario cerradura  
 Botão suplementar do trinco

Rif. Schema SI354  
 Ref. Diagram SI354  
 Réf. Schéma SI354  
 Siehe Plan SI354  
 Ref. Esquema: SI354  
 Ref. esquema SI354

**Parametri da impostare:**  
 - Parametri da modificare sulle targhe "a piè scala".  
**Utente iniziale**  
**Utente finale**  
 I numeri compresi tra utente iniziale e utente finale di ogni targa non devono coincidere con quelli di un'altra targa "a piè scala".  
 - Parametri da modificare sulla targa principale.  
**Durata suoneria**  
 Il tempo di chiamata della targa principale dev'essere maggiore del tempo di chiamata delle targhe "a piè scala" (almeno di un secondo).  
**Parameter setting:**  
 - Parameters to modify on the stairway panels:  
*Initial user*  
*Final user*  
 The numbers included between the initial and the final user in each panel must not coincide with those of another "stairways" panel.  
 - Parameters to modify on the main entrance panel:  
*Chime time dwell*  
 The chime dwell on the main entrance panel must be longer than the call time on the "stairway" panels (at least of one second).  
**Programmation des parametres:**  
 - Paramètres à modifier dans les plaques "de bas d'escalier".  
*Usager initial*  
*Usager final*  
 Les numéros compris entre usager initial et usager final de toutes les plaques ne doivent pas coïncider avec ceux d'une autre plaque de bas d'escalier.  
 - Paramètres à modifier sur la plaque principale.  
*Durée sonnerie*  
 Le temps d'appel de la plaque principale doit être majeur du temps d'appel des plaques de rue « de bas d'escalier » (au moins d'une seconde).  
**Programmierung der Parameter:**  
 - Zu programmierende Parameter bei Treppenhaus-Nebeningeltableaus  
*Anfangsbenutzer*  
*Endbenutzer*  
 Die Nummern zwischen dem Anfangsbenutzer und dem Endbenutzer jedes Klingeltableaus müssen mit denen eines anderen Treppenhaus-Klingeltableaus nicht übereinstimmen.  
 - Zu programmierenden Parameter bei Haupt-Klingeltableaus  
*Ruftondauer*  
 Die Rufzeit des Haupt-Klingeltableaus muss länger als der Rufzeit der Treppenhaus-Nebeningeltableaus (mindesten von 1 Sekunde) sein.  
**Programación de los parámetros:**  
 - Parámetros que hay que modificar en las placas secundarias:  
*Utente inicial*  
*Utente final*  
 Los números comprendidos entre usuario inicial y usuario final de cada placa no han de coincidir con los de otra placa secundaria.  
 - Parámetros para modificar en las placas principales.  
*Duración timbre*  
 El tiempo de llamada de la placa principal debe ser mayor del tiempo de llamada de las placas "secundarias" (por lo menos de un segundo).  
**Programação dos parâmetros:**  
 - Alteração dos parâmetros nas botoneiras secundárias:  
*Utente inicial*  
*Utente final*  
 Os números compreendidos entre utente inicial e utente final de cada botoneira não devem coincidir com aqueles de outra botoneira "secundária".  
 - Alteração dos parâmetros nas botoneiras principais:  
*Duração campainha*  
 O tempo de chamada da botoneira principal deve ser maior do tempo de chamada das botoneiras "secundárias" (pelo menos de 1 segundo).



**IMPIANTO CONDOMINIALE CON DUE O PIÙ TARGHE PRINCIPALI E DUE O PIÙ TARGHE A PIÈ SCALA (COMPLESSO EDILIZIO).**  
**RESIDENTIAL INSTALLATION WITH TWO OR MORE MAIN PANELS AND TWO OR MORE SECONDARY PANELS (BUILDING COMPLEX).**  
**INSTALLATION POUR IMMEUBLE AVEC DEUX PLAQUES PRINCIPALES OU PLUS ET DEUX PLAQUES OU PLUS DE BAS D'ESCALIER. WOHNSHAUSSPRE-  
 CHANLAGE MIT ZWEI ODER MEHREREN HAUPT-KLINGELTABLEAUS UND ZWEI ODER MEHREREN TREPPENHAUS-NEBENTABLEAUS.**  
**INSTALACIÓN CONDOMINIAL CON DOS O VARIAS PLACAS PRINCIPALES Y DOS O VARIAS PLACAS SEGUNDARIAS.**  
**INSTALAÇÃO DE CONDOMÍNIO SIMPLES COM DUAS OU MAIS BOTONEIRAS PRINCIPAIS E DUAS OU MAIS BOTONEIRAS DE PATAMAR.**

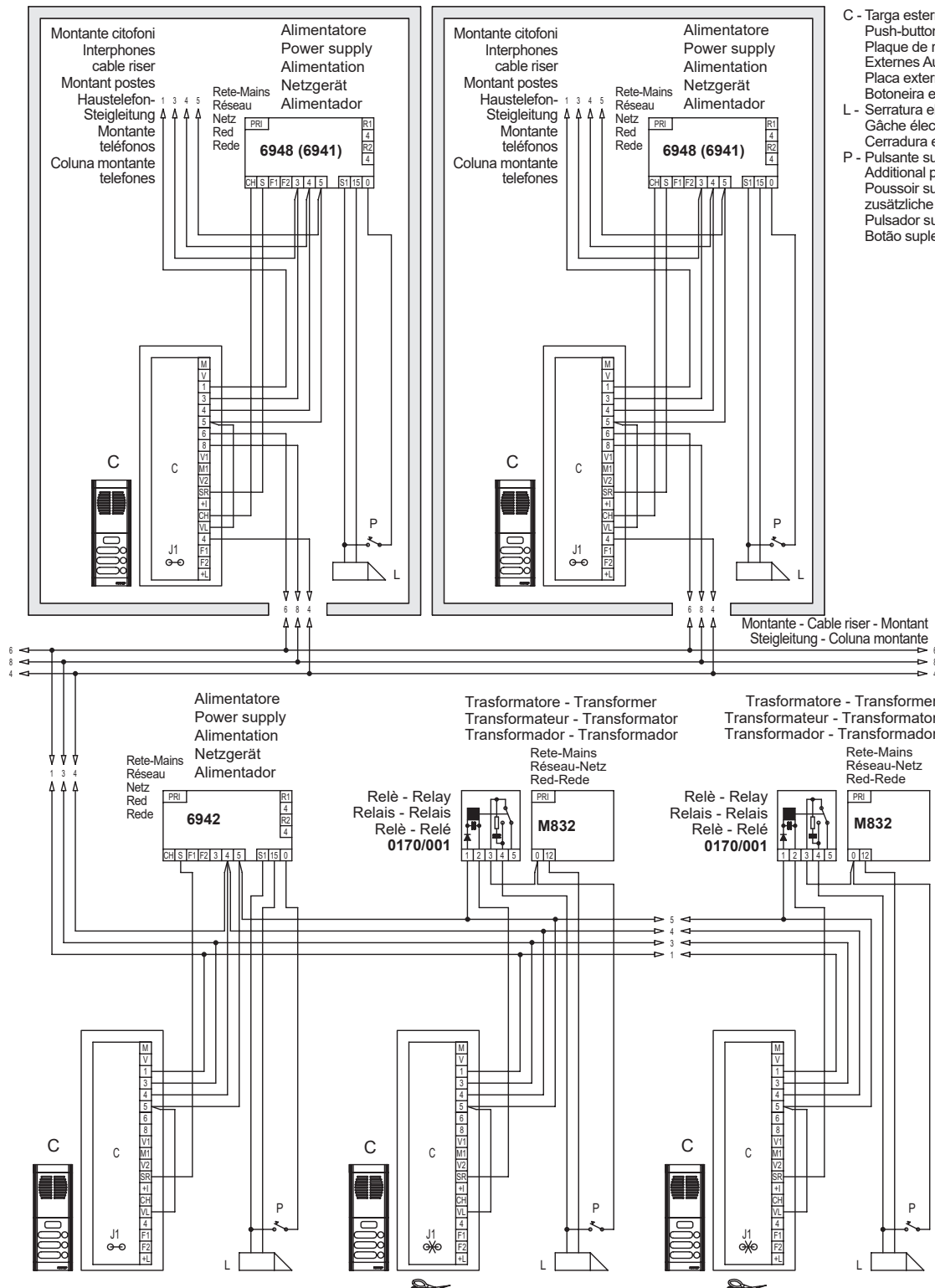

- C - Targa esterna audio a pulsanti  
 Push-button external audio entrance panel  
 Plaque de rue audio à boutons  
 Externes Audio-Klingeltableau mit Tasten  
 Placa externa audio con teclas  
 Botoneira externa áudio de botões
- L - Serratura elettrica 12V~ - 12V~ electric lock  
 Gâche électrique 12V c.a. - Elektrischer Türöffner 12V~  
 Cerradura eléctrica 12V~ - Trinco eléctrico 12V~
- P - Pulsante supplementare serratura  
 Additional push-button lock  
 Pousoir supplémentaire gâche  
 zusätzliche Türöffertaste  
 Pulsador suplementario cerradura  
 Botão suplementar do trinco

**Parametri da impostare:**  
 - Parametri da modificare sulle targhe "a piè scala".

**Utente iniziale**  
**Utente finale**

I numeri compresi tra utente iniziale e utente finale di ogni targa non devono coincidere con quelli di un'altra targa "a piè scala".

- Parametri da modificare sulla targa principale.

**Durata suoneria**

Il tempo di chiamata della targa principale dev'essere maggiore del tempo di chiamata delle targhe "a piè scala" (almeno di un secondo).

**Parameter setting:**

- Parameters to modify on the stairway panels:  
**Initial user**  
**Final user**

The numbers included between the initial and the final user in each panel must not coincide with those of another "stairways" panel.

- Parameters to modify on the main entrance panel:  
**Chime time dwell**

The chime dwell on the main entrance panel must be longer than the call time on the "stairway" panels (at least of one second).

**Programmation des parametres:**

- Paramètres à modifier dans les plaques "de bas d'escalier".

**Usager initial**  
**Usager final**

Les numéros compris entre usager initial et usager final de toutes les plaques ne doivent pas coïncider avec ceux d'une autre plaque de bas d'escalier.

- Paramètres à modifier sur la plaque principale.  
**Durée sonnerie**

Le temps d'appel de la plaque principale doit être majeur du temps d'appel des plaques de rue « de bas d'escalier » (au moins d'une seconde).

**Programmierung der Parameter:**

- Zu programmierende Parameter bei Treppenhaus-Nebenklingeltableaus  
**Anfangsbenutzer**  
**Endbenutzer**

Die Nummern zwischen dem Anfangsbenutzer und dem Endbenutzer jedes Klingeltableaus müssen mit denen eines anderen Treppenhaus-Klingeltableaus nicht übereinstimmen.

- Zu programmierenden Parameter bei Haupt-Klingeltableaus  
**Ruftondauer**

Die Rufzeit des Haupt-Klingeltableaus muss länger als der Rufzeit der Treppenhaus-Nebenklingeltableaus (mindesten von 1 Sekunde) sein.

**Programación de los parámetros:**

- Parámetros que hay que modificar en las placas secundarias:  
**Utente inicial**  
**Utente final**

Los números comprendidos entre usuario inicial y usuario final de cada placa no han de coincidir con los de otra placa secundaria.

- Parámetros para modificar en las placas principales.  
**Duración timbre**

El tiempo de llamada de la placa principal debe ser mayor del tiempo de llamada de las placas "secundarias" (por lo menos de un segundo).

**Programação dos parâmetros:**

- Alteração dos parâmetros nas botoneiras secundárias:  
**Utente inicial**  
**Utente final**

Os números compreendidos entre utente inicial e utente final de cada botoneira não devem coincidir com aqueles de outra botoneira "secundária".

- Alteração dos parâmetros nas botoneiras principais:  
**Duração campainha**

O tempo de chamada da botoneira principal deve ser maior do tempo de chamada das botoneiras "secundárias" (pelo menos de 1 segundo).

Per la disattivazione del generatore di corrente tagliare il ponticello metallico "J1" posizionato sul retro (in basso a destra) dell'unità elettronica.

To disconnect the metal jumper "J1" located on the rear side (down on the right) of the electronic unit.

Couper le pontage métallique "J1" pour la déactivation du générateur de courant derrière (en bas à droite) de l'unité électronique.

Um die Stromgeneratorsdeaktivierung die Metallbrücke « J1 », die sich auf der Rückseite (unten auf der Rechseite) der elektronischen Einheit befindet.

Para la inhabilitación del generador de corriente cortar el puente metálico "J1" posicionado detrás (abajo a la derecha) de la unidad electrónica.

Para a desactivação do gerador de corrente talhar a ponte metálica "J1" colocada detrás (debaixo à direita) da unidade electrónica.

Rif. Schema SI032  
 Ref. Diagram SI032  
 Réf. Schéma SI032  
 Siehe Plan SI032  
 Ref. Esquema: SI032  
 Refª esquema SI032

**IMPIANTO CONDOMINIALE SEMPLICE CON CENTRALINO PORTINERIA.**  
**SIMPLE RESIDENTIAL INSTALLATION WITH PORTER'S SWITCHBOARD**  
**INSTALLATION SIMPLE POUR IMMEUBLE AVEC STANDARD DE CONCIERGERIE.**  
**EINFACHE WOHNHAUSSPRECHANLAGE MIT PFÖRTNERZENTRALE**  
**INSTALACIÓN CONDOMINIAL SIMPLE CON CENTRAL CONSERJERÍA**  
**INSTALAÇÃO DE CONDOMÍNIO SIMPLES COM CENTRAL DE PORTARIA.**

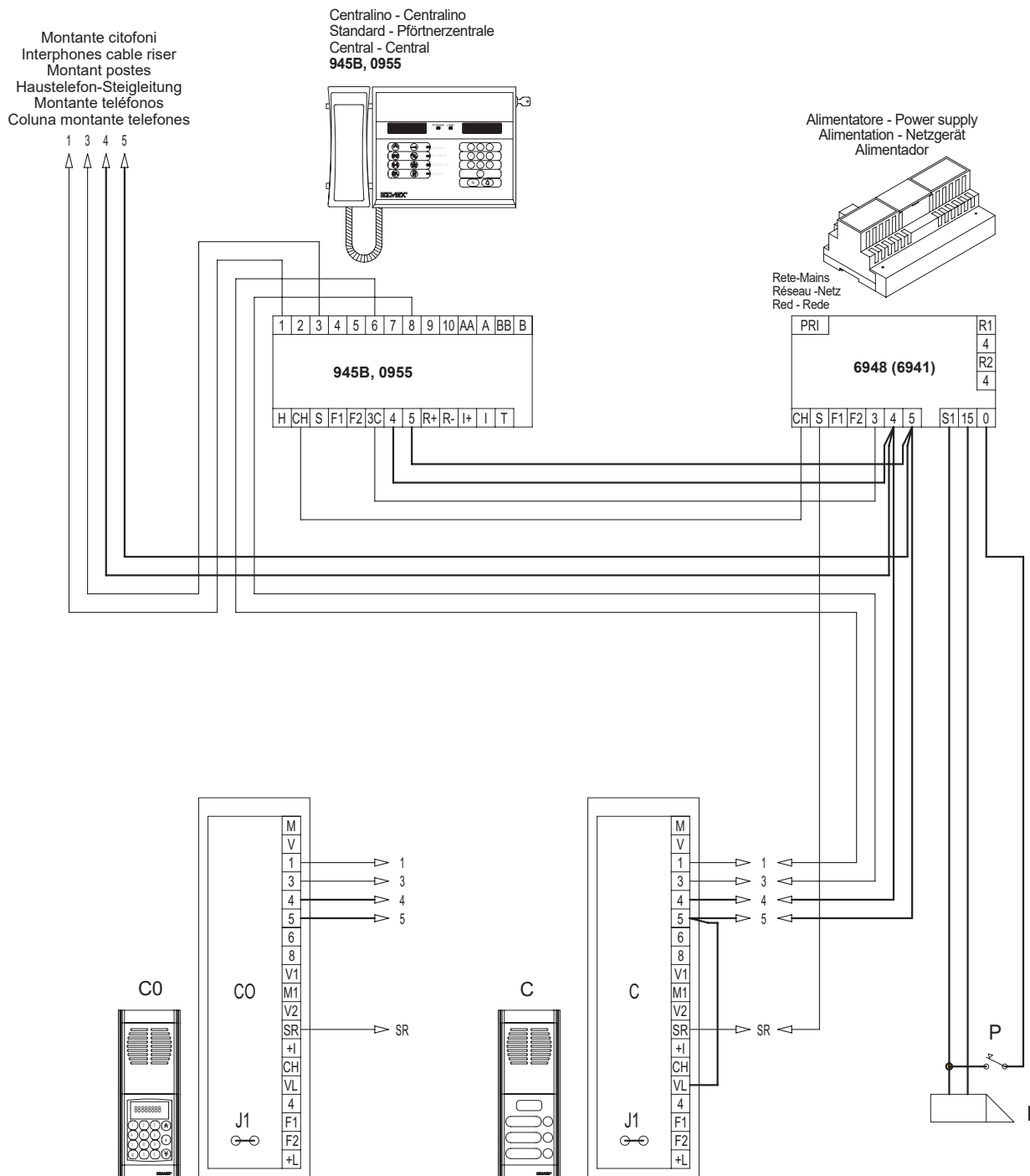

- D - Targa esterna video a pulsanti  
 Push-button external video entrance panel  
 Plaque de rue vidéo à boutons  
 Externes Video-Klingeltableau mit Tasten  
 Placa externa vídeo con teclas  
 Botoneira externa vídeo de botões
- D0 - Targa esterna video alfanumerica  
 Alphanumeric external video entrance panel  
 Plaque de rue vidéo alphanumérique  
 Externes alfanumerisches Video-Klingeltableau  
 Placa externa vídeo alfanumérica  
 Botoneira externa vídeo alfanumérica

- L - Serratura elettrica 12V~  
 12V~ electric lock  
 Gâche électrique 12V c.a.  
 Elektrischer Türöffner 12V ~  
 Cerradura eléctrica 12V~  
 Trinco eléctrico 12V~
- P - Pulsante supplementare serratura  
 Additional push-button for lock  
 Pousoir supplémentaire gâche  
 zusätzliche Türöffnertaste  
 Pulsador suplementario cerradura  
 Botão suplementar do trinco

Rif. Schema SI313  
 Ref. Diagram SI313  
 Réf. Schéma SI313  
 Siehe Plan SI313  
 Ref. Esquema: SI313  
 Ref.º esquema SI313





**IMPIANTO CONDOMINIALE CITOFONICO CON UNA TARGA PRINCIPALE VIDEO, CENTRALINO PORTINERIA, MONITOR PORTIERE E DUE O PIÙ TARGHE AUDIO A PIÙ SCALA (COMPLESSO EDILIZIO).**  
**RESIDENTIAL ENTRY INSTALLATION WITH ONE MAIN VIDEO PANEL, PORTER'S SWITCHBOARD, PORTER'S MONITOR AND TWO OR MORE STAIRWAY AUDIO PANELS (BUILDING COMPLEX).**  
**INSTALLATION PORTIER-SIMPLE POUR IMMEUBLE AVEC UNE PLAQUE PRINCIPALE VIDÉO, UN STANDARD DE CONCIERGERIE, UN MONITEUR CONCIERGERIE ET DEUX PLAQUES DE BAS D'ESCALIER AUDIO OU PLUS (COMPLEXE IMMOBILIER).**  
**WOHNHAUS-TÜRSPRECHANLAGE MIT EINEM HAUPT-KLINGELTABLEAU VIDEO, PFÖRTNERZENTRALE, MONITOR FÜR PFÖRTNER UND ZWEI ODER MEHREREN TREPPENHAUS-NEBENTABLEAUS AUDIO (GEBÄUDEKOMPLEX).**  
**INSTALACIÓN CONDOMINIAL DE PORTERO CON UNA PLACA PRINCIPAL VIDEO, CENTRAL CONSERJERÍA, MONITOR CONSERJERÍA Y DOS O VARIAS PLACAS SEGUNDARIAS AUDIO (COMPLEJO EDIFICIO).**  
**INSTALAÇÃO AUDIO DE CONDOMÍNIO COM UMA BOTONEIRA PRINCIPAL VIDEO, CENTRAL DE PORTARIA, MONITOR NA PORTARIA E DUAS OU MAIS BOTONEIRAS AUDIO DE PATAMAR (EDIFÍCIO COMPLEXO).**

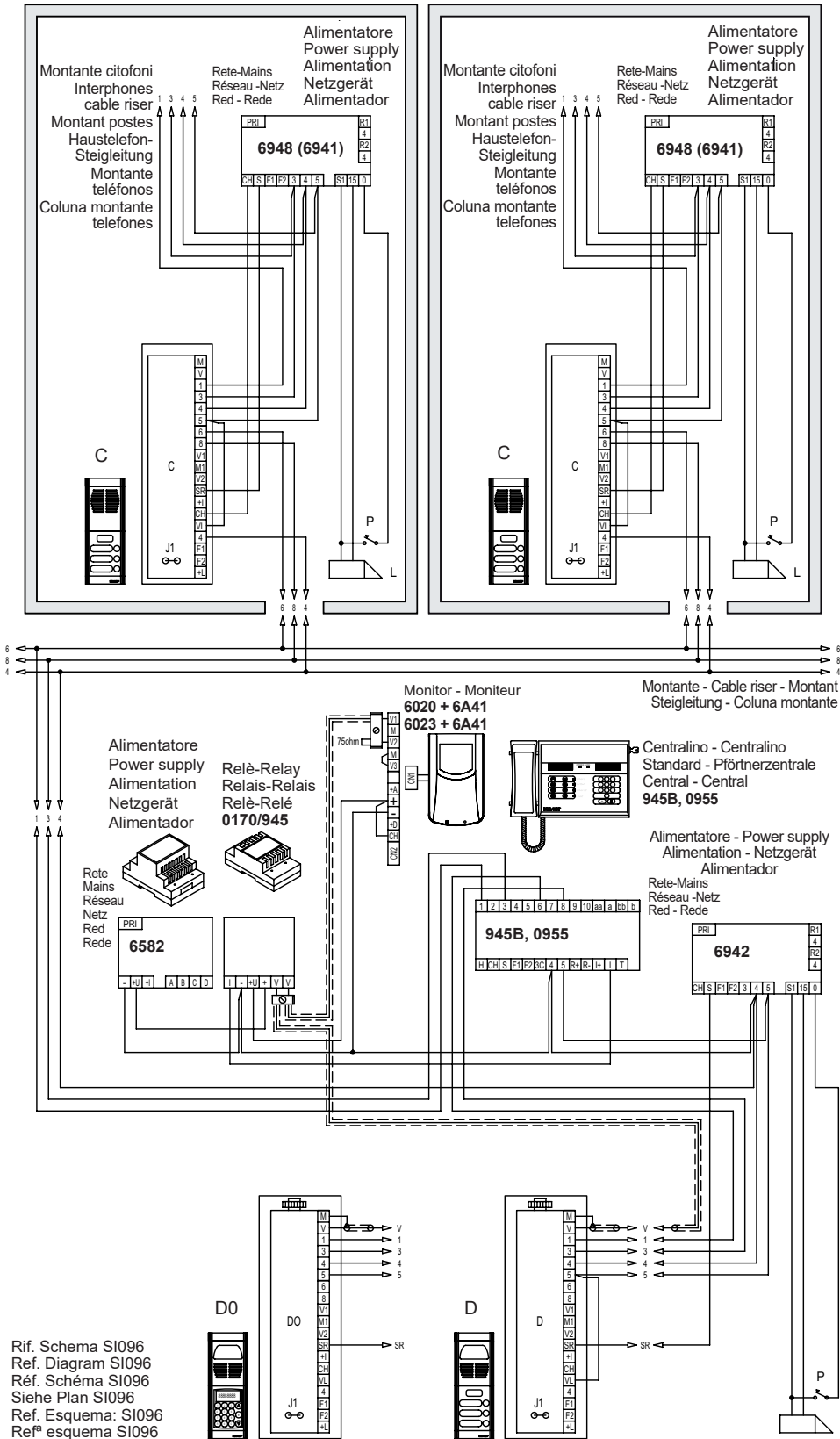

**Parametri da impostare:**  
 - Parametri da modificare sulle targhe "a piè scala".  
**Utente iniziale**  
**Utente finale**  
 I numeri compresi tra utente iniziale e utente finale di ogni targa non devono coincidere con quelli di un'altra targa "a piè scala".  
 - Parametri da modificare sulla targa principale.  
**Durata suoneria**  
 Il tempo di chiamata della targa principale dev'essere maggiore del tempo di chiamata delle targhe "a piè scala" (almeno di un secondo).  
**Parameter setting:**  
 - Parameters to modify on the stairway panels:  
*Initial user*  
*Final user*  
 The numbers included between the initial and the final user in each panel must not coincide with those of another "stairways" panel.  
 - Parameters to modify on the main entrance panel:  
*Chime time dwell*  
 The chime dwell on the main entrance panel must be longer than the call time on the "stairway" panels (at least of one second).  
**Programmation des paramètres:**  
 - Paramètres à modifier dans les plaques "de bas d'escalier".  
*Usager initial*  
*Usager final*  
 Les numéros compris entre usager initial et usager final de toutes les plaques ne doivent pas coïncider avec ceux d'une autre plaque de bas d'escalier.  
 - Paramètres à modifier sur la plaque principale.  
*Durée sonnerie*  
 Le temps d'appel de la plaque principale doit être majeur du temps d'appel des plaques de rue « de bas d'escalier » (au moins d'une seconde).  
**Programmierung der Parameter:**  
 - Zuprogrammierende Parameter bei Treppenhaus-Nebeningeltableaus  
*Anfangsbenutzer*  
*Endbenutzer*  
 Die Nummern zwischen dem Anfangsbenutzer und dem Endbenutzer jedes Klingeltableaus müssen mit denen eines anderen Treppenhaus-Klingeltableaus nicht übereinstimmen.  
 - Zuprogrammierenden Parameter bei Haupt-Klingeltableaus  
*Rufzeitdauer*  
 Die Rufzeit des Haupt-Klingeltableaus muss länger als der Rufzeit der Treppenhaus-Nebeningeltableaus (mindesten von 1 Sekunde) sein.  
**Programación de los parámetros:**  
 - Parámetros que hay que modificar en las placas secundarias:  
*Utente inicial*  
*Utente final*  
 Los números comprendidos entre usuario inicial y usuario final de cada placa no han de coincidir con los de otra placa secundaria.  
 - Parámetros para modificar en las placas principales.  
*Duración timbre*  
 El tiempo de llamada de la placa principal debe ser mayor del tiempo de llamada de las placas "secundarias" (por lo menos de un segundo).  
**Programação dos parâmetros:**  
 - Alteração dos parâmetros nas botoneiras secundárias:  
*Utente inicial*  
*Utente final*  
 Os números compreendidos entre utente inicial e utente final de cada botoneira não devem coincidir com aqueles de outra botoneira "secundária".  
 - Alteração dos parâmetros nas botoneiras principais:  
*Duração campainha*  
 O tempo de chamada da botoneira principal deve ser maior do tempo de chamada das botoneiras "secundárias" (pelo menos de 1 segundo).  
**C - Targa esterna audio a pulsanti**  
 Push-button external audio entrance panel  
 Plaque de rue audio à boutons  
 Externes Audio-Klingeltableau mit Tasten  
 Placa externa audio con teclas  
 Botoneira externa áudio de botões  
**D - Targa esterna video a pulsanti**  
 Push-button external video entrance panel  
 Plaque de rue vidéo à boutons  
 Externes Video-Klingeltableau mit Tasten  
 Placa externa video con teclas  
 Botoneira externa vídeo de botões  
**DO - Targa esterna video alfanumerica**  
 Alphanumeric external video entrance panel  
 Plaque de rue vidéo alphanumérique  
 Externes alphanumerisches Video-Klingeltableau  
 Placa externa vídeo alfanumérica  
 Botoneira externa vídeo alfanumérica  
**L - Serratura elettrica 12V~ - 12V~ electric lock**  
 Gâche électrique 12V c.a. - Elektrischer Türöffner 12V~  
 Cerradura eléctrica 12V~ - Trinco eléctrico 12V~  
**P - Pulsante supplementare serratura**  
 Additional push-button for lock  
 Poussoir supplémentaire gâche  
 zusätzliche Türöffertaste  
 Pulsador suplementario cerradura  
 Botão suplementar do trinco

Rif. Schema SI096  
 Ref. Diagram SI096  
 Réf. Schéma SI096  
 Siehe Plan SI096  
 Ref. Esquema: SI096  
 Refª esquema SI096

**Variazioni degli schemi base**  
**Basic diagram versions**  
**Variantes des schemas de base**  
**Varianten zu den Standardschaltplänen**  
**Variaciones a los esquemas base**  
**Variantes dos esquemas base**

**Variante 1A - Variante 1A - Variante 1A - Sonderschaltung 1A - Variación 1A - Variante 1A**

Collegamento funzioni ausiliarie F1 - F2 in impianti con citofoni senza decodifica interna.  
 Supplementary function F1-F2 connections in installations with interphones without internal decoding.  
 Raccordement fonctions auxiliaires F1 - F2 dans des installations avec postes sans décodage interne.  
 Anschluß Zusatzfunktionen F1 - F2 in Sprechanlagen ohne interne Decodierung.  
 Conexionado funciones auxiliares F1 - F2 en instalaciones con interfonos sin codificación interna.  
 Ligaçao das funções auxiliares F1 - F2 em instalações com telefones sem descodificador interno.

È possibile l'attivazione di due funzioni ausiliarie (F1-F2) comandata dai citofoni collegando due relè 0170/001 come da schema.  
 N.B. Il citofono 8877 può comandare una sola funzione ausiliaria. È possibile inserire anche uno o più pulsanti supplementari di allarme direttamente sul distributore (P1-P2). Per la programmazione delle funzioni F1-F2 del distributore digitale vedere le relative istruzioni.

An additional entryphone controlled function (F1-F2) can be activated by connecting relay 0170/001 as per diagram.  
 N.B. Phone 8877 can control one additional function only. One or more extra alarm push-buttons can also be fitted directly onto the distributor (P1-P2). For the F1 and F2 function programming of digital distributor see respective instructions.

On peut activer une fonction auxiliaire (F1) commandée par les postes d'appartement en reliant un relais 0170/001 selon le schéma.  
 N.B. La poste 8877 peuvent commander une seule fonction auxiliaire. On peut insérer également un ou plusieurs poussoirs supplémentaires d'alarme directement sur le distributeur (P1-P2). Pour la programmation des fonctions F1 et F2 du distributeur digital voir les relatives instructions.

Es ist möglich, eine über das Haustelefon gesteuerte Zusatzfunktion (F1-F2) zu aktivieren, indem zwei Relais 0170/001 gemäß Schema angeschlossen wird.  
 N.B. Der Haustelefon 8877 kann nur eine Zusatzfunktion steuern. Es können auch einer oder mehrere zusätzliche Alarmtasten direkt am Verteiler (P1-P2) angeschlossen werden. Für die F1 und F2 Funktionprogrammierung des Digitalverteilers siehe die entsprechenden Anweisungen.

Es posible la activación de una función auxiliar (F1) mandada por los interfonos conectando un relé 0170/001 como muestra el esquema.  
 N.B. Los interfonos 8877 pueden controlar una sola función auxiliar. Es posible insertar también uno o dos pulsadores suplementarios de alarma directamente en el distribuidor. Para la programación de las funciones F1 y F2 del distribuidor digital ver las relativas instrucciones.

É possível a ativação de duas funções auxiliares (F1-F2) comandadas dos telefones ligando um relé 0170/001 como se mostra no esquema.  
 N.B. Os telefones 8877 podem comandar só uma função auxiliar. Também é possível inserir um ou mais botões suplementares de alarme directamente no distribuidor (P1-P2). Para a programação das funções F1 e F2 do distribuidor digital ver as referidas instruções.

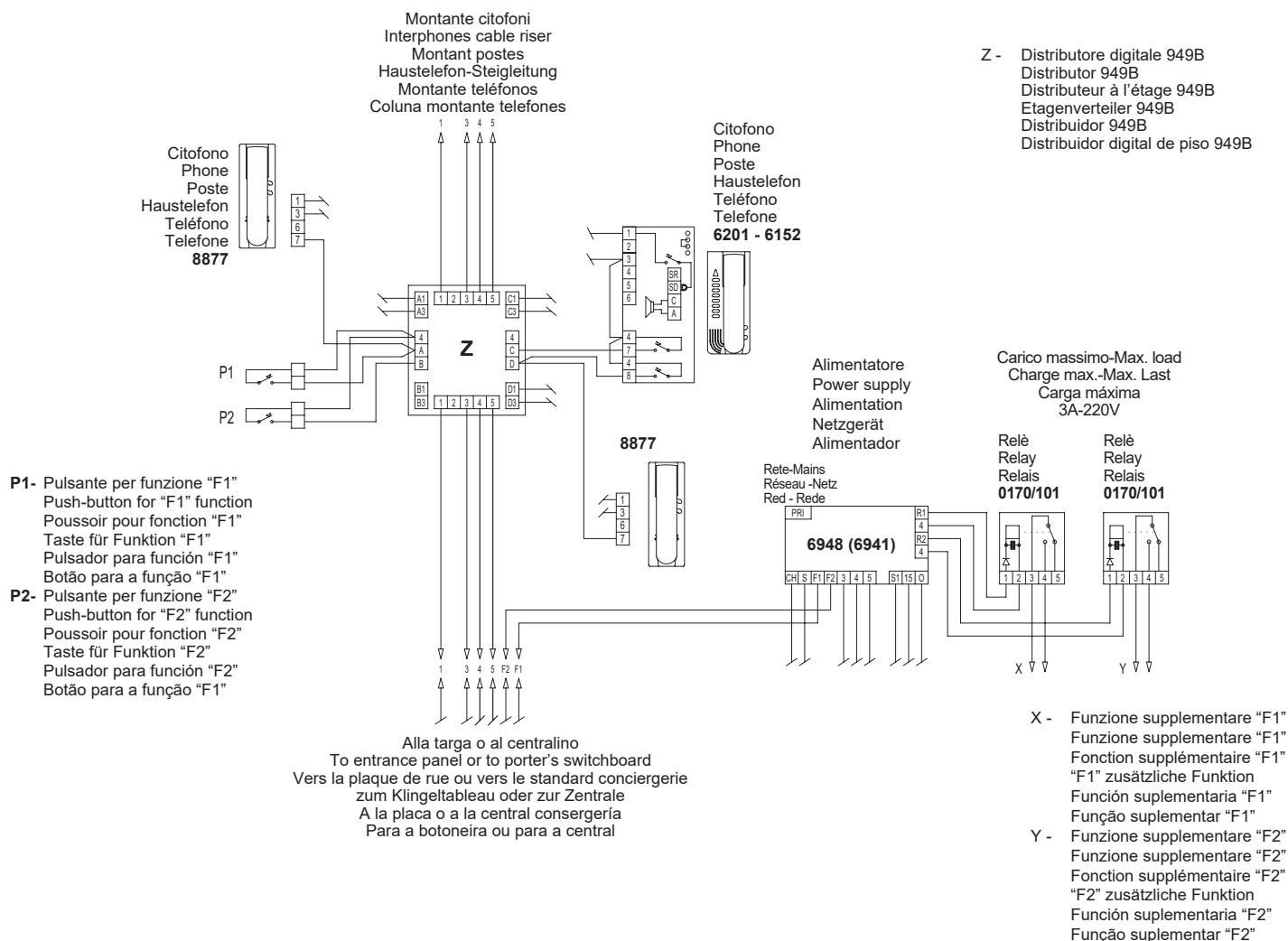



**Variante 1B - Variante 1B - Variante 1B - Sonderschaltung 1B - Variación 1B - Variante 1B**

**Collegamento funzioni ausiliarie F1 - F2 in impianti con citofoni muniti di decodifica interna.**  
**Supplementary function F1-F2 connections in installations with interphones with internal decoding.**  
**Raccordement fonctions auxiliaires F1 - F2 dans des installations avec postes équipés du décodage interne.**  
**Zusatzfunktionen F1 - F2 in Sprechanlagen mit interner Decodierung.**  
**Conexionado funciones auxiliares F1 - F2 en instalaciones con interfonos provistos de codificación interna.**  
**Ligação das funções auxiliares F1 - F2 em instalações com telefones equipados com descodificador interno.**

È possibile l'attivazione di due funzioni ausiliarie (F1-F2) comandata dai citofoni collegando due relè 0170/001 come da schema.  
 N.B. Il citofono 887B può comandare solamente la funzione F1, mentre il citofono 6204 (62K4) necessita dell'6C59; munito di pulsanti per pilotare le 2 funzioni (A). È possibile collegare anche uno o più pulsanti esterni direttamente sul citofono tramite l'6C59 (B).

An additional entryphones controlled function (F1-F2) can be activated by connecting two relays 0170/001 as per diagram.  
 N.B: Interphone type 887B can manage only function F1, while the interphone 6204 needs the 6C59 equipped with two push-buttons to manage the 2 functions (A). One or more additional external buttons can also be fitted directly on the interphone by means of type 6C59 (B).

On peut activer une fonction auxiliaire (F1-F2) commandée par les postes d'appartement en reliant un relais 0170/001 selon le schéma.  
 N.B. Le poste d'appartement 887B peut gérer seulement la fonction F1, tandis que le poste d'appartement a besoin de l'6C59 fourni de 2 boutons-poussoirs, pour gérer les deux fonctions (A). On peut aussi installer un ou plusieurs poussoirs supplémentaires externes sur le poste d'appartement par l'intermédiaire de l'6C49 (B).

Es ist möglich, zwei über das Haustelefon gesteuerten Zusatzfunktionen (F1-F2) zu aktivieren, indem zwei Relais 0170/001 gemäß Schema angeschlossen wird.  
 HINWEIS: Haustelefon 887B kann nur die F1 Funktion steuern, während das Haustelefon 6204 braucht den 6C59 mit 2 Tasten ausgestattet für die 2 Funktionen steuern (A). Es können auch eine oder mehrere zusätzliche externe Tasten durch den 6C59 (B) direkt am Haustelefon angebracht werden.

Es posible la activación de dos funciones auxiliares (F1 - F2) mandadas por los interfonos conectando dos relés 0170/001 como muestra el esquema.  
 N.B. El interfono 887B puede administrar solamente la función F1, mientras el interfono 6204 necesita del 6C59 provisto de dos pulsadores para administrar las 2 funciones (A). Se puede insertar uno o más pulsadores suplementarios externos de directamente en el interfono por medio del 6C49 (B).

É possível a activação de duas funções auxiliares (F1-F2) comandadas dos telefones ligando um relé 0170/001 como se mostra no esquema.  
 N.B. O interfone 887B pode gerir só a função F1; em vez o interfone 6204 tem necessidade do 6C59, equipado de 2 botões, para gerir as 2 funções (A). Também é possível ligar um ou mais botões externos directamente no telefone através do 6C59 (B)

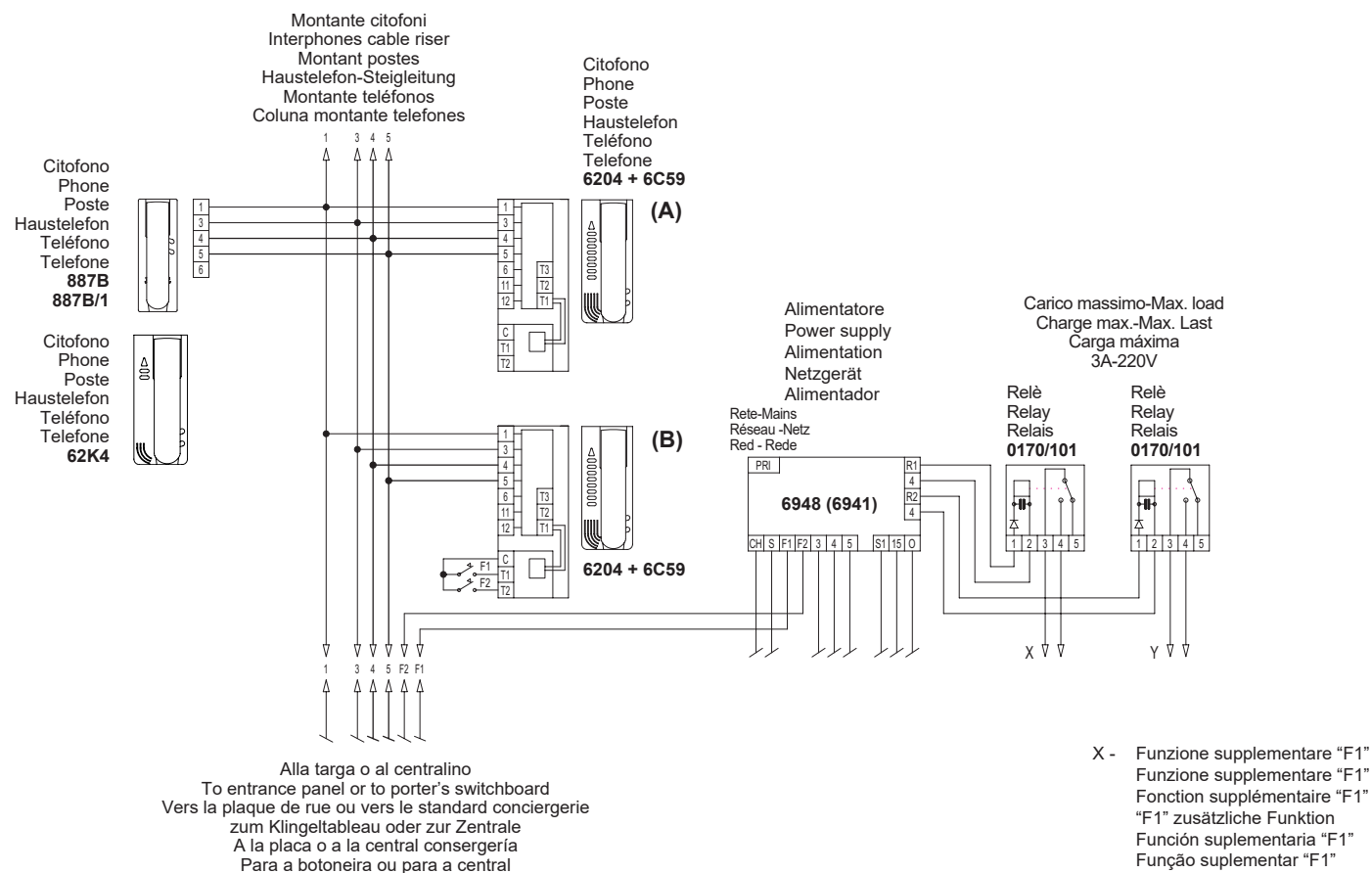

- X - Funzione supplementare "F1"  
 Funzione supplementare "F1"  
 Fonction supplémentaire "F1"  
 "F1" zusätzliche Funktion  
 Función suplementaria "F1"  
 Função suplementar "F1"
- Y - Funzione supplementare "F2"  
 Funzione supplementare "F2"  
 Fonction supplémentaire "F2"  
 "F2" zusätzliche Funktion  
 Función suplementaria "F2"  
 Função suplementar "F2"

**Variante 2A - Variante 2A - Variante 2A - Sonderschaltung 2A - Variación 2A - Variante 2A**

Collegamento pulsante chiamata fuoriporta su citofoni senza decodifica interna.  
 Door call button connection for interphones without internal decoding.  
 Raccordement poussoir appel hors porte sur postes sans décodage interne.  
 Anschluß der Wohnungstür-Klingelknopfes an Haustelefonen ohne interne Decodierung.  
 Conexionado pulsador llamada puerta apartamento en los interfonos sin codificación interna.  
 Ligação do botão de chamada do patamar nos telefones sem descodificador interno.

Collegando nell'impianto il modulo generatore di chiamata 0002/831.06 e un trasformatore M832 azionando il pulsante fuoriporta il citofono suona con timbro differente da quello ottenuto con la chiamata dalla targa esterna.

If you connect call generating module 0002/831.06 and transformer M832 to the system, and press the door push-button, the interphone will have a ringing sound different from the sound obtained by means of the entrance panel.

Si l'on connecte dans l'installation le module générateur d'appel 0002/831.06 et un transformateur M832 et que l'on actionne le poussoir hors de la porte, le poste sonne avec un timbre qui diffère de celui que l'on obtient avec l'appel à partir de la plaque externe.

Bei Anschluß des Rufgeneratormoduls 0002/831.06 und eines Transformators M832 läutet bei Betätigung der Klingel an der Wohnungstür das Haustelefon mit anderem Klang als beim Ruf von der Außenstelle.

Conexionando en la instalación el módulo generador de llamada 0002/831.06 y un transformador M832, accionando el pulsador puerta apartamento el interfono suena con tonalidad diferente de aquella obtenida con la llamada de la placa externa.

Ligando, na instalação, o módulo de chamada 0002/831.06 e um transformador M832, accionando o botão do patamar, o telefone toca com um som diferente do obtido com a chamada da botoneira externa.

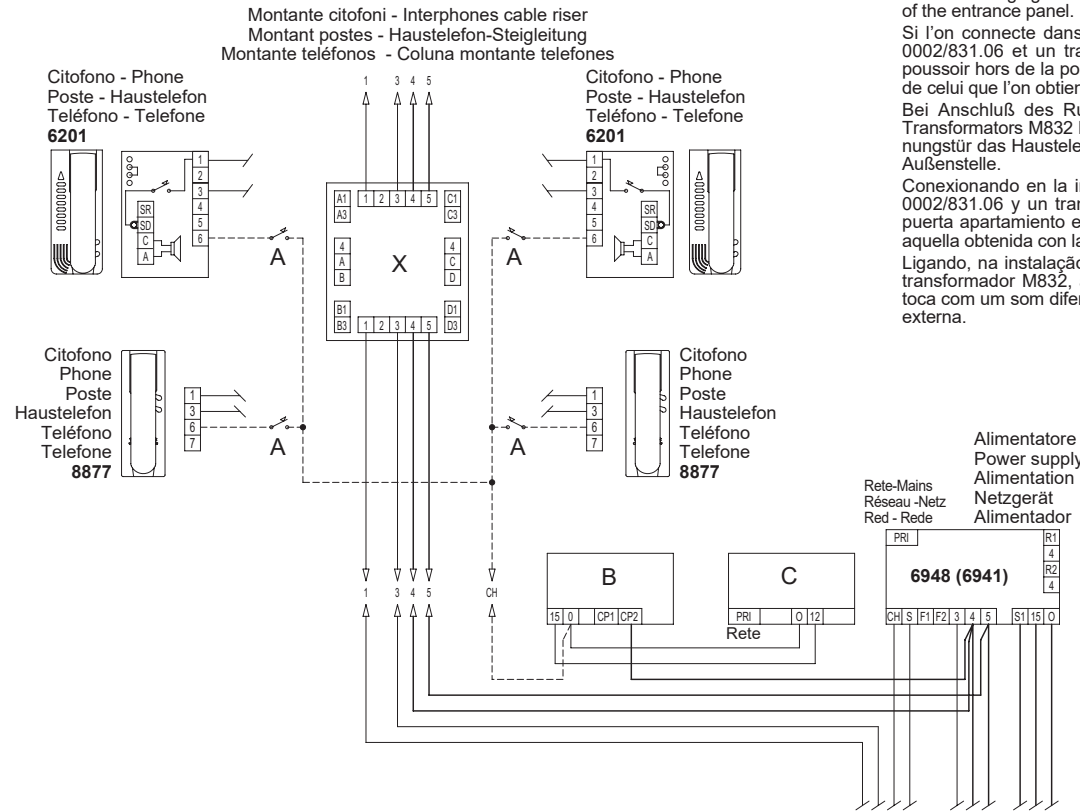

- A - Pulsante di chiamata fuoriporta  
 Door call button  
 Bouton d'appel palier  
 Etagenruftaster  
 Tecla de llamada desde fuera de la puerta  
 Botão de chamada de patamar
- B - Trasformatore - Transformer  
 Transformateur - Transformator  
 Transformador - Transformador  
**M832**
- C - Generatore di chiamata  
 Call generator  
 Générateur d'appel  
 Rufgenerator  
 Generador de llamada  
 Módulo de chamada
- X - Distributore digitale  
 Distributor  
 Distributeur à l'étage  
 Etagenverteiler  
 Distribuidor  
 Distribuidor digital de piso  
**949B**

**Variante 2B - Variante 2B - Variante 2B - Sonderschaltung 2B - Variación 2B - Variante 2B**

Collegamento pulsante chiamata fuoriporta su citofoni muniti di decodifica interna.  
 Door call button connection for interphones with internal decoding.  
 Raccordement poussoir appel hors porte sur postes équipés du décodage interne.  
 Anschluß des Wohnungstür-Klingelknopfes an Haustelefonen mit interner Decodierung.  
 Conexionado pulsador llamada puerta apartamento en interfonos provistos de codificación interna.  
 Ligação do botão de chamada no patamar nos telefones equipados com descodificador interno.

Collegando nell'impianto il modulo generatore di chiamata 0002/831.06 e un trasformatore M832 azionando il pulsante fuoriporta il citofono suona con timbro differente da quello ottenuto con la chiamata dalla targa esterna.

If you connect call generating module 0002/831.06 and transformer M832 to the system, and press the door push-button, the interphone will have a ringing sound different from the sound obtained by means of the entrance panel.

Si l'on connecte dans l'installation le module générateur d'appel 0002/831.06 et un transformateur M832 et que l'on actionne le poussoir hors de la porte, le poste sonne avec un timbre qui diffère de celui que l'on obtient avec l'appel à partir de la plaque externe.

Bei Anschluß des Rufgeneratormoduls 0002/831.06 und eines Transformators M832 läutet bei Betätigung der Klingel an der Wohnungstür das Haustelefon mit anderem Klang als beim Ruf von der Außenstelle.

Conexionando en la instalación el módulo generador de llamada 0002/831.06 y un transformador M832, accionando el pulsador puerta apartamento el interfono suena con tonalidad diferente de aquella obtenida con la llamada de la placa externa.

Ligando, na instalação, o módulo de chamada 0002/831.06 e um transformador M832, accionando o botão do patamar, o telefone toca com um som diferente do obtido com a chamada da botoneira externa.

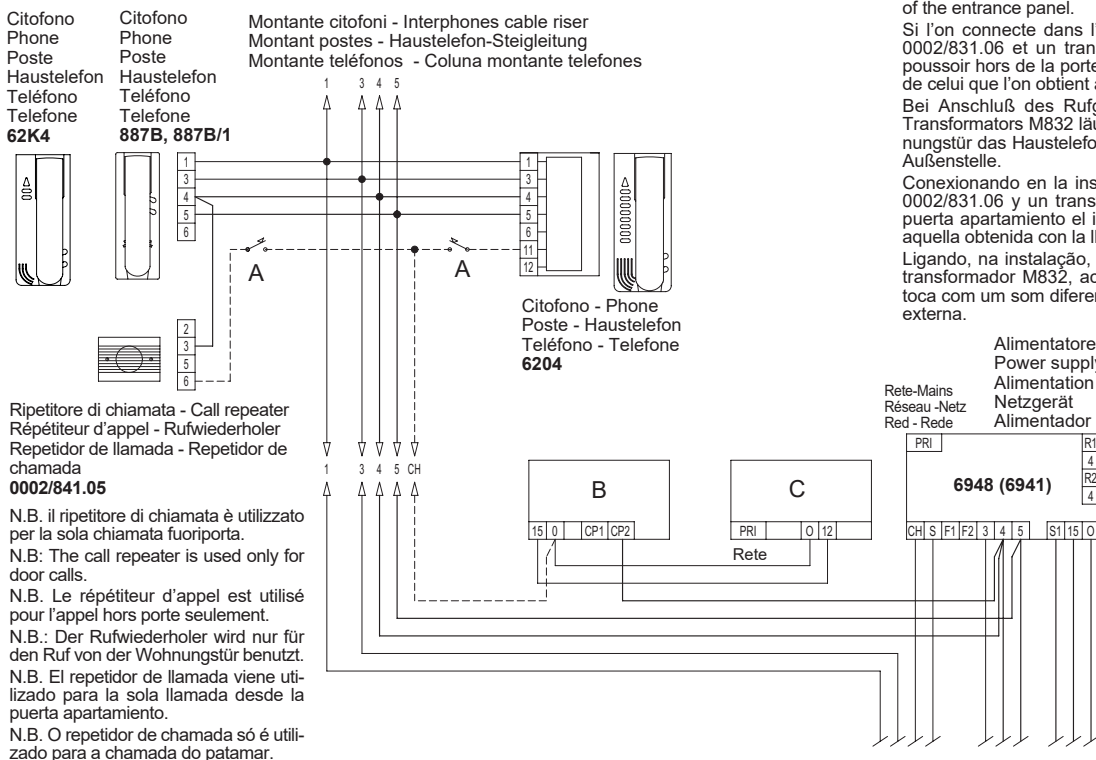

- A - Pulsante di chiamata fuoriporta  
 Door call button  
 Bouton d'appel palier  
 Etagenruftaster  
 Tecla de llamada desde fuera de la puerta  
 Botão de chamada de patamar
- B - Trasformatore  
 Transformer  
 Transformateur  
 Transformator  
 Transformador  
**M832**
- C - Generatore di chiamata  
 Call generator  
 Générateur d'appel  
 Rufgenerator  
 Generador de llamada  
 Módulo de chamada

**Variante 3A - Variante 3A - Variante 3A**  
**Sonderschaltung 3A - Variación 3A - Variante 3A**

Collegamento suonerie supplementari a timpano con citofoni senza decodifica interna.

Supplementary membrane bell connection for interphones without internal decoding.

Raccordement sonneries supplémentaires à timbre avec postes sans décodage interne.

Anschluß zusätzlicher Läutwerke an Haustelefonen und Haustelefonen ohne interne Decodierung.

Conexión de timbres suplementarios con interfonos sin codificación interna.

Ligação de campainhas suplementares com telefones sem decodificador interno.

Si possono collegare suonerie supplementari funzionanti a 12V c.a. utilizzando il relé 0170/101 collegandolo come da schema. Portata dei contatti 3A-250V.

12V A.C. additional bells can be fitted using the relay 0170/101 connected as shown in the diagram. Contact rating 3A - 250V.

On peut raccorder des sonneries supplémentaires en 12V c.a. avec le relais 0170/101 raccordé suivant le schéma. Portée des contacts 3A-250V.

Es ist möglich, zusätzliche 12V AC Lautwerke zu installieren, in dem das Relais 0170/101 gemäß Schema angeschlossen wird. Stromfestigkeit der Kontakte 3A-250V.

Se pueden conectar timbres suplementarios funcionando a 12V c.a. utilizando el relé 0170/101 conectándolo como muestra el esquema. Capacidad de los contactos 3A-250V.

Podem-se ligar campainhas suplementares funcionando a 12V c.a. utilizando o relé 0170/101 ligando-o como se mostra no esquema. Carga nos contactos 3A-250V.

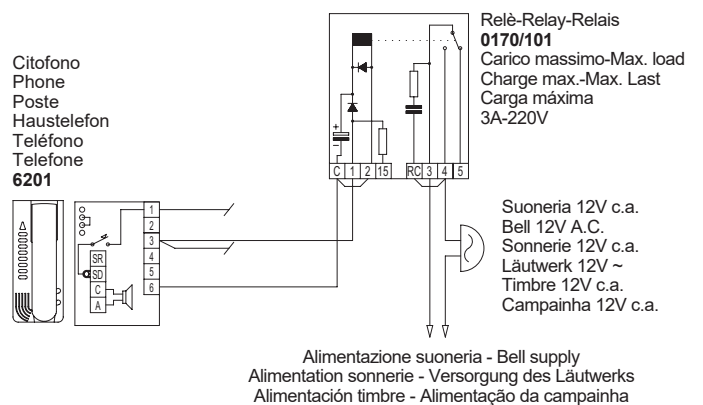
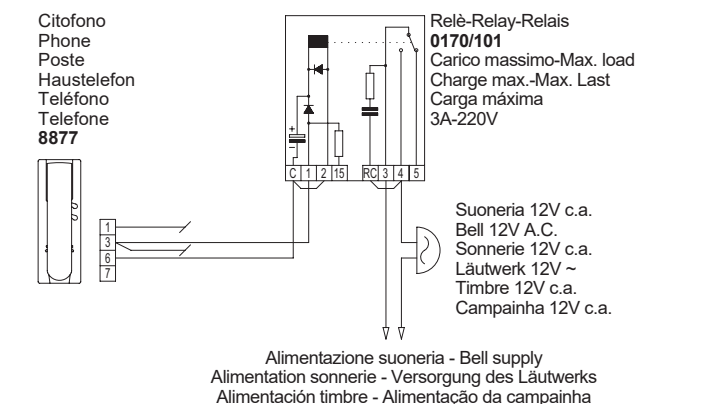

N.B. Se vengono collegate suonerie supplementari con elevato assorbimento effettuare anche il collegamento tra i morsetti RC-4 del relé 0170/101.

N.B. If additional bells with high absorption are fitted, also connect terminals RC-4 of relay 0170/101.

N.B. Si on raccorde des sonneries supplémentaires ayant une absorption élevée, effectuer également le raccordement entre les bornes RC-4 du relais 0170/101.

Anm.: Bei Anschluß zusätzlicher Läutwerke mit hoher Stromaufnahme auch die Klemmen RC-4 des Relais 0170/101 verbinden.

N.B. Si se conectan timbres suplementarios con elevada absorción efectuar también el conexión entre los bornes RC-4 del relé 0170/101.

N.B. Se forem ligadas campainhas suplementares com elevado consumo, efectuar também a ligação, entre os bornes RC-4, do relé 0170/101.

**Variante 3B - Variante 3B - Variante 3B**  
**Sonderschaltung 3B - Variación 3B - Variante 3B**

Collegamento suonerie supplementari a timpano con citofoni muniti di decodifica interna.

Supplementary membrane bell connection for interphones with internal decoding.

Raccordement sonneries supplémentaires à timbre avec postes équipés du décodage interne.

Anschluß zusätzlicher Läutwerke an Haustelefonen und Haustelefonen mit interne Decodierung.

Conexión de timbres suplementarios con interfonos provistos de codificación interna.

Ligação de campainhas suplementares com telefones equipados com decodificador interno.

Si possono collegare suonerie supplementari funzionanti a 12V c.a. utilizzando il relé 0170/101 collegandolo come da schema. Portata dei contatti 3A-250V.

12V A.C. additional bells can be fitted using the relay 0170/101 connected as shown in the diagram. Contact rating 3A - 250V.

On peut raccorder des sonneries supplémentaires en 12V c.a. avec le relais 0170/101 raccordé suivant le schéma. Portée des contacts 3A-250V.

Es ist möglich, zusätzliche 12V AC Lautwerke zu installieren, in dem das Relais 0170/101 gemäß Schema angeschlossen wird. Stromfestigkeit der Kontakte 3A-250V.

Se pueden conectar timbres suplementarios funcionando con 12V c.a. utilizando el relé 0170/101 conectándolo como muestra el esquema. Capacidad de los contactos 3A-250V.

Podem-se ligar campainhas suplementares funcionando a 12V c.a. utilizando o relé 0170/101 ligando-o como se mostra no esquema. Carga nos contactos 3A-250V.

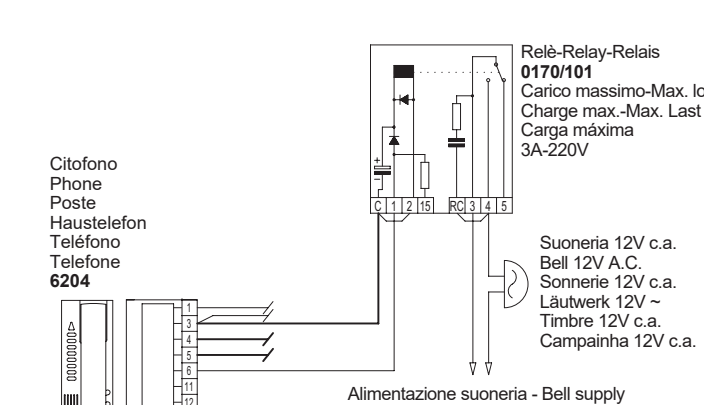
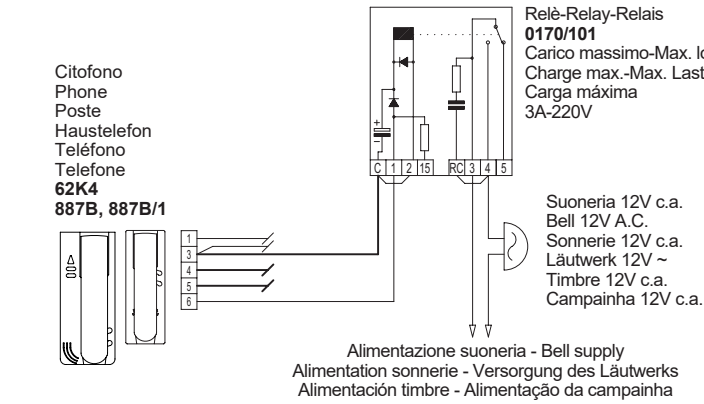

N.B. Se vengono collegate suonerie supplementari con elevato assorbimento effettuare anche il collegamento tra i morsetti RC-4 del relé 0170/101.

N.B. If additional bells with high absorption are fitted, also connect terminals RC-4 of relay 0170/101.

N.B. Si on raccorde des sonneries supplémentaires ayant une absorption élevée, effectuer également le raccordement entre les bornes RC-4 du relais 0170/101.

Anm.: Bei Anschluß zusätzlicher Läutwerke mit hoher Stromaufnahme auch die Klemmen RC-4 des Relais 0170/101 verbinden.

N.B. Si se conectan timbres suplementarios con elevada absorción efectuar también el conexión entre los bornes RC-4 del relé 0170/101.

N.B. Se forem ligadas campainhas suplementares com elevado consumo, efectuar também a ligação, entre os bornes RC-4, do relé 0170/101.



**Variante 4A - Variante 4A - Variante 4A**  
**Sonderschaltung 4A - Variación 4A - Variante 4A**

Collegamento del ripetitore di chiamata 0002/841.05 con apparecchi senza decodifica interna.

Call repeater 0002/841.05 connection for units with internal decoding.

Raccordement du répéteur d'appel 0002/841.05 avec appareils sans décodage interne.

Anschluß des Rufwiederholers 0002/841.05 an Apparaten ohne interne Decodierung.

Conexionado del repetidor de llamada 0002/841.05 con aparatos sin codificación interna.

Ligação do repetidor de chamada 0002/841.05 com aparelhos sem decodificador interno.

Il modulo altoparlante 0002/841.05 ripete lo stesso suono elettronico riprodotto da citofoni .

Loudspeaker module 0002/841.05 emits the same electronic sound reproduced by the interphones.

Le module haut-parleur 0002/841.05 répète le même son électronique émis par les postes.

Die Lautsprechermodul 0002/841.05 wiederholt den gleichen elektronischen Ruf, der von den Haustelefonen reproduziert wird.

El módulo altavoz 0002/841.05 repite el mismo sonido electrónico reproducido por los interfonos.

O módulo altifalante 0002/841.05 repete o mesmo toque electrónico reproducido pelos telefones .

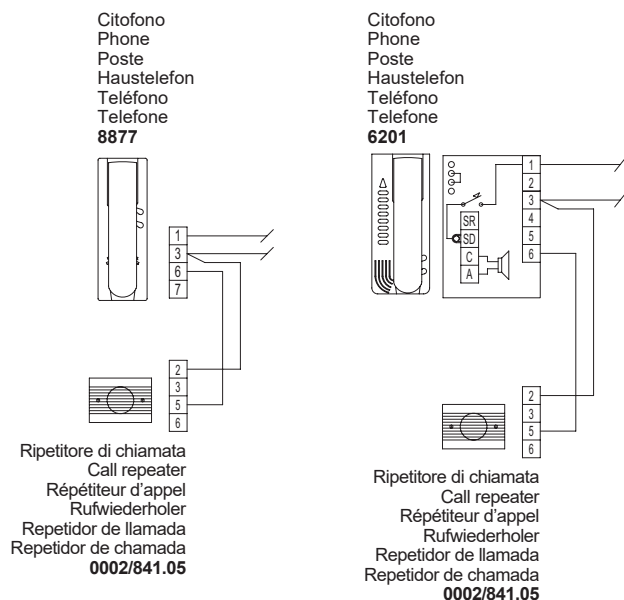

**Variante 4B - Variante 4B - Variante 4B**  
**Sonderschaltung 4B - Variación 4B - Variante 4B**

Collegamento del ripetitore di chiamata 0002/841.05 con apparecchi muniti di decodifica interna.

Call repeater 0002/841.05 connection for units without internal decoding.

Raccordement du répéteur d'appel 0002/841.05 avec appareils équipés de décodage interne.

Anschluß des Rufwiederholers 0002/841.05 an Apparaten mit interne Decodierung.

Conexionado del repetidor de llamada 0002/841.05 con aparatos provistos de codificación interna.

Ligação do repetidor de chamada 0002/841.05 com aparelhos equipados com decodificador interno.

Il modulo altoparlante 0002/841.05 ripete lo stesso suono elettronico riprodotto da citofoni.

Loudspeaker module 0002/841.05 emits the same electronic sound reproduced by the interphones.

Le module haut-parleur 0002/841.05 répète le même son électronique émis par les postes.

Die Lautsprechermodul 0002/841.05 wiederholt den gleichen elektronischen Ruf, der von den Haustelefonen reproduziert wird.

El módulo altavoz 0002/841.05 repite el mismo sonido electrónico reproducido por los interfonos.

O módulo altifalante 0002/841.05 repete o mesmo toque electrónico reproducido pelos telefones.

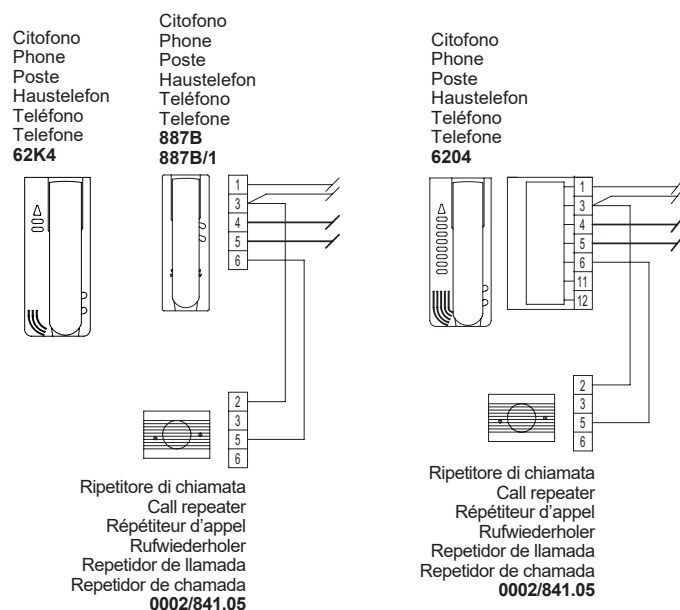





**Variante 6A - Variante 6A - Variante 6A**  
**Sonderschaltung 6A - Variación 6A - Variante 6A**

Collegamento dell'alimentatore 6947 in impianti citofonici con molti utenti o forti cadute di tensione (citofoni senza decodifica interna).  
 Power supply 6947 connection in entry installations with many users or subject to strong voltage drops (interphones without internal decoding).  
 Raccordement de l'alimentation 6947 dans des installations portier simple avec de nombreux utilisateurs ou de fortes chutes de tension (postes sans décodage interne).  
 Anschluß des Netzgeräts 6947 in Türsprechanlagen mit zahlreichen Teilnehmern oder starken Spannungsabfällen (Haustelefone mit interne Decodierung)  
 Conexionado del alimentador 6947 en instalaciones de porteros con muchos usuarios o fuertes caídas de tensión (interfonos sin codificación interna).  
 Ligaçao do alimentador 6947 em instalações audio com muitos utentes ou fortes quedas de tensão (telefonos sem descodificador interno).

L'alimentatore andrà collegato nell'impianto in presenza di linee lunghe per rigenerare il segnale di chiamata.  
 The power supply is installed in systems with long cable runs.  
 L'alimentation sera raccordé dans l'installation en cas de lignes longues.  
 Das Netzgerät wird in Anlagen mit langen Leitungen installiert.  
 El alimentador viene utilizado en instalaciones con líneas muy largas.  
 O alimentador será ligado em instalações com linhas longas para regenerar o sinal de chamada.

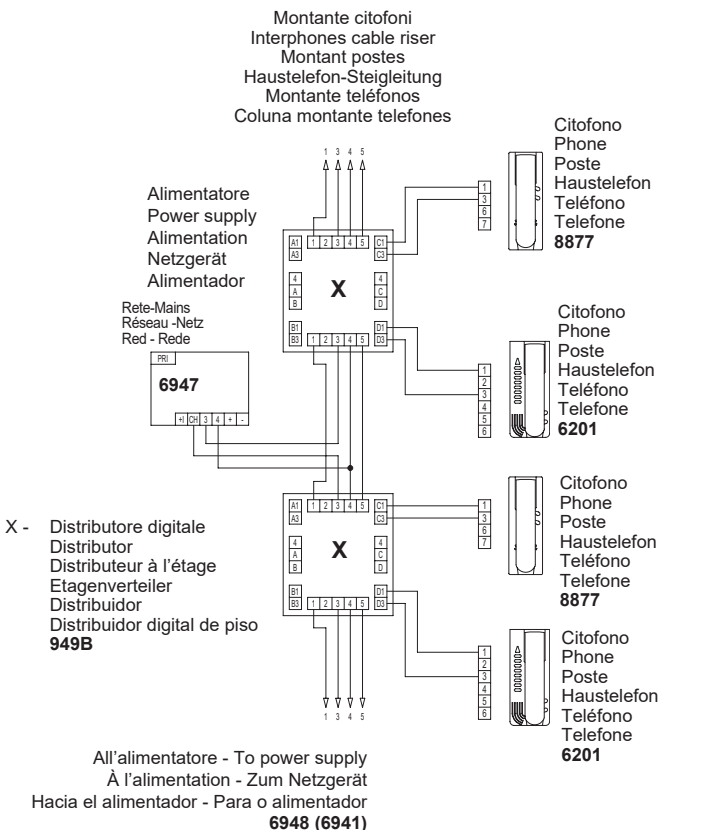

**Variante 6B - Variante 6B - Variante 6B**  
**Sonderschaltung 6B - Variación 6B - Variante 6B**

Collegamento dell'alimentatore 6947 in impianti citofonici con molti utenti o forti cadute di tensione (citofoni muniti di decodifica interna).  
 Power supply 6947 connection in entry installations with many users or subject to strong voltage drops (interphones with internal decoding).  
 Raccordement de l'alimentation 6947 dans des installations portier simple avec de nombreux utilisateurs ou de fortes chutes de tension (postes équipés du décodage interne).  
 Anschluß des Netzgeräts 6947 in Türsprechanlagen mit zahlreichen Teilnehmern oder starken Spannungsabfällen (Haustelefone ohne interne Decodierung)  
 Conexionado del alimentador 6947 en instalaciones de portero con muchos usuarios o fuertes caídas de tensión (interfonos provistos de codificación interna).  
 Ligaçao do alimentador 6947 em instalações audio com muitos utentes ou fortes quedas de tensão (telefonos com descodificador interno).

L'alimentatore andrà collegato nell'impianto in presenza di linee lunghe per rigenerare il segnale di chiamata.  
 The power supply is installed in systems with long cable runs.  
 L'alimentation sera raccordée dans l'installation en cas de lignes longues.  
 Das Netzgerät wird in Anlagen mit langen Leitungen installiert.  
 El alimentador viene utilizado en instalaciones con líneas muy largas.  
 O alimentador será ligado em instalações com linhas longas para regenerar o sinal de chamada.

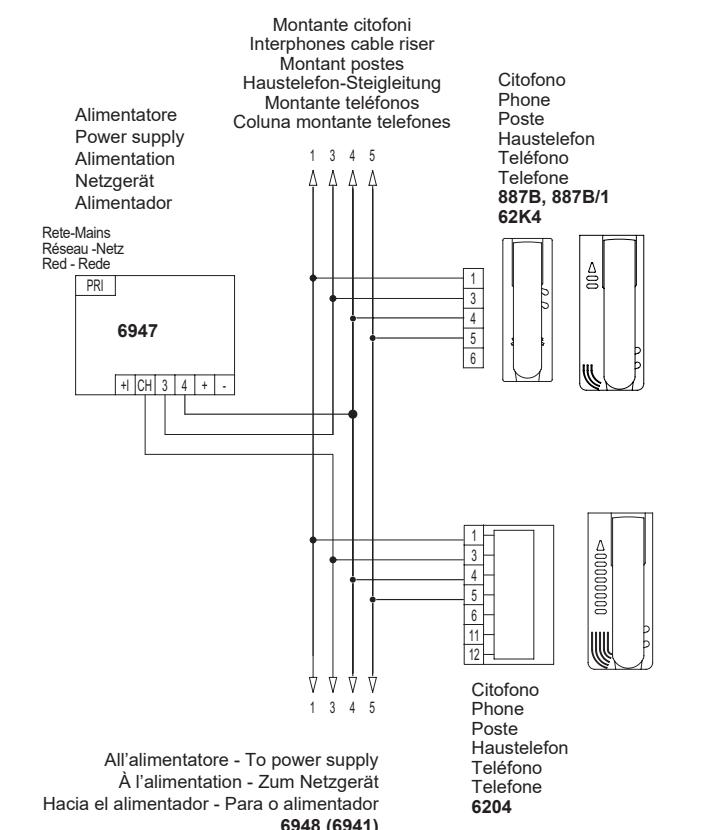

## FUNZIONAMENTO IMPIANTO

Negli impianti videocitofonici della serie DIGIBUS è utilizzato come alimentatore base 6948.

Questo permette di alimentare i monitor, i citofoni, i distributori digitali, le targhe e il centralino.

Nel caso che l'impianto lo richieda, per motivi di linea lunga o per quantità di apparecchi oppure per cadute di tensione, si possono utilizzare i seguenti alimentatori supplementari: 6942 per alimentare le targhe, il centralino, i distributori digitali, i citofoni e i monitor (per il circuito digitale); 6947 per alimentare i monitor e per rigenerare il segnale di chiamata.

Per la disposizione degli alimentatori fare riferimento agli schemi relativi all'impianto.

Le chiamate da targa o da centralino verso gli apparecchi, citofoni o monitor, avvengono componendo sulla tastiera della targa o del centralino il numero dell'interno e poi premendo il tasto C oppure il tasto .

Per annullare le chiamate premere il tasto R. Una volta premuto il tasto di chiamata, la targa o il centralino invierà il codice digitale che permetterà di inserire l'interno. Successivamente la prima targa o il primo centralino collegato al montante monitor (o citofoni), toglieranno momentaneamente l'alimentazione sui morsetti + e - del montante, in modo da spegnere eventuali monitor accesi, attiveranno il generatore di chiamata dell'alimentatore per il tempo di chiamata impostato su di essi, e invieranno il segnale di chiamata verso il montante. Al termine della chiamata il citofono o il monitor si collegheranno fonicamente con la targa esterna oppure con il centralino. Nel caso di monitor e targa video oppure di monitor e centralino con telecamera, sul monitor si visualizzerà rispettivamente l'immagine ripresa dalla targa o dalla telecamera del centralino.

Una volta inseriti il citofono o il monitor da questi si potrà: aprire la serratura della targa tramite il tasto .

Le funzioni supplementari si potranno attivare indipendentemente se l'interno è inserito o no; però il tasto  aprirà la serratura della targa solamente se l'interno è in collegamento con la targa esterna, altrimenti effettuerà la chiamata al centralino portineria. Effettuata la chiamata, il collegamento tra gli apparecchi perdurerà per il tempo di attesa (impostato sulla targa o sul centralino), se il microtelefono non viene sollevato oppure per il tempo di conversazione se gli apparecchi si mettono in conversazione tra loro. Agganciando il microtelefono prima dello scadere del tempo di conversazione, il citofono o il monitor si scollegheranno dopo circa 5".



## DESCRIZIONE IMPIANTI TIPO:

Qui di seguito sono stati descritti tre impianti tipo videocitofoni DIGIBUS che utilizzano l'alimentatore 6948.

Nel caso dell'utilizzo delle due funzioni ausiliari si deve prevedere il collegamento rispettivo dei morsetti F1 o F2 della targa (o centralino), con quelli dell'alimentatore. L'utilizzo delle due funzioni ausiliari con i citofoni e i monitor 8877, 6201, 6327 richiede il collegamento delle funzioni tra il citofono/monitor e il distributore digitale 949B.



- A) Impianto tipo videocitofono con una targa video (vedi disegno SI212).
- B) Impianto tipo videocitofono per complesso edilizio con targa principale video e targhe secondarie video/audio (vedi disegno SI177).
- C) Impianto tipo videocitofono con una targa video e centralino portineria munito di monitor e telecamera (vedi disegno SI176).

### A) Impianto tipo videocitofono con una targa video (schema SI212).

- Composizione sulla tastiera della targa del numero riferito all'utente, esempio. 77.
- Pressione del tasto C.
- Attivazione del morsetto +L della targa.
- Invio sulla linea 1 del codice digitale relativo al numero 77 verso il montante monitor.
- Attivazione per un breve momento del morsetto +I e spegnimento di eventuali monitor accesi.
- Collegamento circuito fonica del monitor con codice 77 al montante.
- Attivazione del morsetto CH della targa per il tempo di chiamata e invio del segnale di chiamata lungo la linea 3 del montante.
- Collegamento del circuito fonica della targa dopo il tempo di chiamata.
- Se il microtelefono del monitor non viene sollevato, la targa conteggia il tempo di attesa.
- Se il microtelefono del monitor viene sollevato prima dello scadere del tempo di attesa, la targa inizia a conteggiare il tempo di conversazione massimo.
- Sia con microtelefono a riposo o sollevato si possono attivare le due funzioni supplementari e l'apertura serratura. Comunque le due funzioni supplementari possono essere attivate anche se il monitor non è stato chiamato.
- Se viene premuto il tasto  il monitor invierà sul montante, il codice di apertura serratura con il proprio numero (77); la targa da cui è stata effettuata la chiamata, riconosce il codice attiverà di conseguenza il morsetto S per il tempo serratura, impostato su di essa. Pertanto il morsetto S1 dell'alimentatore andrà a zero volt per il tempo che il morsetto S rimane attivato.
- Se viene premuto il tasto  il monitor invierà sul montante, il codice della funzione supplementare F2 con il proprio numero (77); la targa riconosce il codice attiverà di conseguenza il morsetto F2 per il tempo F2.

- Se viene premuto il tasto  il monitor invierà sul montante, il codice della funzione supplementare F1 con il proprio numero (77); la targa riconosce il codice attiverà di conseguenza il morsetto F1 per il tempo F1.
- Scaduto il tempo di attesa o di conversazione, la targa in collegamento con il monitor invierà un codice di azzeramento per disinserire il monitor e di conseguenza attiverà il morsetto +I per spegnere il monitor.
- Lo stesso avvenimento accade quando viene agganciato il microtelefono del monitor prima dello scadere del tempo di conversazione, dopo circa 5" che il microtelefono è stato agganciato la targa invia un codice di azzeramento e attiva il morsetto +I.

### B) Impianto tipo videocitofono per complesso edilizio con targa principale video e targhe secondarie video/audio (schema SI177).





- Composizione sulla tastiera della targa principale del numero riferito all'utente, esempio 77.
- Pressione del tasto C.
- Attivazione del morsetto +L della targa principale.
- Invio sulla linea 1 del codice digitale relativo al numero 77 verso il montante.
- Riconoscimento del codice digitale di chiamata, relativo al numero 77 da parte di tutte targhe secondarie. Se il codice di chiamata (77), è compreso tra il numero minimo e massimo di una delle targhe secondarie, la targa relativa si comporterà nel seguente modo.
- Posizionamento della targa secondaria nello stato di "OCCUPATO-ATTENDERE".
- Attivazione momentanea del morsetto +I della targa secondaria e spegnimento di eventuali monitor accesi.
- Rigenerazione e ripetizione del codice di chiamata relativo al numero 77 verso il montante monitor.
- Collegamento circuito fonica del monitor con codice 77 al montante.
- Attivazione del morsetto CH della targa secondaria per il tempo di chiamata, impostato nella targa secondaria e invio del segnale di chiamata lungo la linea 3 del montante.
- Collegamento del circuito fonica della targa principale dopo il tempo di chiamata, impostato nella targa principale.
- Se il microtelefono del monitor non viene sollevato, la targa principale conteggia il tempo di attesa.
- Se il microtelefono del monitor viene sollevato prima dello scadere del tempo di attesa, la targa principale inizia a conteggiare il tempo di conversazione massimo.
- Sia con microtelefono a riposo o sollevato si possono attivare le due funzioni supplementari e l'apertura serratura. Comunque le due funzioni supplementari possono essere attivate anche se il monitor non è stato chiamato.
- Se viene premuto il tasto  il monitor invierà verso la targa, il codice di apertura serratura con il proprio numero (77); la targa principale da cui è stata effettuata la chiamata, riconosce il codice attiverà di conseguenza il morsetto S per il tempo serratura, impostato in essa. Pertanto il morsetto S1 dell'alimentatore andrà a zero volt per il tempo che il morsetto S rimane attivato.
- Se la targa secondaria, che ha ripetuto la chiamata, ha il parametro abilita serratura a 0001 anch'essa attiverà il proprio morsetto S quando si premerà il pulsante .



- Se viene premuto il tasto  il monitor invierà sul montante il codice della funzione supplementare F2 con il proprio numero (77); la targa secondaria e quella principale riconosce il codice attiveranno i propri morsetti F2 per il tempo F2.

- Se viene premuto il tasto  il monitor invierà sul montante il codice della funzione supplementare F1 con il proprio numero (77); la targa secondaria e quella principale riconosce il codice attiveranno i propri morsetti F1 per il tempo F1.
  - Scaduto il tempo di attesa o di conversazione, la targa principale in collegamento con il monitor invierà un codice di azzeramento per disinserire il monitor. Di conseguenza la targa secondaria attiverà il morsetto +I per spegnere il monitor e uscirà dallo stato di "OCCUPATO-ATTENDERE".
  - Lo stesso avvenimento accade quando viene agganciato il microtelefono del monitor, prima dello scadere del tempo di conversazione, dopo circa 5" che il microtelefono è stato agganciato la targa principale invierà un codice di azzeramento e la targa secondaria attiverà il morsetto +I.
  - Nello stesso tempo che la targa principale è in conversazione con un monitor, dalle altre targhe secondarie che non sono nello stato di "OCCUPATO-ATTENDERE" si possono chiamare i monitor o i citofoni.
- N.B.:** in un impianto per complesso edilizio, è da tenere presente che il tempo di attivazione della suoneria, della targa principale dev'essere maggiore del tempo delle targhe secondarie di almeno un secondo, per evitare il ritorno del segnale di chiamata nel ricevitore della targa principale.



### C) Impianto tipo videocitofono con una targa video e centralino portineria munito di monitor e telecamera (schema SI176).



- Con centralino portineria in posizione ESTERNO ( spia del tasto  accesa)
- Composizione sulla tastiera della targa principale del numero riferito all'utente, esempio 77.
  - Pressione del tasto C.
  - Attivazione del morsetto +L della targa.
  - Invio sulla linea 1 del codice digitale relativo al numero 77 verso il montante.
  - Riconoscimento del codice digitale di chiamata da parte del centralino portineria e attivazione momentanea del morsetto +I per il spegnimento di eventuali monitor accesi.
  - Visualizzazione sul centralino della scritta "STOP".
  - Attivazione del morsetto I del centralino, per mantenere il monitor del centralino spento.
  - Rigenerazione e ripetizione del codice di chiamata relativo al numero 77 verso il montante monitor.
  - Collegamento circuito fonica del monitor con codice 77 al montante.
  - Attivazione del morsetto CH del centralino per il tempo di chiamata, impostato nel centralino e invio del segnale di chiamata lungo la linea 3 del montante.
  - Collegamento del circuito fonica della targa dopo il tempo di chiamata, impostato nella targa stessa.
  - Se il microtelefono del monitor non viene sollevato, la targa conteggia il tempo di attesa.
  - Se il microtelefono del monitor viene sollevato prima dello scadere del tempo di attesa, la targa inizia a conteggiare il tempo di conversazione massimo.
  - Sia con microtelefono a riposo o sollevato si possono attivare le due funzioni supplementari e l'apertura serratura. Comunque le due funzioni supplementari possono essere attivate anche se il monitor non è stato chiamato.
  - Se viene premuto il tasto  il monitor invierà sul montante, il codice di apertura serratura con il proprio numero (77); la targa da cui è stata effettuata la chiamata riconosciuto il codice attiverà di conseguenza il morsetto S per il tempo serratura, impostato in essa. Pertanto il morsetto S1 dell'alimentatore andrà a zero volt per il tempo che il morsetto S rimane attivato.
  - Se il centralino ha il parametro abilità serratura, a 0001 anch'esso attiverà il proprio morsetto S quando il monitor premerà il pulsante .
  - Se viene premuto il tasto  il monitor invierà sul montante, il codice della funzione supplementare F2 con il proprio numero (77); il centralino e la targa riconosciuto il codice attiveranno i propri morsetti F2 per il tempo F2.
  - Se viene premuto il tasto  il monitor invierà sul montante, il codice della funzione supplementare F1 con il proprio numero (77); il centralino e la targa riconosciuto il codice attiveranno i propri morsetti F1 per il tempo F1.
  - Scaduto il tempo di attesa o di conversazione, la targa principale in collegamento con il monitor invierà un codice di azzeramento per disinserire il monitor. Di conseguenza il centralino attiverà il morsetto +I per spegnere il monitor e cancellerà la scritta STOP.
  - Lo stesso avvenimento accade quando viene agganciato il microtelefono del monitor prima dello scadere del tempo di conversazione, dopo circa 5" che il microtelefono è stato agganciato la targa invierà un codice di azzeramento e il centralino attiverà il morsetto +I.

- Con centralino portineria in posizione INTERNO ( spia del tasto  spenta) e chiamata da targa:
- Composizione sulla tastiera della targa principale del numero riferito all'utente, esempio 77.
  - Pressione del tasto C.
  - Attivazione del morsetto +L della targa.
  - Invio sulla linea 1 del codice digitale relativo al numero 77 verso il montante.
  - Visualizzazione del numero 77 sul display di destra del centralino e attivazione segnale sonoro di chiamata.
  - Se il morsetto I del centralino è attivo, disattivazione del morsetto.
  - Accensione monitor centralino con visualizzazione dell'immagine ripresa da targa.
  - Collegamento circuito fonica del centralino con la targa.
  - Se il microtelefono del centralino non viene sollevato, la targa conteggia il tempo di attesa.
  - Se il microtelefono del centralino viene sollevato prima dello scadere del tempo di attesa, la targa inizia a conteggiare il tempo di conversazione massimo.
  - Se viene premuto il tasto  il centralino invierà il codice della funzione supplementare F2; la targa riconosciuto il codice attiverà di conseguenza il morsetto F2 per il tempo F2.
  - Scaduto il tempo di attesa o di conversazione la targa principale invierà un codice di azzeramento per scollegarsi dal centralino. Di conseguenza il centralino attiverà il morsetto I per spegnere il proprio monitor.
  - Lo stesso avvenimento accade quando viene agganciato il microtelefono del centralino prima dello scadere del tempo di conversazione, dopo circa 5" che il micro-

telefono è stato agganciato la targa invierà un codice di azzeramento e il centralino attiverà il morsetto I.

- Con centralino portineria in posizione INTERNO e chiamata da monitor (o citofono):
- Con monitor disinserito (spento), pressione del tasto .
  - Invio sulla linea 1 del codice digitale relativo alla chiamata portineria con il numero del monitor, esempio 77.
  - Visualizzazione del numero 77 sul display di sinistra del centralino e attivazione segnale sonoro di chiamata.
  - Se il centralinista vuole chiamare il monitor che ha effettuato la chiamata si deve comportare nel seguente modo:
  - Trasferimento del numero 77 sul display di destra attraverso il tasto .
  - Pressione del tasto con .
  - Invio sulla linea 1 del codice digitale relativo al numero 77 verso il montante.
  - Attivazione morsetto T del centralino, per l'accensione della telecamera.
  - Se il morsetto I del centralino è attivo, disattivazione del morsetto.
  - Attivazione momentanea del morsetto +I e spegnimento di eventuali monitor accesi.
  - Collegamento circuito fonica del monitor con codice 77 al montante.
  - Attivazione del morsetto CH del centralino per il tempo di chiamata, e invio del segnale di chiamata lungo la linea 3 del montante.
  - Collegamento del circuito fonica del centralino dopo il tempo di chiamata.
  - Se il microtelefono del monitor non viene sollevato, il centralino conteggia il tempo di attesa.
  - Se il microtelefono del monitor viene sollevato prima dello scadere del tempo di attesa, il centralino inizia a conteggiare il tempo di conversazione massimo.
  - Sia con microtelefono a riposo o sollevato si possono attivare le due funzioni supplementari. Comunque le due funzioni supplementari possono essere attivate anche se il monitor non è stato chiamato.
  - Scaduto il tempo di attesa o di conversazione, il centralino in collegamento con il monitor invierà un codice di azzeramento per disinserire il monitor, attiverà il morsetto +I per spegnere il monitor del montante, attiverà il morsetto I per spegnere il proprio monitor e disattiverà il morsetto T per spegnere la propria telecamera.
  - Lo stesso avvenimento accade quando viene riagganciato il microtelefono del monitor prima dello scadere del tempo di conversazione, dopo circa 5" che il microtelefono è stato riagganciato il centralino invierà un codice di azzeramento e attiverà i relativi morsetti.
  - **N.B.:** In un impianto con targa principale e centralino, è da tenere presente che il tempo di attivazione della suoneria, della targa principale dev'essere maggiore del tempo del centralino di almeno un secondo, per evitare il ritorno del segnale di chiamata nel ricevitore della targa principale.

## DESCRIPTION OF DIFFERENT INSTALLATIONS

A description follows of three DIGIBUS video door entry systems which use power supplier 6948.

If both auxiliary functions are required, terminals F1 and F2 on the entrance panel (or switchboard) must be connected to the corresponding terminals on the power supplier.



If both the auxiliary functions are required in installations fitted with interphones and monitors 8877, 6201, 6327 the corresponding connections must be made between the interphone/monitor and digital distributor 949B

A) Video door entry system with one video entrance panel (see drawing SI212).

B) Video door entry system for building complex with main video entrance panel and secondary video/audio panels (see drawing si177).





C) Video door entry system with one video entrance panel and switchboard equipped with monitor and video camera unit (see drawing si176).

### A) Video door entry system with one video entrance panel (drawing SI212)

- Key in the required user number, (i.e. 77) on the entrance panel keypad.
- Confirm with button "C".
- Terminal +L on the entrance panel activates.
- The digital code corresponding to user number 77 is routed along line 1 to the monitor cable riser.
- Terminal +I briefly activates to switch off any activated monitors.
- The phonic circuit for monitor number 77 connects to the cable riser.
- Entrance panel terminal CH activates for the set call time and routes the call signal along line 3 of the cable riser.
- The entrance panel phonic circuit connects at the end of the call time.
- If the monitor handset is not lifted the entrance panel activates the reply time counter.
- If instead the monitor handset is lifted within the set reply time, the entrance panel activates the maximum conversation time counter.
- The two auxiliary functions and the door lock opening function may all be activated when the handset is lifted or set down. The two auxiliary functions may also be activated when the monitor has not been called.
- When the door lock release button is pressed , the door lock release code corresponding to the monitor user number (77) is transmitted by the monitor to the cable riser. The entrance panel from where the call originates then identifies the code and activates terminal S for the set door lock activation time. Power supplier terminal S1 therefore de-energises to zero Volts for the time terminal S is activated.
- When the video camera button is pressed , the code for auxiliary function F2 corresponding to the monitor user number (77) is transmitted by the monitor to the cable riser. The entrance panel then identifies the code and activates terminal F2 for the activation time set for auxiliary function F2.
- When the light button is pressed , the code for auxiliary function F1 corresponding to the monitor user number (77) is transmitted by the monitor to the cable riser. The entrance panel then identifies the code and activates terminal F1 for the activation time set for auxiliary function EM1.
- Once the reply delay time or maximum conversation time has elapsed, the entrance panel connected to the monitor transmits a reset code to disconnect the monitor. Terminal +1 is thus activated to switch off the monitor.
- The same sequence occurs if the monitor handset is replaced before the maximum conversation time has elapsed. Five seconds after the handset is replaced, the entrance panel transmits a reset code and activates terminal +1.

### B) Video door entry system for building complex with main video entrance panel and secondary video/audio panels (drawing SI177)





- Key in the required user number, (i.e. 77) on the main entrance panel keypad.
- Confirm with button "C".
- Terminal +L on the main entrance panel activates.
- The digital code corresponding to user number 77 is routed along line 1 to the cable riser.

- The digital call code for user number 77 is recognised by all the secondary entrance panels. If the call number (77) keyed in falls between the first and final call number set for one of the secondary panels, the following sequence occurs:
  - The secondary panel in question switches to "ENGAGED-WAIT" mode.
  - Terminal +I on the secondary panel briefly activates to switch off any activated monitors.
  - The call code for user number 77 is regenerated and re-routed to the monitor cable riser.
  - The phonic circuit for monitor number 77 connects to the cable riser.
  - Terminal CH on the secondary panel activates for the call time set for the secondary panel and routes the call signal along line 3 of the cable riser.
  - The main entrance panel phonic circuit connects at the end of the call time set for the main entrance panel.
  - If the monitor handset is not lifted the main entrance panel activates the reply time counter.
  - If instead the monitor handset is lifted within the set reply time, the main entrance panel activates the maximum conversation time counter.
  - The two auxiliary functions and the door lock opening function can all be activated when the handset is lifted or set down. The two auxiliary functions may also be activated when the monitor has not been called.
  - When the door lock release button is pressed , the door lock release code corresponding to the monitor user number (77) is transmitted by the monitor to the entrance panel. The main entrance panel from where the call originates then identifies the code and activates terminal S for the set door lock activation time. Power supplier terminal S1 therefore de-energises to zero Volts for the time terminal S is activated.
  - If the "door lock enable" parameter for the secondary panel which repeated the call is set to 0001, the secondary panel will also activate its own terminal S when the door lock release button is pressed .
  - When the video camera button is pressed , the code for auxiliary function F2 corresponding to the monitor user number (77) is transmitted by the monitor to the cable riser. The secondary and main entrance panels then identify the code and activate their respective terminals F2 for the activation time set for auxiliary function F2.
  - When the light button is pressed , the code for auxiliary function F1 corresponding to the monitor user number (77) is transmitted by the monitor to the cable riser. The secondary and main entrance panels then identify the code and activate their respective terminals F1 for the activation time set for auxiliary function F1.
  - Once the reply delay time or maximum conversation time has elapsed, the main entrance panel connected to the monitor transmits a reset code to disconnect the monitor. The secondary panel thus activates terminal +I to switch off the monitor and reset its "ENGAGED-WAIT" status.
  - The same sequence occurs if the monitor handset is replaced before the maximum conversation time has elapsed. Five seconds after the handset is replaced, the main entrance panel transmits a reset code and the secondary entrance panel activates terminal +I.
  - When the main entrance panel is connected to a monitor, calls to internal units can still be made from the secondary panels which are not ENGAGED.
- N.B.:** in building complex installations, the main entrance panel call signal activation time must be at least a second longer than the time set for the stairway panels to prevent the call signal from returning to the main entrance panel receiver.

### C) Video door entry system with one video entrance panel and switchboard equipped with monitor and video camera unit (drawing si176)

- Switchboard set to EXTERNAL mode (led in key  illuminated).
- Key in the required user number, (i.e. 77) on the main entrance panel keypad.
  - Confirm with button "C".
  - Terminal +L on the entrance panel activates.
  - The digital code corresponding to user number 77 is routed along line 1 to the cable riser.



- The digital call code for user number 77 is recognised by the switchboard and terminal +I is momentarily activated to switch off any activated monitors.
- The message "STOP" is displayed on the switchboard.
- Switchboard terminal I activates to keep the switchboard monitor deactivated.
- The call code for user number 77 is regenerated and re-routed to the monitor cable riser.
- The phonic circuit for monitor number 77 connects to the cable riser.
- Switchboard terminal CH activates for the call time set for the switchboard and routes the call signal along line 3 of the cable riser.
- The entrance panel phonic circuit connects at the end of the call time set for the entrance panel itself.
- If the monitor handset is not lifted the entrance panel activates the reply time counter.
- If instead the monitor handset is lifted within the set reply time, the entrance panel activates the maximum conversation time counter.
- The two auxiliary functions and the door lock opening function can all be activated when the handset is lifted or set down. The two auxiliary functions may also be activated when the monitor has not been called.
- When the door lock release button is pressed , the door lock release code corresponding to the monitor user number (77) is transmitted by the monitor to the cable riser. The entrance panel from where the call originates, then identifies the code and activates terminal S for the set door lock activation time. Power supplier terminal S1 therefore de-energises to zero Volts for the time terminal S is activated.
- If the "door lock enable" parameter for the switchboard is set to 0001, the switchboard will also activate its own terminal S when the door lock release button is pressed .
- When the video camera button is pressed , the code for auxiliary function F2 corresponding to the monitor user number (77) is transmitted by the monitor to the cable riser. The switchboard and entrance panel then identify the code and activate their respective terminals F2 for the activation time set for auxiliary function F2.
- When the light button is pressed , the code for auxiliary function F1 corresponding to the monitor user number (77) is transmitted by the monitor to the cable riser. The switchboard and entrance panel then identify the code and activate their respective terminals F1 for the activation time set for auxiliary function F1 (parameters -07- and -10-).
- Once the reply delay time or maximum conversation time has elapsed, the main entrance panel connected to the monitor transmits a reset code to disconnect the monitor. The switchboard thus activates terminal +I to switch off the monitor and clear the "STOP" message.
- The same sequence occurs if the monitor handset is replaced before the maximum conversation time has elapsed. Five seconds after the handset is replaced, the entrance panel transmits a reset code and the switchboard activates terminal +I.



Switchboard set to INTERNAL mode (led in key  switched off) for calls from entrance panel.

- Key in the required user number, (i.e. 77) on the main entrance panel keypad.
- Confirm with button "C".
- Terminal +L on the entrance panel activates.
- The digital code corresponding to user number 77 is routed along line 1 to the cable riser.
- User number 77 is displayed on the right hand display of the switchboard and the acoustic call signal is activated.
- If switchboard terminal I is activated, the terminal deactivates.
- The switchboard monitor switches on and displays the image filmed at the entrance panel.
- The switchboard phonic circuit connects to the entrance panel.
- If the switchboard handset is not lifted the entrance panel activates the reply time counter.
- If instead the switchboard handset is lifted within the set reply time, the entrance panel activates the maximum conversation time counter.
- When button  is pressed, the switchboard transmits the code for auxiliary function F2. The entrance panel then identifies the code and activates terminal F2 for the activation time set for auxiliary function F2.
- Once the reply delay time or maximum conversation time has elapsed, the main entrance panel transmits a reset code to disconnect the switchboard. The switchboard thus activates terminal I to switch off its

monitor.

- The same sequence occurs if the switchboard handset is replaced before the maximum conversation time has elapsed. Five seconds after the handset is replaced, the entrance panel transmits a reset code and the switchboard activates terminal I.

Switchboard set to INTERNAL mode for calls from internal units (monitors or interphones).

- When the monitor is switched off, press the door lock release button .
- The switchboard call digital code corresponding to the monitor number (i.e. 77) is routed along line 1.
- User number 77 is displayed on the left hand display of the switchboard and the acoustic call signal is activated.
- If the porter wishes to call the monitor which has placed the call, he must:
  - Transfer user number 77 to the right hand display using button .
  - Press the call button .
 The following sequence then occurs:
  - The digital code corresponding to user number 77 is routed along line 1 to the cable riser.
  - Switchboard terminal T activates to switch on the video camera unit.
  - If switchboard terminal I is activated, the terminal deactivates.
  - Terminal +I momentarily activates to switch off any activated monitors.
  - The phonic circuit for monitor number 77 connects to the cable riser.
  - Switchboard terminal CH activates for the set call time and routes the call signal along line 3 of the cable riser.
  - The switchboard phonic circuit is connected at the end of the call time.
  - If the monitor handset is not lifted the switchboard activates the reply time counter.
  - If instead the monitor handset is lifted within the set reply time, the switchboard activates the maximum conversation time counter.
  - The two auxiliary functions can both be activated when the handset is lifted or set down. The two auxiliary functions may also be activated when the monitor has not been called.
  - Once the reply delay time or maximum conversation time has elapsed, the switchboard connected to the monitor transmits a reset code to disconnect the monitor. It thus activates terminal +I to switch off the cable riser monitor and terminal I to switch off its own monitor. It also de-activates terminal T to switch off its video camera.
  - The same sequence occurs if the monitor handset is replaced before the maximum conversation time has elapsed. Five seconds after the handset is replaced, the switchboard transmits a reset code and activates the corresponding terminals.

**N.B.:** in installations fitted with a main entrance panel and switchboard, the main entrance panel call signal activation time must be at least a second longer than the time set for the switchboard to prevent the call signal from returning to the main entrance panel receiver.



**DESCRIPTION DES INSTALLATIONS-TYPE:**

Nous décrivons ci-après trois installations de portiers vidéo DIGIBUS qui utilisent l'alimentation 6948.

Dans le cas d'utilisation des deux fonctions auxiliaires, il faut prévoir le raccordement des bornes F1 ou F2 de la plaque (ou du standard) avec les bornes respectives de l'alimentation. L'utilisation des deux fonctions auxiliaires avec les postes d'appartement et les moniteurs 8877, 6201, 6327 nécessite le raccordement des fonctions entre le poste/moniteur et le distributeur digital 949B.

- A) Installation type portier vidéo avec plaque avec caméra (voir dessin SI212).  
 B) Installation type portier vidéo pour ensemble collectif d'habitations avec plaque principale avec caméra et plaques secondaires vidéo/audio (voir dessin si177).  
 C) Installation type portier vidéo avec plaque avec caméra et standard conciergerie comportant un moniteur et une caméra (voir dessin si176).





**A) Installation type portier vidéo avec plaque avec caméra (schéma SI212).**

- Frappe au clavier de la plaque du numéro usager, 77 par exemple.
- Pression sur la touche C.
- Activation de la borne +L de la plaque.
- Envoi sur la ligne 1 du code numérique afférent au numéro 77 vers la colonne montante moniteur.
- Activation de courte durée de la borne +I et extinction des moniteurs éventuellement allumés.
- Raccordement du circuit audio du moniteur avec le code 77 à la colonne montante.
- Activation de la borne CH de la plaque pour la durée du temps d'appel et transfert du signal d'appel vers la ligne 3 de la colonne montante.
- Raccordement du circuit audio de la plaque après le temps d'appel.
- Si le combiné du moniteur n'est pas décroché, la plaque compte le temps d'attente.
- Si le combiné du moniteur est décroché avant que le temps d'attente soit écoulé, la plaque commence à compter le temps de conversation maximum.
- Avec combiné raccroché ou décroché, il est possible d'activer les deux fonctions complémentaires et l'ouverture de la gâche électrique. Notez que les deux fonctions complémentaires peuvent être activées même si le moniteur n'a pas été appelé.
- Si la touche  est enfoncée, le moniteur enverra vers la colonne montante le code d'ouverture de la gâche électrique avec son numéro respectif (77); la plaque d'où a été effectué l'appel, une fois le code reconnu, activera donc la borne S pour la durée du temps de gâche électrique, affecté à celle-ci. En conséquence, la borne S1 de l'alimentation chutera à zéro volt pour la durée du temps d'activation de la borne S.
- Si la touche  est enfoncée, le moniteur enverra vers la colonne montante le code de la fonction complémentaire F2 avec son numéro respectif (77); la plaque, après avoir reconnu le code, activera donc la borne F2 pour la durée du temps F2.
- Si la touche  est enfoncée, le moniteur enverra vers la colonne montante le code de la fonction complémentaire F1 avec son numéro respectif (77); la plaque, après avoir reconnu le code, activera donc la borne F1 pour la durée du temps F1.
- Une fois le temps d'attente ou de conversation écoulé, la plaque reliée au moniteur enverra un code de remise à zéro pour désactiver le moniteur et par conséquent activera la borne +I pour éteindre le moniteur.
- Il en est de même au raccrochage du combiné du moniteur avant que le temps de conversation soit écoulé; environ 5 s après le raccrochage du combiné, la plaque envoie un code de remise à zéro et active la borne +I.

**B) Installation type portier vidéo pour ensemble collectif d'habitations avec plaque principale avec caméra et plaques secondaires vidéo/audio (schéma SI177).**

- Frappe au clavier de la plaque principale du numéro usager, par exemple 77.
- Pression sur la touche C.
- Activation de la borne +L de la plaque principale.
- Envoi sur la ligne 1 du code numérique afférent au numéro 77 vers la colonne montante.
- Reconnaissance du code numérique d'appel, afférent au numéro 77,



par toutes les plaques secondaires. Si le code d'appel (77) est compris entre le numéro minimum et le numéro maximum d'une des plaques secondaires, la plaque respective aura le comportement suivant.

- Positionnement de la plaque secondaire dans l'état "OCCUPÉ-ATTENDEZ".
- Activation temporaire de la borne +I de la plaque secondaire et extinction des moniteurs éventuellement allumés.
- Régénération et répétition du code d'appel associé au numéro 77 vers la colonne montante moniteur.
- Raccordement du circuit audio du moniteur avec le code 77 vers la colonne montante.
- Activation de la borne CH de la plaque secondaire pour la durée du temps d'appel, présélectionné sur la plaque secondaire et transfert du signal d'appel vers la ligne 3 de la colonne montante.
- Raccordement du circuit audio de la plaque principale après le temps d'appel, présélectionné sur la plaque principale.
- Si le combiné du moniteur n'est pas décroché, la plaque principale compte le temps d'attente.
- Si le combiné du moniteur est décroché avant que le temps d'attente soit écoulé, la plaque principale commence à compter le temps de conversation maximum.
- Avec combiné raccroché ou décroché, il est possible d'activer les deux fonctions complémentaires et l'ouverture de la gâche électrique. Notez que les deux fonctions complémentaires peuvent être activées même si le moniteur n'a pas été appelé.
- Si la touche  est enfoncée, le moniteur enverra vers la plaque le code d'ouverture de la gâche électrique avec son numéro respectif (77); la plaque principale d'où a été effectué l'appel, une fois le code reconnu, activera donc la borne S pour la durée du temps de gâche électrique, affecté à celle-ci. En conséquence, la borne S1 de l'alimentation chutera à zéro volt pour la durée du temps d'activation de la borne S.
- Si la plaque secondaire, qui a reproduit l'appel, a le paramètre de validation gâche électrique ajusté à 0001, celle-ci activera aussi sa borne S au moment de la pression sur la touche .
- Si la touche  est enfoncée, le moniteur enverra vers la colonne montante le code de la fonction complémentaire F2 avec son numéro respectif (77); la plaque secondaire et la plaque principale, après avoir reconnu le code, activeront leurs bornes respectives F2 pour la durée du temps F2.
- Si la touche  est enfoncée, le moniteur enverra vers la colonne montante le code de la fonction complémentaire F1 avec son numéro respectif (77); la plaque secondaire et la plaque principale, après avoir reconnu le code, activeront leurs bornes respectives F1 pour la durée du temps F1.
- Une fois le temps d'attente ou de conversation écoulé, la plaque principale reliée au moniteur enverra un code de remise à zéro pour désactiver le moniteur. En conséquence, la plaque secondaire activera la borne +I pour éteindre le moniteur et quittera l'état "OCCUPÉ-ATTENDEZ".
- Il en est de même au raccrochage du combiné du moniteur avant que le temps de conversation soit écoulé; environ 5 s après le raccrochage du combiné, la plaque principale enverra un code de remise à zéro et la plaque secondaire activera la borne +I.
- En même temps que la plaque principale est en conversation avec un moniteur, il est possible d'appeler les moniteurs ou les postes d'appartement à partir des autres plaques secondaires qui ne se trouvent pas en état "OCCUPÉ-ATTENDEZ".

**N.B.:** dans une installation pour immeubles collectifs, il faut tenir compte que le temps d'activation de la sonnerie, de la plaque principale, doit être plus long du temps des plaques secondaires d'au moins une seconde, afin d'éviter le retour du signal d'appel dans l'écouteur de la plaque principale.

**C) Installation type portier vidéo avec plaque avec caméra et standard conciergerie comportant un moniteur et une caméra (schéma si176).**

- Avec le standard conciergerie en position EXTERNE (témoin de la touche  allumé)
- Frappe au clavier de la plaque principale du numéro usager, par exemple 77.
  - Activation de la borne +L de la plaque.
  - Envoi sur la ligne 1 du code numérique afférent au numéro 77 vers la

- colonne montante.
- Reconnaissance du code numérique d'appel par le standard conciergerie et activation temporaire de la borne +I pour l'extinction des moniteurs éventuellement allumés.
  - Visualisation sur le standard de l'indication "STOP".
  - Activation de la borne I du standard, pour maintenir le moniteur du standard éteint.
  - Régénération et répétition du code d'appel associé au numéro 77 vers la colonne montante moniteur.
  - Raccordement du circuit audio du moniteur avec le code 77 vers la colonne montante.
  - Activation de la borne CH du standard pour la durée du temps d'appel, présélectionné sur le standard et transfert du signal d'appel vers la ligne 3 de la colonne montante.
  - Raccordement du circuit audio de la plaque après le temps d'appel, présélectionné sur la plaque.
  - Si le combiné du moniteur n'est pas décroché, la plaque compte le temps d'attente.
  - Si le combiné du moniteur est décroché avant que le temps d'attente soit écoulé, la plaque commence à compter le temps de conversation maximum.
  - Avec combiné raccroché ou décroché, il est possible d'activer les deux fonctions complémentaires et l'ouverture de la gâche électrique. Notez que les deux fonctions complémentaires peuvent être activées même si le moniteur n'a pas été appelé.
- Si la touche  est enfoncée, le moniteur enverra vers la colonne montante le code d'ouverture de la gâche électrique avec son numéro respectif (77); la plaque d'où a été effectué l'appel, une fois le code reconnu, activera donc la borne S pour la durée du temps de gâche électrique, présélectionnée sur celle-ci. En conséquence, la borne S1 de l'alimentation chutera à zéro volt pour la durée du temps d'activation de la borne S.
  - Si le standard a le paramètre de validation gâche électrique ajusté à 0001, celui-ci activera aussi sa borne S au moment de la pression sur la touche  du moniteur.
  - Si la touche  est enfoncée, le moniteur enverra vers la colonne montante le code de la fonction complémentaire F2 avec son numéro respectif (77); le standard et la plaque, après avoir reconnu le code, activeront leurs bornes respectives F2 pour la durée du temps F2.
  - Si la touche  est enfoncée, le moniteur enverra vers la colonne montante le code de la fonction complémentaire F1 avec son numéro respectif (77); le standard et la plaque, après avoir reconnu le code, activeront leurs bornes respectives F1 pour la durée du temps F1.
  - Une fois le temps d'attente ou de conversation écoulé, la plaque principale reliée au moniteur enverra un code de remise à zéro pour désactiver le moniteur. En conséquence, le standard activera la borne +I pour éteindre le moniteur et effacer l'indication "STOP".
  - Il en est de même au raccrochage du combiné du moniteur avant que le temps de conversation soit écoulé; environ 5 s après le raccrochage du combiné, la plaque enverra un code de remise à zéro et le standard activera la borne +I.
- Avec le standard conciergerie en position INTERNE (témoin de la touche  éteint)
- Frappe au clavier de la plaque principale du numéro usager, par exemple 77.
  - Pression sur la touche C.
  - Activation de la borne +L de la plaque.
  - Envoi sur la ligne 1 du code numérique afférent au numéro 77 vers la colonne montante.
  - Visualisation du numéro 77 sur l'afficheur de droit du standard et activation du signal sonore d'appel.
  - Si la borne I du standard est active, désactivation de la borne.
  - Allumage du moniteur du standard avec visualisation de l'image filmée par la caméra de la plaque.
  - Raccordement du circuit audio du standard avec la plaque.
  - Si le combiné du standard n'est pas décroché, la plaque compte le temps d'attente.
  - Si le combiné du standard est décroché avant que le temps d'attente soit écoulé, la plaque commencer à compter le temps de conversation maximum.
  - Si la touche  est enfoncée, le standard enverra le code de la fonction complémentaire; la plaque, après avoir reconnu le code, activera la borne F2 pour la durée du temps F2.
  - Une fois le temps d'attente ou de conversation écoulé, la plaque principale reliée au moniteur enverra un code de remise à zéro pour déclencher le standard. En conséquence, le standard activera la borne +I pour éteindre le moniteur.
  - Il en est de même au raccrochage du combiné du moniteur avant que le temps de conversation soit écoulé; environ 5 s après le raccrochage du combiné, la plaque enverra un code de remise à zéro et le standard activera la borne +I.
- Avec le standard conciergerie en position INTERNE et appel à partir du moniteur (ou poste d'appartement):
- Avec le moniteur désactivé (éteint), pression sur la touche .
  - Envoi sur la ligne 1 du code numérique afférent à l'appel conciergerie avec le numéro du moniteur, 77 par exemple.
  - Visualisation du numéro 77 sur l'afficheur de gauche du standard et activation du signal sonore d'appel.
  - Si la standardiste veut appeler le moniteur d'où a été effectué l'appel, elle devra effectuer les opérations suivantes:
  - Transfert du numéro 77 sur l'afficheur à l'aide de la touche .
  - Pression sur la touche marquée .
  - Envoi sur la ligne 1 du code numérique afférent au numéro 77 vers la colonne montante.
  - Activation temporaire de la borne T du standard, pour l'allumage de la caméra.
  - Si la borne +I du standard est active, désactivation de la borne.
  - Activation temporaire de la borne +I et extinction des moniteurs éventuellement allumés.
  - Raccordement du circuit audio du moniteur avec le code 77 vers la colonne montante.
  - Activation de la borne CH du standard pour la durée du temps d'appel, et transfert du signal d'appel vers la ligne 3 de la colonne montante.
  - Raccordement du circuit audio du standard après le temps d'appel.
  - Si le combiné du moniteur n'est pas décroché, le standard compte le temps d'attente.
  - Si le combiné du moniteur est décroché avant que le temps d'attente soit écoulé, le standard commence à compter le temps de conversation maximum.
  - Avec combiné raccroché ou décroché, il est possible d'activer les deux fonctions complémentaires. Notez que les deux fonctions complémentaires peuvent être activées même si le moniteur n'a pas été appelé.
  - Une fois le temps d'attente ou de conversation écoulé, le standard relié au moniteur enverra un code de remise à zéro pour désactiver le moniteur, activera la borne +I pour éteindre le moniteur de la colonne montante, activera la borne I pour éteindre son moniteur et désactivera la borne T pour éteindre sa caméra.
  - Il en est de même au raccrochage du combiné du moniteur avant que le temps de conversation soit écoulé; environ 5 s après le raccrochage du combiné, le standard enverra un code de remise à zéro et activera les bornes respectives.
- N.B.:** dans une installation avec plaque principale et standard, il faut tenir compte que le temps d'activation de la sonnerie, de la plaque principale, doit être plus long du temps du standard d'au moins une seconde, afin d'éviter le retour du signal d'appel dans l'écouteur de la plaque principale.



### Beschreibung der Standardanlagen:

Im Folgenden werden drei Standardanlagen für DIGIBUS Videotürsprechanlagen mit Netzgerät 6948 beschrieben.

Sollen die Hilfsfunktionen benutzt werden, so müssen die Klemmen F1 und F2 des Klingeltableaus an die entsprechenden des Netzgerätes angeschlossen werden. Die Benutzung der zwei Hilfsfunktionen in Verbindung mit den Sprechgeräten und Monitoren 8877, 6201, 6327 erfordert den Anschluß der Funktionen zwischen Sprechgarnitur/Monitor und digitalem Verteiler 949B.





- A) Video-Türsprechanlage mit einem Klingeltableau (siehe SI212).
- B) Video-Türsprechanlage für große Gebäudekomplexe mit einer Video-Haupttürstelle sowie Nebentürstellen oder Video-Nebentürstellen (siehe si177).
- C) Video-Türsprechanlage mit einem Klingeltableau und mit Monitor und Kamera ausgestattete Pfortnerzentrale (siehe Abb. si176).

#### A) Video-Türsprechanlage mit einem Klingeltableau (siehe SI212)

- Geben Sie auf der Tastatur des Klingeltableaus die Nummer des gewünschten Teilnehmers ein, z.B. 77.
- Drücken Sie die Taste "C".
- Die Klemme +L des Klingeltableaus wird aktiviert.
- Auf der Leitung 1 wird der digitale Code für die Benutzernummer 77 zur Steigleitung des Monitors übermittelt.
- Für einen kurzen Moment wird die Klemme +I aktiviert und evtl. angeschaltete Monitore ausgeschaltet.
- Verbindungsaufbau Sprechschaltkreis des Monitors mit der Benutzernummer 77 zur Steigleitung.
- Aktivierung der Klemme CH des Klingeltableaus für die Rufdauer und Senden des Rufsignals auf Leitung 3 der Steigleitung.
- Verbindungsaufbau Sprechschaltkreis des Klingeltableaus nach erfolgreichem Ruf.
- Wenn der Hörer des Monitors nicht abgenommen wird, beginnt die Wartezeit am Klingeltableau zu laufen.
- Wenn der Hörer des Monitors vor Ablauf der Wartezeit abgenommen wird, beginnt am Klingeltableau die max. Gesprächsdauer zu laufen.
- Sowohl bei aufgelegtem als auch bei abgehobenem Hörer können die beiden Zusatzfunktionen sowie die Türöffnerfunktion, wobei die Zusatzfunktionen genutzt werden, auch dann aktiviert werden können, wenn der Apparat nicht zuvor angerufen wurde.
- Wenn die Taste  gedrückt wird, sendet der Monitor über die Steigleitung den Türöffnercode mit der eigenen Benutzernummer (z.B. 77). Das Klingeltableau, von dem der Ruf ausging, erkennt den Code und aktiviert die Klemme S für die eingestellte Türöffnungsdauer. Während dieser Zeit, in der die Klemme S aktiviert ist, fällt die Spannung an der Klemme S1 des Netzgerätes auf 0V ab.
- Wenn die Taste  gedrückt wird, sendet der Monitor über die Steigleitung den Zusatzfunktionscode F2 mit der eigenen Benutzernummer (z.B. 77). Das Klingeltableau, von dem der Ruf ausging, erkennt den Code und aktiviert die Klemme F2 für die eingestellte Zeit F2.
- Wenn die Taste  gedrückt wird, sendet der Monitor über die Steigleitung den Zusatzfunktionscode F1 mit der eigenen Benutzernummer (z.B. 77). Das Klingeltableau, von dem der Ruf ausging, erkennt den Code und aktiviert die Klemme F1 für die eingestellte Lichtdauer F1.
- Nach Ablauf der Wartezeit oder der max. Gesprächsdauer sendet das mit dem Monitor verbundene Klingeltableau einen Resetcode und aktiviert somit die Klemme +I zum Ausschalten des Monitors.
- Diese erfolgt auch bei Auflegen des Hörers vor Ablauf der max. Gesprächsdauer. Ca. 5 s nachdem der Hörer aufgelegt wurde, sendet das Klingeltableau einen Resetcode und aktiviert somit die Klemme +I zum Ausschalten des Monitors.

#### B) Video-Türsprechanlage für große Gebäudekomplexe mit einer Video-Haupttürstelle sowie Nebentürstellen oder Video-Nebentürstellen (siehe Abb. SI177).

- Geben Sie auf der Tastatur des Klingeltableaus die Nummer des gewünschten Teilnehmers ein, z.B. 77.
- Drücken Sie die Taste "C".
- Die Klemme +L der Haupttürstelle wird aktiviert.
- Auf der Leitung 1 wird der digitale Code für die Benutzernummer 77 zur Steigleitung des Monitors übermittelt.
- Der digitale Rufcode für die Benutzernummer 77 wird von allen Nebentürstellen erkannt. Die Nebenstelle, unter deren Rufcodes sich der Code 77 befindet, reagiert wie folgt:
- Die Nebenstelle zeigt den Modus "Besetzt - Bitte warten" an.





- Für einen kurzen Moment wird die Klemme +I aktiviert und evtl. angeschaltete Monitore ausgeschaltet.
- Erneutes Senden des Rufcodes für die Benutzernummer 77 zur Steigleitung des Monitors.
- Verbindungsaufbau Sprechschaltkreis des Monitors mit der Benutzernummer 77 zur Steigleitung.
- Aktivierung der Klemme CH der Nebentürstelle für die Rufdauer, die an der Nebentürstelle eingestellt ist, und Senden des Rufsignals auf Leitung 3 der Steigleitung.
- Verbindungsaufbau Sprechschaltkreis der Haupttürstelle nach abgelaufener Rufzeit, die an der Haupttürstelle eingestellt ist.
- Wenn der Hörer des Monitors nicht abgenommen wird, beginnt die Wartezeit an der Haupttürstelle zu laufen.
- Wenn der Hörer des Monitors vor Ablauf der Wartezeit abgenommen wird, beginnt an der Haupttürstelle die max. Gesprächsdauer zu laufen.
- Sowohl bei aufgelegtem als auch bei abgehobenem Hörer können die beiden Zusatzfunktionen sowie die Türöffnerfunktion genutzt werden, wobei die Zusatzfunktionen auch dann aktiviert werden können, wenn der Apparat nicht zuvor angerufen wurde.
- Wenn die Taste  gedrückt wird, sendet der Monitor über die Steigleitung den Türöffnercode mit der eigenen Benutzernummer (z.B. 77). Die Haupttürstelle, von der der Ruf ausging, erkennt den Code und aktiviert die Klemme S für die eingestellte Türöffnungsdauer. Während dieser Zeit, in der die Klemme S aktiviert ist, fällt die Spannung an der Klemme S1 des Netzgerätes auf 0V ab.
- Wenn die Nebenstelle, welche den Ruf wiederholt hat, über die Türöffnerfunktion verfügt, so aktiviert auch sie nach dem Druck der Taste  bei 0001 die eigene Klemme S.
- Wenn die Taste  gedrückt wird, sendet der Monitor über die Steigleitung den Zusatzfunktionscode F2 mit der eigenen Benutzernummer (z.B. 77). Die Neben- und Haupttürstelle erkennen den Code und aktivieren jeweils die Klemme F2 für die eingestellte Zeit F2.
- Wenn die Taste  gedrückt wird, sendet der Monitor über die Steigleitung den Zusatzfunktionscode F1 mit der eigenen Benutzernummer (z.B. 77). Die Neben- und Haupttürstelle erkennen den Code und aktivieren jeweils die Klemme F1 für die eingestellte Lichtdauer F1.
- Nach Ablauf der Wartezeit oder der max. Gesprächsdauer sendet die mit dem Monitor verbundene Haupttürstelle einen Resetcode und aktiviert somit die Klemme +I zum Ausschalten des Monitors. Sie verläßt den „Besetzt - Bitte warten“-Modus.
- Diese erfolgt auch bei Auflegen des Monitorhörers vor Ablauf der max. Gesprächsdauer. Ca. 5 s nachdem der Hörer aufgelegt wurde sendet die Haupttürstelle einen Resetcode und aktiviert somit die Klemme +I zum Ausschalten des Monitors.
- Während zwischen der Haupttürstelle und einem Monitor ein Gespräch stattfindet, können von den Nebentürstellen aus, die sich nicht im "Besetzt - Bitte warten"-Modus befinden, Sprechgeräte und Monitore angerufen werden.

**Hinweis:** Bei den Anlagen für große Gebäudekomplexe muß darauf geachtet werden, daß die Türklingel der Haupttürstelle mindestens eine Sekunde länger läutet als die der Nebentürstellen, damit das Rufsignals nicht im Lautsprecher der Haupttürstelle nachhallt.

#### C) Video-Türsprechanlage mit einem Klingeltableau und mit Monitor und Kamera ausgestatteter Pfortnerzentrale (siehe Abb. si176).

- Pfortnerzentrale in Position EXTERN (Kontrolllampe der Taste  leuchtet)
- Geben Sie auf der Tastatur der Haupttürstelle die Nummer des gewünschten Teilnehmers ein, z.B. 77.
  - Drücken Sie die Taste „C“.
  - Die Klemme +L des Klingeltableaus wird aktiviert.
  - Auf der Leitung 1 wird der digitale Code für die Benutzernummer 77 zur Steigleitung des Monitors übermittelt.
  - Der digitale Rufcode wird durch die Pfortnerzentrale erkannt und die Klemme +I für einen kurzen Moment aktiviert, um evtl. angeschaltete Monitore auszuschalten.
  - Auf der Anzeige der Pfortnerzentrale erscheint „STOP“.
  - Die Klemme I der Pfortnerzentrale wird aktiviert, damit der Monitor der Zentrale ausgeschaltet bleibt.
  - Erneutes Senden des Rufcodes für die Benutzernummer 77 zur Steig-



leitung des Monitors.

- Verbindungsaufbau Sprechschaltkreis des Monitors mit der Benutzer-  
nummer 77 zur Steigleitung.
- Aktivierung der Klemme CH der Zentrale für die Rufdauer, die auf  
dieser eingestellt ist, und Senden des Rufsignals auf Leitung 3 der  
Steigleitung.
- Verbindungsaufbau Sprechschaltkreis des Klingeltableaus nach er-  
folgtem Ruf.
- Wenn der Hörer des Monitors nicht abgenommen wird, beginnt die  
Wartezeit am Klingeltableau zu laufen.
- Wenn der Hörer des Monitors vor Ablauf der Wartezeit abgenommen  
wird, beginnt am Klingeltableau die max. Gesprächsdauer zu laufen.
- Sowohl bei aufgelegtem als auch bei abgehobenem Hörer können die  
beiden Zusatzfunktionen sowie die Türöffnerfunktion genutzt werden,  
wobei die Zusatzfunktionen auch dann aktiviert werden können, wenn  
der Apparat nicht zuvor angerufen wurde.
- Wenn die Taste  gedrückt wird, sendet der Monitor über die  
Steigleitung den Türöffnercode mit der eigenen Benutzer-  
nummer (z.B. 77). Das Klingeltableau, von dem der Ruf ausging, erkennt den Code  
und aktiviert die Klemme S für die eingestellte Türöffnungsdauer. Wäh-  
rend dieser Zeit, in der die Klemme S aktiviert ist, fällt die Spannung an  
der Klemme S1 des Netzgerätes auf 0V ab.
- Wenn die Zentrale über die Türöffnerfunktion verfügt, so aktiviert auch  
sie nach dem Druck der Taste  bei 0001 die eigene Klemme S.
- Wenn die Taste  gedrückt wird, sendet der Monitor über die Steig-  
leitung den Zusatzfunktionscode F2 mit der eigenen Benutzer-  
nummer (z.B. 77). Die Zentrale und das Klingeltableau erkennen den Code und  
aktivieren jeweils die Klemme F2 für die eingestellte Zeit F2.
- Wenn die Taste  gedrückt wird, sendet der Monitor über die Steig-  
leitung den Zusatzfunktionscode F1 mit der eigenen Benutzer-  
nummer (z.B. 77). Die Zentrale und das Klingeltableau erkennen den Code und  
aktivieren jeweils die Klemme F1 für die eingestellte Lichtdauer F1 (Pa-  
rameter -07- und -10-).
- Nach Ablauf der Wartezeit oder der max. Gesprächsdauer sendet die  
mit dem Monitor verbundene Haupttürstelle einen Resetcode zum Aus-  
schalten des Monitors. Die Zentrale aktiviert somit die Klemme +I und  
löscht die Aufschrift „STOP“.
- Dieses erfolgt auch bei Auflegen des Monitorhörers vor Ablauf der max.  
Gesprächsdauer. Ca. 5 s nachdem der Hörer aufgelegt wurde, sen-  
det das Klingeltableau einen Resetcode und die Zentrale aktiviert die  
Klemme +I.

Pförtnerzentrale in Position INTERN (Kontrollampe der Taste  aus-  
geschaltet), Ruf vom Klingeltableau aus:

- Gehen Sie auf der Tastatur der Haupttürstelle die Nummer des ge-  
wünschten Teilnehmers ein, z.B. 77.
- Drücken Sie die Taste „C“.
- Die Klemme +L des Klingeltableaus wird aktiviert.
- Auf der Leitung 1 wird der digitale Code für die Benutzer-  
nummer 77 zur Steigleitung des Monitors übermittelt.
- Die Nummer 77 erscheint auf dem rechten Display der Pförtnerzent-  
rale, das akustische Rufsignal wird ausgelöst.
- Sofern die Klemme I aktiviert ist, wird sie deaktiviert.
- Der Monitor der Zentrale schaltet sich ein und es erscheint das Bild der  
rufenden Person.
- Verbindungsaufbau Sprechschaltkreis zwischen Zentrale und Klingel-  
tableau.
- Wenn der Hörer des Monitors nicht abgenommen wird, beginnt die  
Wartezeit am Klingeltableau zu laufen.
- Wenn der Hörer des Monitors vor Ablauf der Wartezeit abgenommen  
wird, beginnt am Klingeltableau die max. Gesprächsdauer zu laufen.
- Wenn die Taste  gedrückt wird, sendet die Zentrale den Zusatzfunk-  
tionscode F2. Das Klingeltableau erkennt den Code, aktiviert die  
Klemme F2 für die eingestellte Zeit F2.
- Nach Ablauf der Wartezeit oder der max. Gesprächsdauer sendet die  
Haupttürstelle einen Resetcode, um die Verbindung zur Zentrale zu  
unterbrechen. Die Zentrale aktiviert somit die Klemme +I zum Aus-  
schalten des eigenen Monitors.
- Dies geschieht auch bei Auflegen des Hörers der Zentrale vor Ab-  
lauf der max. Gesprächsdauer. Ca. 5 s nachdem der Hörer aufgelegt  
wurde, sendet das Klingeltableau einen Resetcode und die Zentrale  
aktiviert die Klemme +I.

Pförtnerzentrale in Position INTERN, Ruf vom Monitor oder einer  
Sprechgarnitur aus:

- Bei ausgeschaltetem Monitor drücken Sie die Taste .
- Auf der Leitung 1 wird der digitale Code für den Pförtner-  
ruf mit der Nummer des Monitors (z.B. 77) übermittelt.
- Die Nummer 77 erscheint auf dem linken Display der Pförtnerzentrale,  
das akustische Rufsignal wird ausgelöst.
- Gehen Sie wie folgt vor, um den Monitor von der Pförtnerzentrale aus  
anzuwählen:
- Übertragen Sie die Nummer 77 durch Druck der Taste  auf das  
rechte Display.
- Drücken Sie dann die Taste mit dem Symbol .
- Auf der Leitung 1 wird der digitale Code für die Benutzer-  
nummer 77 über die Steigleitung gesendet.
- An der Zentrale wird die Klemme T für die Kamerafreigabe aktiviert.
- Sofern die Klemme I aktiviert ist, wird sie deaktiviert.
- Die Klemme +I wird für einen kurzen Moment aktiviert, um evtl. ange-  
schaltete Monitore auszuschalten.
- Verbindungsaufbau Sprechschaltkreis des Monitors mit der Benutzer-  
nummer 77 zur Steigleitung.
- Aktivierung der Klemme CH der Zentrale für die Rufdauer und Senden  
des Rufsignals auf Leitung 3 der Steigleitung.
- Verbindungsaufbau Sprechschaltkreis der Zentrale nach abgelaufener  
Rufzeit.
- Wenn der Hörer des Monitors nicht abgenommen wird, beginnt die  
Wartezeit an der Zentrale zu laufen.
- Wenn der Hörer des Monitors vor Ablauf der Wartezeit abgenommen  
wird, beginnt an der Zentrale die max. Gesprächsdauer zu laufen.
- Sowohl bei aufgelegtem als auch bei abgehobenem Hörer können die  
beiden Zusatzfunktionen benutzt werden. Dies ist auch möglich, wenn  
der Apparat nicht zuvor angerufen wurde.
- Nach Ablauf der Wartezeit oder der max. Gesprächsdauer sendet  
die mit dem Monitor verbundene Zentrale einen Resetcode, um den  
Monitor auszuschalten, aktiviert die Klemme +I zum Ausschalten des  
Steigleitungsmonitors, aktiviert die Klemme I, um den eigenen Monitor  
auszuschalten und deaktiviert die Klemme T zum Ausschalten der ei-  
genen Kamera.
- Dies geschieht auch bei Auflegen des Monitorhörers vor Ablauf der  
max. Gesprächsdauer. Ca. 5 s nachdem der Hörer aufgelegt wurde,  
sendet die Zentrale einen Resetcode und aktiviert die entsprechenden  
Klemmen.

**Hinweis:** Bei einer Anlage mit Haupttürstelle und Pförtnerzentrale muß  
darauf geachtet werden, daß die Türklingel der Haupttürstelle mindestens  
eine Sekunde länger läutet als die der Nebentürstellen, damit das Rufsig-  
nal nicht im Lautsprecher der Haupttürstelle nachhallt.



## DESCRIPCIÓN DE LA INSTALACIÓN

A continuación vienen descritos tres tipos de instalaciones de vídeo portero DIGIBUS que utilizan el alimentador 6948.

Si se utilizan las dos funciones auxiliares se debe prever el conexionado a los bornes F1 y F2 de la placa (o central) con aquellos del alimentador. El uso de las dos funciones auxiliares con los teléfonos y los monitores 8877, 6201, 6327 requiere el conexionado de las funciones entre el teléfono/monitor y el distribuidor digital 949B.





- A) Instalación tipo de vídeo portero con una placa vídeo (ver esquema SI212).
- B) Instalación tipo para complejo edificio con placa principal vídeo y placas secundarias vídeo/audio (ver esquema SI177).
- C) Instalación tipo de vídeo portero con placa vídeo y central conserjería provista de monitor y cámara (ver esquema SI176).

### A) Instalación tipo de vídeo portero con una placa vídeo (esquema SI212).

- Composición, en el teclado de la placa, del número usuario, ejemplo 77.
- Presión del pulsador C
- Activación del borne +L de la placa.
- Envío en la línea 1 del código digital relativo al número 77 hacia el montante monitor.
- Activación por un breve momento del borne +I y apagamiento de eventuales monitores encendidos.
- Conexión circuito fónica del monitor con código 77 al montante.
- Activación del borne CH de la placa por el tiempo de llamada y envío de la señal de llamada a través la línea 3 del montante.
- Conexión del circuito fónica de la placa después del tiempo de llamada.
- Si el microteléfono del monitor no viene descolgado, la placa hace la cuenta del tiempo de espera.
- Si el microteléfono del monitor viene descolgado antes del expirar del tiempo de espera, la placa comienza la cuenta del tiempo de conversación máximo.
- Con microteléfono colgado o descolgado se pueden activar las dos funciones suplementarias y la abertura cerradura. De todos modos las dos funciones suplementarias pueden ser activadas también si el monitor no ha sido llamado.
- Si se pulsa  el monitor envía al montante el código de abertura cerradura con el propio número (77); la placa de la cual se ha efectuado la llamada, reconocido el código, activa el borne S por el tiempo cerradura programado en la misma. Por lo tanto el borne S1 del alimentador baja a cero volt por el tiempo por el cual el borne S permanece activado.
- Si se pulsa  el monitor envía al montante el código de la función suplementaria F2 con el propio número (77); la placa, reconocido el código, activa el borne F2 por el tiempo F2.
- Si se pulsa  el monitor envía al montante el código de la función suplementaria F1 con su propio número (77); la placa, reconocido el código, activa el borne F1 por el tiempo F1.
- Expirado el tiempo de espera o de conversación, la placa en conexión con el monitor envía un código de puesta a cero para desconectar el monitor y activa el borne +I para apagar el monitor.
- Lo mismo pasa al colgar el microteléfono del monitor antes que expire el tiempo de conversación; después de 5 segundos, más o menos, que el microteléfono ha sido colgado la placa envía un código de puesta a cero y activa el borne +I.

### B) Instalación de vídeo portero para complejo edificio con placa principal vídeo y placas secundarias vídeo/audio (esquema SI177).





- Composición en el teclado de la placa principal del número relativo al usuario, ejemplo 77.
- Presión del pulsador C.
- Activación del borne +L de la placa principal.
- Envío en la línea 1 del código digital relativo al número 77 hacia el montante.
- Todas las placas secundarias reconocen el código digital de llamada relativo al número 77. Si el código de llamada (77) es comprendido entre el número mínimo y máximo de una de las placas secundarias, la placa relativa se comporta de la siguiente manera:
- Colocación de la placa secundaria en la situación de "OCUPADO-ESPERAR"

- Activación momentánea del borne +I de la placa secundaria y apagamiento de eventuales monitores encendidos.
- Regeneración y repetición del código de llamada relativo al número 77 hacia el montante monitor.
- Conexión del circuito fónica del monitor con código 77 al montante.
- Activación del borne CH de la placa secundaria por el tiempo de llamada programado en la placa secundaria y envío de la señal de llamada a la línea 3 del montante.
- Conexión del circuito fónica de la placa principal después del tiempo de llamada programado en la placa principal.
- Si el microteléfono del monitor no viene descolgado, la placa principal cuenta el tiempo de espera.
- Si el microteléfono del monitor viene descolgado antes del expirar del tiempo de espera, la placa principal comienza la cuenta del tiempo de conversación máximo.
- Con microteléfono a colgado o descolgado se pueden activar las dos funciones suplementarias y la abertura cerradura. De todos modos las dos funciones suplementarias pueden ser activadas también si el monitor no ha sido llamado.
- Si viene presionado el pulsador  el monitor envía hacia la placa el código de abertura cerradura con el propio número (77); la placa principal de la cual ha sido efectuada la llamada, reconocido el código, activa el borne S por el tiempo cerradura programado en ella. El borne S1 del alimentador baja a cero volt por el tiempo que el borne S permanece activado.
- Si la placa secundaria, que ha repetido la llamada, tiene el parámetro "habilita cerradura" a 0001 también ella activa el propio borne S cuando se pulsa .
- Si se pulsa  el monitor envía al montante el código de la función suplementaria F2 con el propio número (77); la placa secundaria y aquella principal, reconocido el código, activan sus propios bornes F2 por el tiempo F2.
- Si se pulsa  el monitor envía al montante el código de la función suplementaria F1 con el propio número (77); la placa secundaria y aquella principal, reconocido el código, activan sus propios bornes F1 por el tiempo F1.
- Expirado el tiempo de espera o de conversación, la placa principal conectada al monitor envía un código de puesta a cero para desconectar el monitor. De consecuencia la placa secundaria activa el borne +I para apagar el monitor y salir de la situación de "OCUPADO-ESPERAR".
- Lo mismo acontece cuando viene colgado el microteléfono del monitor, antes del expirar del tiempo de conversación, después de más o menos 5" que el microteléfono ha sido colgado la placa principal envía un código de puesta a cero y la placa secundaria activa el borne +I.
- Siendo la placa principal en comunicación con el monitor, las otras placas secundarias, que no se encuentran en la posición de "OCUPADO-ESPERAR", pueden llamar los monitores y los teléfonos.

**N.B.** En una instalación de complejo edificio el tiempo de activación del timbre de la placa principal debe ser mayor que aquello de las placas secundarias de al menos un segundo, esto para evitar el retorno de la señal de llamada en el receptor de la placa principal.

### c) Instalación tipo de vídeo portero y central conserjería provista de monitor y cámara (esquema SI176).

- Con central conserjería en posición de EXTERNO (indicador del pulsador  encendido).
- Composición en el teclado de la placa principal del número relativo al usuario, ejemplo 77.
  - Presión del pulsador C.
  - Activación del borne +L de la placa.
  - Envío en la línea 1 del código digital relativo al número 77 hacia el montante.
  - Reconocimiento del código digital de llamada por la central conserjería y activación momentánea del borne +I para el apagamiento de eventuales monitores encendidos.
  - Visualización en la central del letrero "STOP".
  - Activación del borne I de la central, para mantener el monitor de la central apagado.
  - Regeneración y repetición del código de llamada relativo al número 77 hacia el montante monitor.
  - Conexión del circuito fónica del monitor con código 77 al montante.
  - Activación del borne CH de la central por el tiempo de llamada pro-



- gramado en la central y envío de la señal de llamada a la línea 3 del montante.
- Conexión del circuito fónica de la placa después del tiempo de llamada, programado en la misma placa.
  - Si el microteléfono del monitor no viene descolgado, la placa cuenta el tiempo de espera.
  - Si el microteléfono del monitor viene descolgado antes del expirar del tiempo de espera, la placa comienza la cuenta del tiempo de conversación máximo.
  - Siendo el microteléfono colgado o descolgado se pueden activar las dos funciones suplementarias y la abertura cerradura. De todos modos las dos funciones suplementarias pueden ser activadas también si el monitor no ha sido llamado.
  - Si se pulsa  el monitor envía al montante el código de abertura cerradura con el propio número (77); la placa de la cual ha sido efectuada la llamada, reconocido el código, activa el borne S por el tiempo bajo a 0 Volt por el tiempo que el borne S permance activado.
  - Si la central tiene el parámetro "habilita cerradura" puesto a 0001, también ella activa su propio borne S cuando en el monitor se pulsa .
  - Si se pulsa  el monitor envía al montante el código de la función suplementaria F2 con el propio número (77); la central y la placa, reconocido el código, activan sus propios bornes F2 por el tiempo F2.
  - Si viene presionado el pulsador  el monitor envía al montante el código de la función suplementaria F1 con su propio número (77); la central y la placa, reconocido el código, activan los propios bornes por el tiempo F1.
  - Expirado el tiempo de espera o de conversación, la placa principal conectada con el monitor envía un código de puesta a cero para desconectar el monitor. La central activa el borne +I para apagar el monitor y anula el letrero STOP
  - Lo mismo acontece cuando se cuelga el microteléfono del monitor antes del expirar del tiempo de conversación; después de 5", más o menos, que el microteléfono ha sido colgado la placa envía un código de puesta a cero y la central activa el borne +I.

Con central conserjería en posición INTERNO (indicador del pulsador  apagado) y llamada desde la placa:

- Composición en el teclado de la placa principal del número relativo al usuario, ejemplo 77.
- Presión del pulsador C.
- Activación del borne +L de la placa.
- Envío en la línea 1 del código digital relativo al número 77 hacia el montante.
- Visualización del número 77 en el display de la derecha de la central y activación señal sonora de llamada.
- Si borne I de la central es activo, desactivación del borne.
- Encendido monitor de la central con visualización de la imagen captada por la placa.
- Conexión circuito fónica de la central con placa.
- Si el microteléfono de la central no viene descolgado, la central cuenta el tiempo de espera.
- Si el microteléfono de la central viene descolgado antes del expirar del tiempo de espera, la central comienza la cuenta del tiempo de conversación máximo.
- Si se pulsa  la central envía el código de la función suplementaria F2; la placa, reconocido el código, activa el borne F2 por el tiempo F2.
- Expirado el tiempo de espera o de conversación, la placa principal envía un código de puesta a cero para desconectarse de la central. La central activa el borne I para apagar su monitor.
- Lo mismo acontece cuando se cuelga el microteléfono de la central antes del expirar del tiempo de conversación; después de 5", más o menos, que el microteléfono ha sido colgado la placa envía un código de puesta a cero y la central activa el borne I.

Con central conserjería en posición INTERNO y llamada desde el monitor (o teléfono):

- Con monitor desconectado (apagado), presión del pulsador .
- Envío en la línea 1 del código digital relativo a la llamada conserjería con el número del monitor, ejemplo 77.
- Visualización del número 77 en el display de la izquierda de la central y activación de la señal sonora de llamada.

- Si el operador quiere llamar el monitor que ha efectuado la llamada debe hacer lo siguiente:
  - Transferencia del número 77 al display de la derecha a través del pulsador .
  - Presión del pulsador con .
  - Envío a la línea 1 del código digital relativo al número 77 hacia el montante.
  - Activación momentánea del borne +I y apagamiento de eventuales monitores encendidos.
  - Conexión circuito fónica del monitor con código 77 al montante.
  - Activación del borne CH de la central por el tiempo de llamada y envío de la señal de llamada a la línea 3 del montante.
  - Conexión del circuito de la central después del tiempo de llamada.
  - Si el microteléfono del monitor no viene descolgado, la central cuenta el tiempo de espera.
  - Si el microteléfono del monitor viene descolgado antes del expirar del tiempo de espera, la central comienza la cuenta del tiempo de conversación máximo.
  - Sea con microteléfono descolgado sea colgado se pueden activar las dos funciones suplementarias. De todos modos las dos funciones suplementarias pueden ser activadas también si el monitor no ha sido descolgado.
  - Expirado el tiempo de espera o de conversación, la central en conexión con el monitor envía un código de puesta a cero para desconectar el monitor, activa el borne +I para apagar el monitor del montante, activa el borne I para apagar su propio monitor y desconecta el borne T para apagar su propia cámara.
  - Lo mismo acontece cuando se cuelga de nuevo el microteléfono del monitor antes del expirar del tiempo de conversación; después de 5", más o menos, que el microteléfono ha sido colgado de nuevo la central envía un código de puesta a cero y activa los relativos bornes.
- N.B.:** En una instalación con placa principal y central el tiempo de activación del timbre de la placa principal debe ser mayor que aquello de la central de al menos un segundo, esto para evitar el retorno de la señal de llamada en el receptor de la placa principal.



**DESCRIÇÃO DAS INSTALAÇÕES TIPO:**

De seguida serão descritas três instalações tipo de vídeo-porteiro DIGI-BUS que utilizam o alimentador 6948.

No caso da utilização das duas funções auxiliares, deve-se prever a ligação dos bornes F1 ou F2 da botoneira (ou central), com os do alimentador. A utilização das duas funções auxiliares com os telefones e os monitor 8877, 6201, 6327 necessita da ligação das funções entre o telefone/monitor e o distribuidor digital 949B.

- A) Instalação tipo de vídeo-porteiro com uma botoneira de vídeo (ver esquema SI212).
- B) Instalação tipo de vídeo-porteiro para edifícios complexos com botoneira principal de vídeo e botoneiras secundárias vídeo/áudio (ver esquema si177).
- C) Instalação tipo de vídeo-porteiro com uma botoneira de vídeo e central de portaria com monitor e telecâmara (ver esquema si176).





**A) Instalação tipo de vídeo-porteiro com uma botoneira de vídeo (esquema SI212).**

- Marcar no teclado da botoneira o número referente ao utente, exemplo. 77.
- Pressionar o botão C.
- Activação do borne +L da botoneira.
- Envio na linha 1 do código digital referente ao número 77 para a coluna montante do monitor.
- Activação, por instantes, do borne +l e desligar de possíveis monitores acesos.
- Ligação do circuito audio do monitor com o código 77 a montante.
- Activação do borne CH da botoneira durante o tempo de chamada e envio do sinal de chamada ao longo da linha 3 da coluna montante.
- Ligação do circuito audio da botoneira após o tempo de chamada.
- Se o telefone do monitor não for levantado, a botoneira conta o tempo de espera.
- Se o telefone do monitor for levantado antes de terminar o tempo de espera, a botoneira inicia a contagem do tempo de conversação máximo.
- Com o telefone em repouso ou levantado, podem-se activar as duas funções suplementares e a abertura do trinco. De qualquer modo, as duas funções suplementares também podem ser activadas se o monitor não for chamado.
- Se for pressionado o botão , o monitor enviará para montante, o código de abertura do trinco com o próprio número (77); a botoneira de onde foi efectuada a chamada, reconhecido o código activará, como consequência, o borne S durante o tempo trinco, programado na mesma. Portanto, o borne S1, do alimentador, passa a zero volt durante o tempo em que o borne S permanece activo.
- Se for pressionado o botão , o monitor enviará para montante, o código da função suplementar F2 com o próprio número (77); a botoneira reconhecido o código activará, como consequência, o borne F2 durante o tempo F2.
- Se for pressionado o botão , o monitor enviará para montante, o código da função suplementar F1 com o próprio número (77); a botoneira reconhecido o código activará, como consequência, o borne F1 durante o tempo F1.
- Terminado o tempo de espera ou de conversação, a botoneira ligada com o monitor enviará um código de azeramento para desinserir o monitor e, como consequência, activará o borne +l para desligar o monitor.
- O mesmo acontece quando se pousa o telefone do monitor antes de terminar o tempo de conversação, decorridos cerca de 5" após o telefone ter sido pousado, a botoneira envia um código de azeramento e activa o borne +l.

**B) Instalação tipo de vídeo-porteiro para edifícios complexos com botoneira principal vídeo e botoneiras secundárias vídeo/áudio (esquema si2317 da pag.19).**

- Marcar com o teclado da botoneira principal o número referente ao utente, exemplo 77.
- Pressionar o botão C.
- Activação do borne +L da botoneira principal.
- Envio pela linha 1 do código digital referente ao número 77 para montante.
- Reconhecimento do código digital de chamada, referente ao número 77 por parte de todas as botoneiras secundárias. Se o código de chamada (77), está compreendido entre o número mínimo e máximo de









uma das botoneiras secundárias, a botoneira respectiva comportar-se-á do seguinte modo.

- Posicionamento da botoneira secundária no estado de "OCUPADO-ESPERAR".
  - Activação, momentânea, do borne +l da botoneira secundária e os monitores acesos são desligados.
  - Regeneração e repetição do código de chamada referente ao número 77 para a coluna montante dos monitores.
  - Ligação do circuito audio do monitor com o código 77 para montante.
  - Activação do borne CH da botoneira secundária durante o tempo de chamada, programado na botoneira secundária, e envio do sinal de chamada ao longo da linha 3 para montante.
  - Ligação do circuito audio da botoneira principal após o tempo de chamada, programado na botoneira principal.
  - Se o telefone do monitor não for levantado, a botoneira principal conta o tempo de espera.
  - Se o telefone do monitor for levantado antes do terminar o tempo de espera, a botoneira principal inicia a contagem do tempo de conversação máximo.
  - Com telefone em repouso ou levantado podem-se activar as duas funções suplementares e a abertura do trinco. De qualquer modo, as duas funções suplementares também podem ser activadas se o monitor não for chamado.
  - Se for pressionado o botão , o monitor enviará para a botoneira, o código de abertura do trinco com o próprio número (77); a botoneira principal de onde foi efectuada a chamada, reconhecido o código, activará, como consequência, o borne S durante o tempo de trinco, programado na mesma. Portanto, o borne S1 do alimentador passa para zero volt durante o tempo em que o borne S permanece activo.
  - Se a botoneira secundária, que repetiu a chamada, tem o parâmetro "disponibiliza trinco" em 0001, também essa activará o próprio borne S quando se premir o botão .
  - Se for pressionado o botão , o monitor enviará, para montante, o código da função suplementar F2 com o próprio número (77); a botoneira secundária e a principal reconhecido o código activarão os bornes F2 durante o tempo F2.
  - Se for pressionado o botão , o monitor enviará, para montante, o código da função suplementar F1 com o próprio número (77); a botoneira secundária e a principal reconhecido o código activarão os bornes F1 durante o tempo F1.
  - Terminado o tempo de espera ou de conversação, a botoneira principal ligada ao monitor, enviará um código de azeramento para desinserir o monitor. Como consequência, a botoneira secundária activará o borne +l para desligar o monitor e sairá do estado de "OCUPADO-ESPERAR".
  - O mesmo acontece quando se pousa o telefone do monitor, antes de terminar o tempo de conversação, decorridos cerca de 5" após o telefone ter sido pousado, a botoneira principal enviará um código de azeramento e a botoneira secundária activará o borne +l.
  - Ao mesmo tempo que a botoneira principal está em conversação com um monitor, das outras botoneiras secundárias que não estão no estado de "OCUPADO-ESPERAR" podem-se chamar os monitores ou os telefones.
- N.B.:** numa instalação para edifícios complexos, não esquecer que o tempo de activação da campainha, da botoneira principal, deve ser superior ao tempo das botoneiras secundárias em pelo menos um segundo, para evitar o retorno do sinal de chamada no receptor da botoneira principal.

**C) Instalação tipo de vídeo-porteiro com uma botoneira vídeo e central de portaria com monitor e telecâmara (esquema si176).**

Com central de portaria na posição EXTERNO ( LED do botão  aceso)

- Marcar no teclado da botoneira principal o número referente ao utente, exemplo 77.
- Pressionar o botão C.
- Activação do borne +L da botoneira.
- Envio na linha 1 do código digital referente ao número 77 para a coluna montante.
- Reconhecimento do código digital de chamada por parte da central de portaria e activação, momentânea, do borne +l para desligar os possíveis monitores acesos.
- Visualização, na central, da inscrição "STOP".
- Activação do borne l da central, para manter o monitor da central des-

- ligado.
- Regeneração e repetição do código de chamada referente ao número 77 para a coluna montante dos monitores.
  - Ligação do circuito audio do monitor com o código 77 a montante.
  - Activação do borne CH da central durante o tempo de chamada, programado na central, e envio do sinal de chamada ao longo da linha 3 para montante.
  - Ligação do circuito audio da botoneira após o tempo de chamada, programado na referida botoneira.
  - Se o telefone do monitor não for levantado, a botoneira contega o tempo de espera.
  - Se o telefone do monitor for levantado antes de terminar o tempo de espera, a botoneira inicia a contagem do tempo de conversação máximo.
  - Com telefone em repouso ou levantado, podem-se activar as duas funções suplementares e a abertura do trinco. De qualquer modo, as duas funções suplementares também podem ser activadas se o monitor não for chamado.
  - Se for pressionado o botão , o monitor enviará para montante, o código de abertura do trinco com o próprio número (77); a botoneira de onde foi efectuada a chamada, reconhecido o código, activará, como consequência, o borne S durante o tempo trinco, programado na mesma. Portanto, o borne S1 do alimentador passa para zero volt durante o tempo em que o borne S permanece activo.
  - Se a central tem o parâmetro "disponibiliza trinco" em 0001, também ela activará o borne S quando no monitor se premir o botão .
  - Se for pressionado o botão , o monitor enviará para montante, o código da função suplementar F2 com o próprio número (77); a central e a botoneira, reconhecido o código, activarão os bornes F2 durante o tempo F2.
  - Se for pressionado o botão , o monitor enviará para montante, o código da função suplementar F1 com o próprio número (77); a central e a botoneira, reconhecido o código, activarão os bornes F1 durante o tempo F1.
  - Terminado o tempo de espera ou de conversação, a botoneira principal ligada ao monitor, enviará um código de azeramento para desinserir o monitor. Como consequência, a central activará o borne +I para desligar o monitor e apagar a inscrição STOP.
  - O mesmo acontece quando se pousa o telefone do monitor antes de terminar o tempo de conversação, decorridos cerca de 5" após o telefone ter sido pousado, a botoneira enviará um código de azeramento e a central activará o borne +I.
- Com central de portaria na posição INTERNO ( LED do botão  desligado) e chamada da botoneira:
- Marcar no teclado da botoneira principal o número referente ao utente, exemplo 77.
  - Pressionar o botão C.
  - Activação do borne +L da botoneira.
  - Envio pela linha 1 do código digital referente ao número 77 para a coluna montante.
  - Visualização do número 77 no display da direita da central e activação do sinal sonoro de chamada.
  - Se o borne I da central está activo, desactivar o borne.
  - Acendimento do monitor da central com visualização da imagem focada pela botoneira.
  - Ligação do circuito audio da central com a botoneira.
  - Se o telefone do central não for levantado, a botoneira conta o tempo de espera.
  - Se o telefone do central for levantado antes de terminar o tempo de espera, a botoneira inicia a contagem do tempo de conversação máximo.
  - Se for pressionado o botão , a central enviará o código da função suplementar F2; a botoneira, reconhecido o código, activará, como consequência, o borne F2 durante o tempo F2.
  - Terminado o tempo de espera ou de conversação, a botoneira principal enviará um código de azeramento para se desligar da central. Como consequência, a central activará o borne I para desligar o monitor.
  - O mesmo acontece quando se pousa o telefone da central antes de terminanr o tempo de conversação, decorridos cerca de 5" após o telefone ter sido pousado a botoneira enviará um código de azeramento e a central activará o borne I.
- Com a central de portaria na posição INTERNO e chamada do monitor (ou telefone):
- Com o monitor desinserido (desligado), pressionar o botão .
  - Envio pela linha 1 do código digital referente à chamada da portaria com o número do monitor, exemplo 77.
  - Visualização do número 77 no display da esquerda da central e activação do sinal sonoro de chamada.
  - Se o operador da central quer chamar o monitor que efectuou a chamada, deve-se proceder do seguinte modo:
  - Transferir o número 77 para o display da direita através do botão .
  - Pressionar o botão com .
  - Envio pela linha 1 do código digital referente ao número 77 para montante.
  - Activação do borne T da central, para ligar a telecâmara.
  - Se o borne I da central está activo, desactivar o borne.
  - Activação, momentânea, do borne +I e desligar possíveis monitores ligados.
  - Ligação do circuito audio do monitor com código 77 a montante.
  - Activação do borne CH da central durante o tempo de chamada, e envio do sinal de chamada ao longo da linha 3 da coluna montante.
  - Ligação do circuito audio da central após o tempo de chamada.
  - Se o telefone do monitor não for levantado, a central conta o tempo de espera.
  - Se o telefone do monitor for levantado antes de terminar o tempo de espera, a central inicia a contagem do tempo de conversação máximo.
  - Com o telefone em repouso ou levantado, podem-se activar as duas funções suplementares. De qualquer modo, as duas funções suplementares também podem ser activadas se o monitor não for chamado.
  - Terminado o tempo de espera ou de conversação, a central ligada ao monitor enviará um código de azeramento para desinserir o monitor, activará o borne +I para desligar o monitor da coluna montante, activará o borne I para desligar o próprio monitor e desactivará o borne T para desligar a propria telecâmara.
  - O mesmo acontece quando se pousa o telefone do monitor antes de terminar o tempo de conversação, decorridos cerca de 5" após o telefone ter sido pousado a central enviará um código de azeramento e activará os respectivos bornes.
  - **N.B.:** Numa instalação com botoneira principal e central, não esquecer que o tempo de activação da campainha, da botoneira principal deve ser superior ao tempo da central em pelo menos um segundo, para evitar o retorno do sinal de chamada no receptor da botoneira principal.

Com central de portaria na posição INTERNO ( LED do botão  desligado) e chamada da botoneira:

- Marcar no teclado da botoneira principal o número referente ao utente, exemplo 77.
- Pressionar o botão C.
- Activação do borne +L da botoneira.
- Envio pela linha 1 do código digital referente ao número 77 para a coluna montante.
- Visualização do número 77 no display da direita da central e activação do sinal sonoro de chamada.
- Se o borne I da central está activo, desactivar o borne.
- Acendimento do monitor da central com visualização da imagem focada pela botoneira.
- Ligação do circuito audio da central com a botoneira.
- Se o telefone do central não for levantado, a botoneira conta o tempo de espera.
- Se o telefone do central for levantado antes de terminar o tempo de espera, a botoneira inicia a contagem do tempo de conversação máximo.
- Se for pressionado o botão , a central enviará o código da função suplementar F2; a botoneira, reconhecido o código, activará, como consequência, o borne F2 durante o tempo F2.
- Terminado o tempo de espera ou de conversação, a botoneira principal enviará um código de azeramento para se desligar da central. Como consequência, a central activará o borne I para desligar o monitor.
- O mesmo acontece quando se pousa o telefone da central antes de terminanr o tempo de conversação, decorridos cerca de 5" após o telefone ter sido pousado a botoneira enviará um código de azeramento e a central activará o borne I.

Com a central de portaria na posição INTERNO e chamada do monitor (ou telefone):