

6923 - 6923/120 - 6923/240

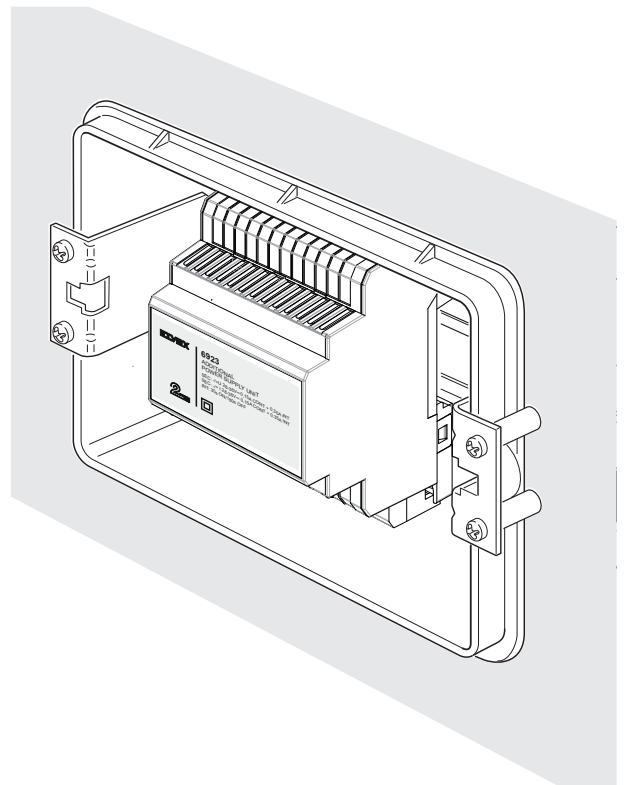
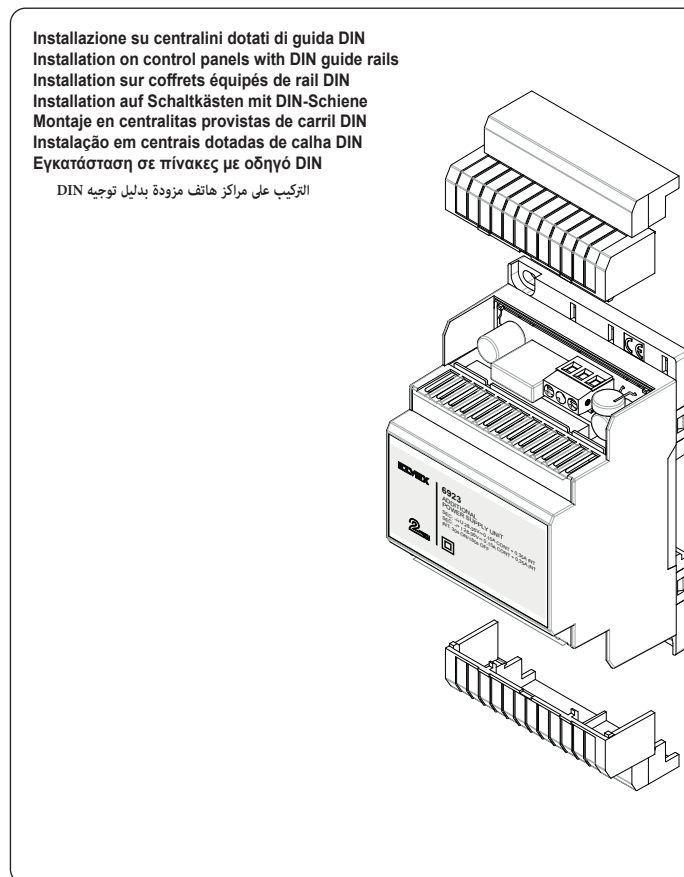
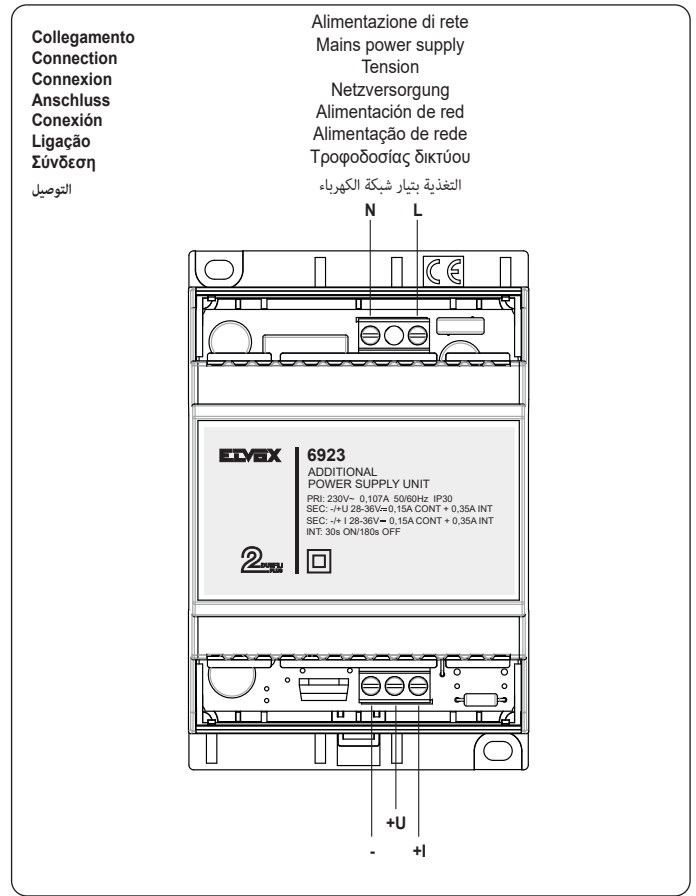
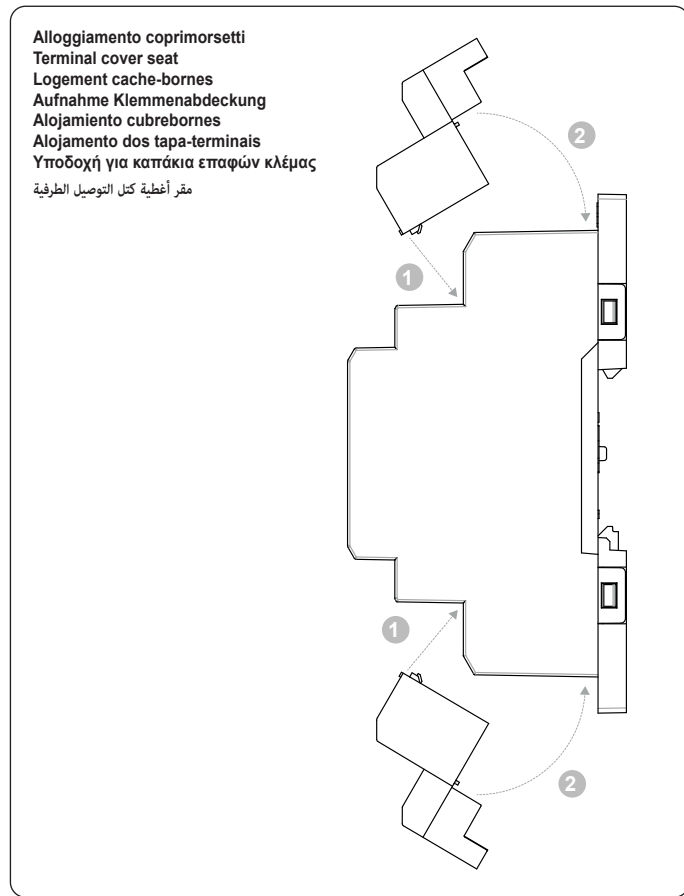

6923 - 6923/120 - 6923/240

**Regole di installazione**

- L'installazione deve essere effettuata da personale qualificato con l'osservanza delle disposizioni regolanti l'installazione del materiale elettrico in vigore nel paese dove i prodotti sono installati.
- Garantire delle distanze minime attorno all'apparecchio in modo che vi sia una sufficiente ventilazione.
- L'apparecchio non deve essere sottoposto a stillicidio o a spruzzi d'acqua.
- Installare il dispositivo ad una altezza inferiore a 2 m.
- **ATTENZIONE:** A monte dell'alimentatore, deve essere installato un interruttore di tipo bipolare facilmente accessibile con separazione tra i contatti di almeno 3 mm.
- (6923 e 6923/240) Il circuito di alimentazione deve essere protetto contro le sovracorrenti da un dispositivo fusibile con potere di interruzione nominale di 1500 A o un interruttore automatico tipo C, con corrente nominale non superiore a 16 A.
- (6923/120) Il circuito di alimentazione deve essere protetto contro le sovracorrenti da un interruttore automatico con corrente nominale non superiore a 20 A.

Installationsvorschriften

- Die Installation muss durch Fachpersonal gemäß den im Anwendungsland des Geräts geltenden Vorschriften zur Installation elektrischer Materials erfolgen.
- Bitte beachten Sie die vorgeschriebenen Mindestabstände um das Gerät, um eine ausreichende Belüftung zu gewährleisten.
- Das Gerät darf weder Tropf- noch Spritzwasser ausgesetzt sein.
- El dispositivo debe instalarse a una altura inferior a 2 m.
- **WARNHINWEIS:** Vor dem Netzgerät ist ein leicht zugänglicher, zweipoliger Schalter mit Mindestabstand zwischen den Kontakten von 3 mm zu installieren.
- (6923 und 6923/240) Der Versorgungskreis muss durch ein entsprechendes Gerät, eine Sicherung mit Nenn-Abschaltleistung 1500 A oder einen Schutzschalter Typ C mit Bemessungsstrom nicht über 16 A gegen Überströme geschützt werden.
- (6923/120) Der Versorgungskreis muss durch einen Schutzschalter mit Bemessungsstrom nicht über 20 A gegen Überströme geschützt werden.

Installation rules

- Installation should be carried out by qualified personnel in compliance with the current regulations regarding the installation of electrical equipment in the country where the products are installed.
- Ensure clearance around the appliance so there is sufficient ventilation.
- Install the device at a height of no more than 2 m.
- **WARNING:** Above the power supply there must be a bipolar circuit breaker that is easily accessible with a contact gap of at least 3 mm.
- (6923 and 6923/240) The power supply circuit must be protected against overcurrents by installing a fuse device with a rated breaking capacity of 1500 A or an type C automatic circuit-breaker, with a rated current not exceeding 16 A.
- (6923/120) The power supply circuit must be protected against overcurrents by installing a circuit breaker with a rated current not exceeding 20 A.

Regras de instalação

- A instalação deve ser efetuada por pessoal qualificado de acordo com as disposições que regulam a instalação de material eléctrico, vigentes no país em que os produtos são instalados.
- Garanta uma distância mínima à volta do aparelho para que haja uma ventilação suficiente.
- O aparelho não deve ser submetido a estilizido ou a salpicos de água.
- Instale o dispositivo a uma altura inferior a 2 m.
- **ATENÇÃO:** A montante do alimentador deve ser instalado um interruptor de tipo bipolar de fácil acesso com uma separação entre os contactos de pelo menos 3 mm.
- (6923 e 6923/240) O circuito de alimentação deve estar protegido contra as sobretensões por um dispositivo fusível com poder de interrupção nominal de 1500 A ou um interruptor automático tipo C, com uma corrente nominal não superior a 16 A.
- (6923/120) O circuito de alimentação deve estar protegido contra as sobretensões por um interruptor automático com uma corrente nominal não superior a 20 A.

Consignes d'installation

- L'installation doit être confiée à des techniciens qualifiés et exécutée conformément aux dispositions qui régissent l'installation du matériel électrique en vigueur dans le pays concerné.
- Garantir les distances minimales nécessaires autour de l'appareil pour assurer une bonne ventilation.
- L'appareil ne doit pas être exposé à des égouttements d'eau ou à des éclaboussures.
- Installer le dispositif à une hauteur inférieure à 2 m.
- **ATTENTION :** Prévoir un interrupteur de type bipolaire auquel il sera facile d'accéder, avec séparation entre les contacts d'au moins 3 mm, en amont de l'alimentation.
- (6923 et 6923/240) Le circuit d'alimentation doit être protégé contre les surcharges électriques par un dispositif, fusible avec pouvoir d'interruption nominal de 1500 A ou interrupteur automatique type C, à courant nominal inférieur ou égal à 16 A.
- (6923/120) Le circuit d'alimentation doit être protégé contre les surcharges électriques par un interrupteur automatique à courant nominal inférieur ou égal à 20 A.

Normas de instalación

- La instalación debe ser realizada por personal cualificado cumpliendo con las disposiciones en vigor que regulan el montaje del material eléctrico en el país donde se instalen los productos.
- Dejar una distancia mínima alrededor del aparato para asegurar una ventilación suficiente.
- El aparato no debe exponerse a gotas o chorros de agua.
- Das Gerät in einer Höhe unter 2 m installieren.
- **ATENCIÓN:** Aguas arriba del alimentador debe instalarse un interruptor de tipo omnipolar, fácilmente accesible y con separación entre contactos al menos de 3 mm.
- (6923 y 6923/240) El circuito de alimentación debe estar protegido contra sobrecorrientes por un fusible con poder de corte nominal de 1500 A o un interruptor automático tipo C, con corriente nominal no superior a 16 A.
- (6923/120) El circuito de alimentación debe estar protegido contra sobrecorrientes por un interruptor automático con corriente nominal no superior a 20 A.

قواعد التركيب

- يجب تنفيذ التركيب من قِبل طاقم عمل مؤهل مع الالتزام باللوائح المنظمة لتركيبة المعدات الكهربائية السارية في بلد تركيب المنتج.
- يجب ضمان الحد الأدنى من المسافات حول الجهاز بحيث تتوفر تهوية كافية.
- يجب عدم تعريض الجهاز إلى الماء المتساقط أو رشات المياه.
- قم بتركيب الجهاز على ارتفاع يقل عن 2 متر.
- تنبيه: يجب تثبيت منقح فصل ثنائي القطب قبل المغذي يمكن الوصول إليه بسهولة مع وجود فصل تلامس بين الموصلات لا يقل عن 3 مم.
- (6923 و 6923/240) يجب حماية التغذية ضد التيارات الزائدة بواسطة جهاز منصهر يمتلك قدرة قطع اسمية تبلغ 1500 أمبير أو قاطع أوتوماتيكي من النوع C، بتيار اسمي لا يتجاوز 16 أمبير.
- (6923/120) يجب حماية دائرة التغذية ضد التيارات الزائدة بواسطة قاطع أوتوماتيكي بتيار اسمي لا يتجاوز 20 أمبير.

Κανονισμοί εγκατάστασης

- Η εγκατάσταση πρέπει να πραγματοποιείται από εξειδικευμένο προσωπικό σύμφωνα με τους κανονισμούς που διέπουν την εγκατάσταση του ηλεκτρολογικού εξοπλισμού και ισχύουν στη χώρα όπου εγκαθίστανται τα προϊόντα.
- Διασφαλίστε την τήρηση των ελάχιστων αποστάσεων γύρω από τη συσκευή, ώστε να υπάρχει επαρκής εξαερισμός.
- Η συσκευή πρέπει να προστατεύεται από σταγόνες ή ψεκασμούς νερού.
- Εγκαταστήστε τον μηχανισμό σε ύψος μικρότερο από 2 m.
- **ΠΡΟΣΟΧΗ:** Πριν από το τροφοδοτικό πρέπει να εγκατασταθεί ένας διακόπτης διπολικού τύπου με εύκολη πρόσβαση και απόσταση μεταξύ των επαφών τουλάχιστον 3 mm.
- (6923 και 6923/240) Το κύκλωμα τροφοδοσίας πρέπει να προστατεύεται από την υπερτάση με μηχανισμό με ασφάλεια με ονομαστική ικανότητα διακοπής 1500 A ή με αυτόματο διακόπτη τύπου C, με ονομαστικό ρεύμα έως 16 A.
- (6923/120) Το κύκλωμα τροφοδοσίας πρέπει να προστατεύεται από την υπερφόρτωση μέσω αυτόματου διακόπτη, με ονομαστικό ρεύμα έως 20 A.

Conformità normativa

Direttiva BT
Direttiva EMC
Norme EN 62368-1, UL 62368-1, EN 61000-6-1, EN 61000-6-3.
Regolamento REACH (UE) n. 1907/2006 – art.33. Il prodotto potrebbe contenere tracce di piombo.
Gli alimentatori costituiscono una sorgente SELV rispettando i requisiti previsti dall'articolo 411.1.2.2 della norma CEI 64-8 (ed. 2012).

Conformity

LV directive
EMC directive
Standards EN 62368-1, UL 62368-1, EN 61000-6-1, EN 61000-6-3.

REACH (EU) Regulation no. 1907/2006 – Art.33. The product may contain traces of lead.
Power supplies constitute SELV sources in compliance with the requirements stipulated in Article 411.1.2.2 of CEI standard 64-8 (ed. 2012).

Conformité aux normes

Directive BT
Directive CEM
Normes EN 62368-1, UL 62368-1, EN 61000-6-1, EN 61000-6-3.
Règlement REACH (EU) n° 1907/2006 – art.33. Le produit pourrait contenir des traces de plomb. Les alimentations représentent une source SELV tout en respectant les conditions prévues par l'article 411.1.2.2 de la norme CEI 64-8 (éd. 2012).

Conformidad a las normas

Directiva sobre baja tensión
Directiva sobre compatibilidad electromagnética
Normas EN 62368-1, UL 62368-1, EN 61000-6-1, EN 61000-6-3.
Reglamento REACH (UE) n. 1907/2006 – art.33. El producto puede contener trazas de plomo. Los alimentadores constituyen una fuente SELV cumpliendo los requisitos establecidos en el artículo 411.1.2.2 de la norma CEI 64-8 (ed. 2012).

Normkonformität

NS-Richtlinie
EMV-Richtlinie
Normen EN 62368-1, UL 62368-1, EN 61000-6-1, EN 61000-6-3.
REACH-Verordnung (EG) Nr. 1907/2006 – Art.33. Das Erzeugnis kann Spuren von Blei enthalten.
Die Netzteile stellen eine SELV-Quelle dar gemäß den Anforderungen von Artikel 411.1.2.2 der Norm CEI 64-8 (Ausg. 2012).

Conformidade normativa

Diretiva BT
Diretiva EMC
Normas EN 62368-1, UL 62368-1, EN 61000-6-1, EN 61000-6-3.
Regulamento REACH (UE) n.º 1907/2006 – art.33. O produto poderá conter vestígios de chumbo.

Os alimentadores constituem uma fonte SELV respeitando os requisitos previstos pelo artigo 411.1.2.2 da norma CEI 64-8 (ed. 2012).

Συμμόρφωση με τα πρότυπα

Οδηγία BT
Οδηγία EMC
Πρότυπα EN 62368-1, UL 62368-1, EN 61000-6-1, EN 61000-6-3.
Κανονισμός REACH (EE) αρ. 1907/2006 – Άρθρο 33. Το προϊόν μπορεί να περιέχει ίχνη μολύβδου.
Τα τροφοδοτικά αποτελούν πηγή SELV σύμφωνα με τις προβλεπόμενες απαιτήσεις από το άρθρο 411.1.2.2 του προτύπου CEI 64-8 (έκδ. 2012).

مطابقة المعايير

توجيه الجهد المنخفض
توجيه التوافق الكهرومغناطيسي
المعايير EN 62368-1, UL 62368-1, EN 61000-6-1, EN 61000-6-3.
لائحة تسجيل وتقييم وترخيص وتقييد المواد الكيميائية REACH (UE) رقم 1907/2006 – المادة 33. قد يحتوي المنتج على آثار من الرصاص.
تمثل المغذيات مصدر تابع SELV مع الامتثال للمتطلبات المنصوص عليها في المادة 411.1.2.2 من المعيار CEI 64-8 (إصدار 2012).



- RAEE - Informazione agli utilizzatori.** Il simbolo del cassonetto barrato riportato sull'apparecchiatura o sulla sua confezione indica che il prodotto alla fine della propria vita utile deve essere raccolto separatamente dagli altri rifiuti. L'utente dovrà, pertanto, conferire l'apparecchiatura giunta a fine vita agli idonei centri comunali di raccolta differenziata dei rifiuti elettrotecnici ed elettronici. In alternativa alla gestione autonoma, è possibile consegnare gratuitamente l'apparecchiatura che si desidera smaltire al distributore, al momento dell'acquisto di una nuova apparecchiatura di tipo equivalente. Presso i distributori di prodotti elettronici con superficie di vendita di almeno 400 m² è inoltre possibile consegnare gratuitamente, senza obbligo di acquisto, i prodotti elettronici da smaltire con dimensioni inferiori a 25 cm. L'adeguata raccolta differenziata per l'avvio successivo dell'apparecchiatura dismessa al riciclaggio, al trattamento e allo smaltimento ambientalmente compatibile contribuisce ad evitare possibili effetti negativi sull'ambiente e sulla salute e favorisce il reimpiego e/o riciclo dei materiali di cui è composta l'apparecchiatura.
- WEEE - Information for users.** If the crossed-out bin symbol appears on the equipment or packaging, this means the product must not be included with other general waste at the end of its working life. The user must take the worn product to a sorted waste center, or return it to the retailer when purchasing a new one. Products for disposal can be consigned free of charge (without any new purchase obligation) to retailers with a sales area of at least 400 m², if they measure less than 25 cm. An efficient sorted waste collection for the environmentally friendly disposal of the used device, or its subsequent recycling, helps avoid the potential negative effects on the environment and people's health, and encourages the re-use and/or recycling of the construction materials.
- DEEE - Informations destinées aux utilisateurs.** Le pictogramme de la poubelle barrée apposé sur l'appareil ou sur l'emballage indique que le produit doit être séparé des autres déchets à la fin de son cycle de vie. L'utilisateur devra confier l'appareil à un centre municipal de tri sélectif des déchets électroniques et électrotechniques. Outre la gestion autonome, le détenteur pourra également confier gratuitement l'appareil qu'il veut mettre au rebut à un distributeur au moment de l'achat d'un nouvel appareil aux caractéristiques équivalentes. Les distributeurs de matériel électronique disposant d'une surface de vente supérieure à 400 m² retirent les produits électroniques arrivés à la fin de leur cycle de vie à titre gratuit, sans obligation d'achat, à condition que les dimensions de l'appareil ne dépassent pas 25 cm. La collecte sélective visant à recycler l'appareil, à le retraiter et à l'éliminer en respectant l'environnement, contribue à éviter la pollution du milieu et ses effets sur la santé et favorise la réutilisation des matériaux qui le composent.
- WEEE-Richtlinie über Elektro- und Elektronik-Altgeräte - Benutzerinformation.** Das Symbol der durchgestrichenen Mülltonne auf dem Gerät oder der Verpackung weist darauf hin, dass das Produkt am Ende seiner Lebensdauer getrennt von anderen Abfällen zu sammeln ist. Der Benutzer muss das Altgerät bei dem im Sinne dieser Richtlinie eingerichteten kommunalen Sammelstellen abgeben. Alternativ hierzu kann das zu entsorgende Gerät beim Kauf eines neuen gleichwertigen Geräts dem Fachhändler kostenlos zurückgegeben werden. Darüber hinaus besteht die Möglichkeit, die zu entsorgenden Elektronik-Altgeräte mit einer Größe unter 25 cm bei Elektronikfachmärkten mit einer Verkaufsfläche von mindestens 400 m² kostenlos ohne Kaufpflicht eines neuen Geräts abzugeben. Die korrekte getrennte Sammlung des Geräts für seine anschließende Zuführung zum Recycling, zur Behandlung und zur umweltgerechten Entsorgung trägt dazu bei, mögliche nachteilige Auswirkungen auf die Umwelt und auf die Gesundheit zu vermeiden und fördert die Wiederverwertung der Werkstoffe des Geräts.
- RAEE - Información a los usuarios.** El símbolo del contenedor tachado que aparece en el aparato o en su embalaje indica que el producto, al final de su vida útil, debe desecharse por separado de otros residuos. Al final de su vida útil, el usuario deberá entregar el equipo a un centro de recogida de residuos electrodomésticos y electrónicos. También puede entregar gratuitamente el equipo usado al establecimiento donde vaya a comprar un nuevo equipo de tipo equivalente. En los distribuidores de productos electrónicos con una superficie de al menos 400 m² es posible entregar gratuitamente, sin obligación de compra, productos electrónicos usados de tamaño inferior a 25 cm. La recogida selectiva de estos residuos facilita el reciclaje del aparato y sus componentes, permite su tratamiento y eliminación de forma compatible con el medioambiente y evita posibles efectos perjudiciales para la naturaleza y la salud de las personas.
- REEE - Informação para os utilizadores.** O símbolo do contendor barrado existente no equipamento ou na sua embalagem indica que, no fim da respetiva vida útil, o produto deve ser recolhido separadamente dos outros resíduos. O utilizador deverá, portanto, depositar o equipamento em fim de vida nos respetivos centros municipais de recolha seletiva de resíduos eletrotécnicos e eletrónicos. Em alternativa à gestão autónoma, é possível entregar gratuitamente ao distribuidor o aparelho que se pretende eliminar, aquando da compra de um novo equipamento de tipo equivalente. Nos distribuidores de produtos eletrónicos com uma superfície de venda de pelo menos 400 m² é ainda possível entregar gratuitamente, sem obrigação de compra, os produtos eletrónicos a eliminar com dimensões inferiores a 25 cm. A recolha seletiva adequada para o posterior reencaminhamento do aparelho em fim de vida para a reciclagem, tratamento e eliminação ambientalmente compatível contribui para evitar possíveis efeitos negativos sobre o ambiente e sobre a saúde e favorece a reutilização e/ou reciclagem dos materiais que compõem o equipamento.
- AHHE - Πληροφορίες για τους χρήστες.** Το σύμβολο διαγραμμένου κάδου που αναγράφεται στη συσκευή ή στη συσκευασία υποδεικνύει ότι το προϊόν πρέπει να συλλέγεται ξεχωριστά από τα υπόλοιπα απόβλητα στο τέλος της ωφέλιμης διάρκειας ζωής του. Για τον λόγο αυτό, ο χρήστης πρέπει να παραδίει τις συσκευές που έχουν φτάσει στο τέλος της διάρκειας ζωής τους στα ειδικά δημοτικά κέντρα διαφοροποιημένης συλλογής αποβλήτων ειδών ηλεκτρικού και ηλεκτρονικού εξοπλισμού. Εκτός από την αυτόνομη διαχείριση, είναι δυνατή η δωρεάν παράδοση της συσκευής προς απόρριψη στον διανομέα, κατά την αγορά καινούριας, αντίστοιχης συσκευής. Στους διανομείς ηλεκτρονικών προϊόντων τουλάχιστον με καταστήματα πώλησης 400 m², μπορείτε επίσης να παραδίσετε δωρεάν, χωρίς υποχρέωση αγοράς, ηλεκτρονικά προϊόντα προς απόρριψη με διαστάσεις κάτω από 25 cm. Η κατάλληλη διαφοροποιημένη συλλογή με σκοπό τη μετέπειτα ανακύκλωση, επεξεργασία και φιλική προς το περιβάλλον απόρριψη της συσκευής συμβάλλει στην αποφυγή πιθανών αρνητικών επιπτώσεων για το περιβάλλον και την υγεία, καθώς και στην εκ νέου χρήση ή/και ανακύκλωση των υλικών από τα οποία αποτελείται η συσκευή.
- مخلفات الأجهزة الكهربائية والإلكترونية (RAEE) - معلومات للمستخدمين.** رمز صندوق القمامة المشطوب الوارد على الجهاز أو على العبوة يشير إلى أن المنتج في نهاية عمره الإنتاجي يجب أن يُجمع بشكل منفصل عن المخلفات الأخرى. وبالتالي، سيتوجب على المستخدم منح الجهاز عند وصوله لنهاية عمره إلى المراكز البلدية المناسبة للجمع المنفصل للمخلفات الكهربائية والإلكترونية. وبدلاً من الإدارة المستقلة، من الممكن تسليم الجهاز الذي ترغب في التخلص منه مجاناً إلى الموزع، في وقت شراء جهاز جديد من نوع معادل. لدى موزعي المنتجات الإلكترونية في المحلات التجارية التي لا تقل مساحتها عن 400 م² يمكن أن تكون عملية التسليم هذه مجانية وبدون شرط شراء أجهزة جديدة وتلك بالنسبة للأجهزة الإلكترونية التي لا تتجاوز أبعادها 25 سم. تساهم عملية الجمع المنفصل للنفايات والأجهزة القديمة هذه، من أجل إعادة تدويرها ومعالجتها والتخلص منها بشكل متوافق بيئياً، في تجنب الآثار السلبية المحتملة على البيئة وعلى الصحة كما تشجع على توسيع عملية إعادة تدوير المواد التي تتكون منها هذه الأجهزة والمنتجات.

FCC (United States) Compliance Statement

This device complies with Part 15 of the FCC Rules. Operation is subject to the following two conditions: (1) This device may not cause harmful interference, and (2) this device must accept any interference received, including interference that may cause undesired operation.

Caution to the user that changes or modifications not expressly approved by the party responsible for compliance could void the user's authority to operate the equipment

NOTE: This equipment has been tested and found to comply with the limits for a Class B digital device, pursuant to part 15 of the FCC Rules. These limits are designed to provide reasonable protection against harmful interference in a residential installation. This equipment generates, uses and can radiate radio frequency energy and, if not installed and used in accordance with the instructions, may cause

harmful interference to radio communications. However, there is no guarantee that interference will not occur in a particular installation. If this equipment does cause harmful interference to radio or television reception, which can be determined by turning the equipment off and on, the user is encouraged to try to correct the interference by one or more of the following measures:

- Reorient or relocate the receiving antenna.
- Increase the separation between the equipment and receiver.
- Connect the equipment into an outlet on a circuit different from that to which the receiver is connected.
- Consult the dealer or an experienced radio/TV technician for help."

Responsible Party – U.S. Contact Information: VIOLETTE ENGINEERING CORPORATION
<https://violetteengineering.com/>

- Per ulteriori informazioni www.vimar.com
- For further information see www.vimar.com website
- Pour informations détaillées voir www.vimar.com

- Für weiterführende Informationen, siehe www.vimar.com
- Más información en www.vimar.com
- Informações mais aprofundadas en www.vimar.com

- Για περισσότερες πληροφορίες www.vimar.com

• مزيد من التفاصيل الخاصة www.vimar.com