

RS15.1

Scheda comando 230V FRAGMA 4A/6A

FRAGMA 4A/6A control card 230V

Carte comm. 230V FRAGMA 4A/6A

Tarjeta mando 230V FRAGMA 4A/6A

Leiterplatte 230V FRAGMA 4A/6A

Πλακέτα ελέγχ. 230V FRAGMA 4A/6A

FRAGMA
ATTENZIONE - PER LA SICUREZZA DELLE PERSONE È IMPORTANTE CHE VENGANO SEGUITE TUTTE LE ISTRUZIONI. CONSERVARE CON CURA QUESTE ISTRUZIONI.

- 1° - Se non è previsto nel quadro elettronico, installare a monte del medesimo un'interruttore di tipo magnetotermico (onnipolare con apertura minima dei contatti pari a 3 mm) che riporti un marchio di conformità alle normative internazionali. Tale dispositivo deve essere protetto contro la richiusura accidentale (ad esempio installandolo entro quadro chiuso a chiave).
- 2° - Per la sezione ed il tipo dei cavi la VIMAR consiglia di utilizzare un cavo di tipo H05RN-F con sezione minima di 1,5 mm² e comunque di attenersi alla norma IEC 364 e alle norme di installazione vigenti nel proprio Paese.
- 3° - Posizionamento di un'eventuale coppia di fotocellule: il raggio delle fotocellule deve essere ad un'altezza non superiore a 70 cm dal suolo e ad una distanza dal piano di movimento della porta non superiore a 20 cm. Il loro corretto funzionamento deve essere verificato a fine installazione in accordo al punto D.3.2 della EN 12453.
- 4° - Per il soddisfacimento dei limiti imposti dalla EN 12453, se la forza di picco supera il limite normativo di 400 N è necessario ricorrere alla rilevazione di presenza attiva sull'intera altezza della porta (fino a 2,5 m max). Le fotocellule in questo caso sono da applicare come indicato nella norma EN 12453 punto D.4.1.

N.B.: È obbligatoria la messa a terra dell'impianto.

I dati descritti nel presente manuale sono puramente indicativi.

VIMAR si riserva di modificarli in qualsiasi momento.

Realizzare l'impianto in ottemperanza alle norme ed alle leggi vigenti.

ISTRUZIONI IMPORTANTI DI SICUREZZA PER L'INSTALLAZIONE. ATTENZIONE - L'INSTALLAZIONE NON CORRETTA PUÒ CAUSARE GRAVI DANNI.
SEGUIRE TUTTE LE ISTRUZIONI DI INSTALLAZIONE.

- 1° - **Questo libretto d'istruzioni è rivolto esclusivamente a del personale specializzato** che sia a conoscenza dei criteri costruttivi e dei dispositivi di protezione contro gli infortuni per i cancelli, le porte e i portoni motorizzati (attenersi alle norme e alle leggi vigenti).
- 2° - L'installatore dovrà rilasciare all'utente finale un libretto di istruzioni in accordo alla norma EN 12635.
- 3° - L'installatore prima di procedere con l'installazione deve prevedere l'analisi dei rischi della chiusura automatizzata finale e la messa in sicurezza dei punti pericolosi identificati (seguendo le norme EN 12453).
- 4° - L'installatore prima di installare il motore di movimentazione deve verificare che la barriera sia in buone condizioni meccaniche e che si apra e chiuda adeguatamente.
- 5° - L'installatore dovrà installare l'organo per l'attuazione del rilascio manuale ad un'altezza inferiore a 1,8 m.
- 6° - L'installatore dovrà rimuovere eventuali impedimenti al movimento motorizzato del cancello (es. chiavistelli, catenacci, serrature ecc.)
- 7° - L'installatore dovrà applicare in modo permanente le etichette che mettono in guardia contro lo schiacciamento in un punto molto visibile o in prossimità di eventuali comandi fissi.
- 8° - Il cablaggio dei vari componenti elettrici esterni all'operatore (ad esempio fotocellule, lampeggianti, ecc.) deve essere effettuato secondo la EN 60204-1.
- 9° - L'eventuale montaggio di una pulsantiera per il comando manuale del movimento deve essere fatto posizionando la pulsantiera in modo che chi la aziona non si trovi in posizione pericolosa; inoltre si dovrà fare in modo che sia ridotto il rischio di azionamento accidentale dei pulsanti.
- 10° - Tenete i comandi dell'automatismo (pulsantiera, radiocomando etc) fuori dalla portata dei bambini. L'organo di manovra (un interruttore tenuto chiuso manualmente) deve essere in una posizione che sia visibile dalla parte guidata ma lontana dalle parti in movimento. Deve essere installato a un'altezza minima di 1,5 m.
- 11° - Questo apparecchio può essere utilizzato da bambini di età compresa dagli 8 anni e al di sopra e le persone con ridotte capacità fisiche, sensoriali o mentali, o mancanza di esperienza e conoscenza se sono stati controllati o istruiti all'uso dell'apparecchio in modo sicuro e capire i rischi connessi.
- 12° - I bambini non devono giocare con l'apparecchio.
- 13° - Pulizia e manutenzione utente non deve essere fatta da bambini senza supervisione.
- 14° - Non permettere ai bambini di giocare con i comandi fissi. Tenere i radiocomandi lontano dai bambini.
- 15° - I dispositivi di comando fissi devono essere installati in modo che siano visibili.
- 16° - Prima di eseguire qualsiasi operazione di installazione, regolazione, manutenzione dell'impianto, togliere la tensione agendo sull'apposito interruttore magnetotermico collegato a monte dello stesso.
- 17° - A fine installazione l'installatore dovrà assicurarsi che le parti della porta non ingombrino strade o marciapiedi pubblici.

LA DITTA VIMAR NON ACCETTA NESSUNA RESPONSABILITÀ per eventuali danni provocati dalla mancata osservanza nell'installazione delle norme di sicurezza e delle leggi attualmente in vigore.

FRAGMA

RS15.1

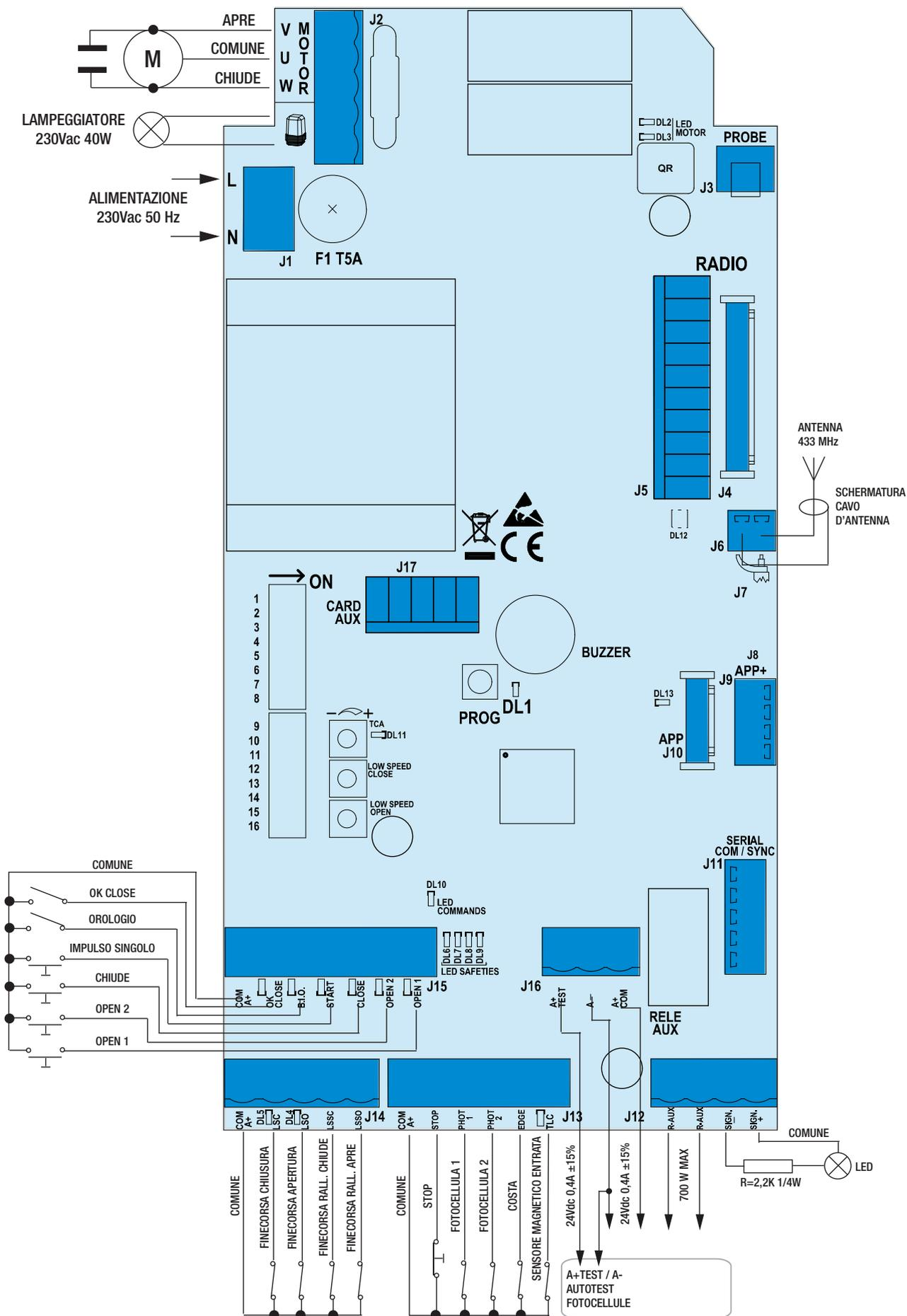

FRAGMA

A - CONNESSIONI

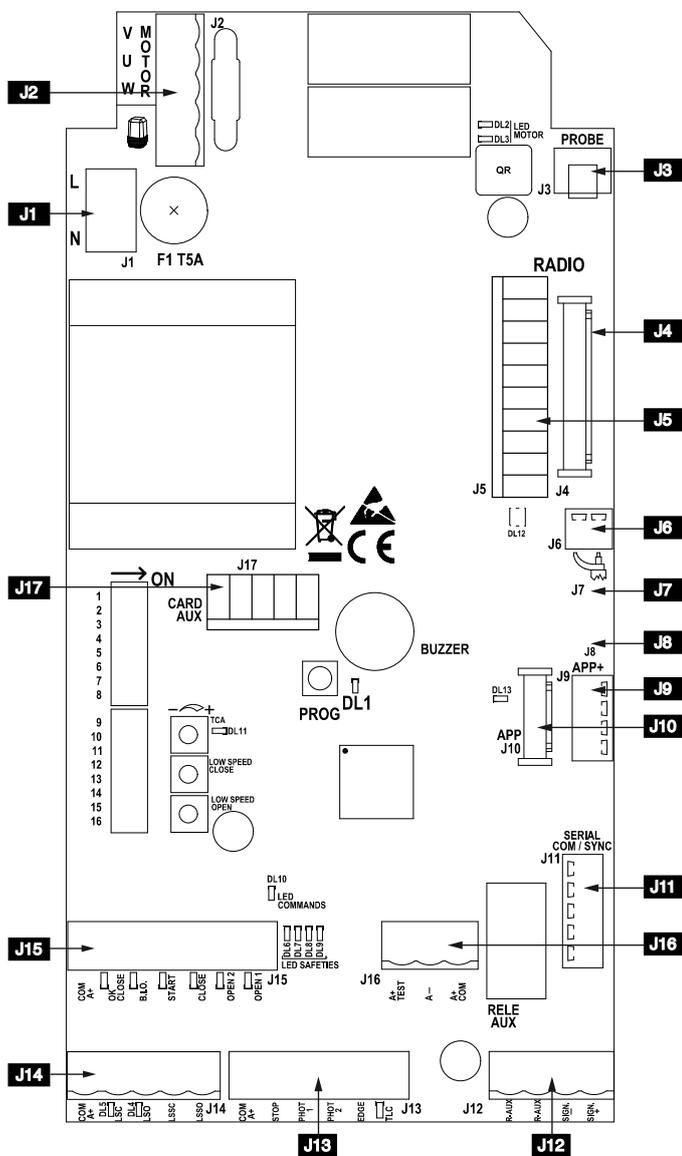

J1	L-N	Alimentazione 230Vac 50/60Hz (120V/60Hz a richiesta)	
J2	U - MOTOR	Collegamento comune motore	
	V-W - MOTOR	Collegamento invertitori e condensatore motore	
		Lampeggiatore (max 40W)	
J3	PROBE	- (non utilizzato)	
J4	RADIO	Connettore per modulo radio	
J5	RADIO	- (non utilizzato)	
J6		Antenna radio	
J7		- (non utilizzato)	
J8		- (non utilizzato)	
J9	APP+	- (non utilizzato)	
J10	APP	- (non utilizzato)	
J11	SERIAL COM / SYNC	- (non utilizzato)	
J12	R-AUX	Contatto relè AUX (NO) Max 700 W	
	SIGN. -	Spia di barriera aperta (12Vdc 3W max)	
	SIGN. +		
J13	COM A+	Comune dei contatti / Positivo 24 Vdc	
	STOP	Contatto impulso di stop (NC)	
	PHOTO 1	Contatto fotocellule 1 (NC)	
	PHOTO 2	Contatto fotocellule 2 (NC)	
	EDGE	Contatto costa (NC)	
	TLC	Contatto segnalazione presenza veicolo (NO) (solo in modalità PARK)	
J14	COM A+	Comune dei contatti / Positivo 24 Vdc	
	LSC	Contatto finecorsa che ferma la chiusura (NC)	
	LSO	Contatto finecorsa che ferma l'apertura (NC)	
	LSSC	Contatto finecorsa per inizio rallentamento in chiusura (NO)	
	LSSO	Contatto finecorsa per inizio rallentamento in apertura (NO)	
J15	COM A+	Comune dei contatti / Positivo 24 Vdc	
	OK CLOSE	Contatto comando chiusura immediata (solo in modalità PARK)	
	B.I.O.	Contatto orologio	
	START	Contatto impulso singolo (NO)	
	CLOSE	Contatto impulso di chiusura (NO)	
	OPEN 2	Contatto impulso di apertura 2 (NO) per uscire (solo in modalità PARK)	
	OPEN 1	Contatto impulso di apertura 1 (NO) per entrare	
J16	A+ COM	Positivo per alimentazione accessori 24 Vdc	
	A-	Negativo per alimentazione accessori a 24Vdc	
	A+TEST	Positivo per alimentazione autotest fotocellule a 24 Vdc	
J17	CARD AUX	- (non utilizzato)	
	TCA	Trimmer di regolazione del tempo di attesa prima di avere la chiusura automatica (DI DEFAULT NON ABILITATO E LED DL11 SPENTO)	
	LOW SPEED CLOSE	Trimmer di regolazione della velocità di rallentamento in chiusura	
	LOW SPEED OPEN	Trimmer di regolazione della velocità di rallentamento in apertura	
	PROG.	Pulsante per la programmazione.	
F1	T5A	Fusibile di protezione motore	

FRAGMA

B - SETTAGGI

DIP 1 - TARATURA RALLENTAMENTI DELLA BARRIERA IN APRE ED IN CHIUDE (ON) (PUNTO C)

DIP 1-2 MEMORIZZAZIONE/CANCELLAZIONE CODICI RADIO PER COMANDO APERTURA (PUNTO D)

MICROINTERRUTTORI DI GESTIONE

- DIP 4 Comando impulso singolo START e RADIO - passo-passo (ON) - automatico (OFF)
 DIP 5 - (non utilizzato)
 DIP 6 Funzionamento NORMALE (OFF) - Funzionamento PARK (ON)
 DIP 7 Abilitazione TEST monitoraggio fotocellule (ON-attivato).
 DIP 8 Controllo in modalità PARK della funzione del comando OPEN 2
 ON - il comando OPEN 2 è sempre abilitato
 OFF - il comando OPEN 2 è abilitato solo se non c'è presenza veicolo su sensore magnetico collegato a TLC (Traffic Light Control)
 DIP 9 OFF
 DIP 10 Funzionamento dopo black-out
 ON - La sbarra chiude se non è già totalmente chiusa
 OFF - La sbarra rimane ferma nel punto in cui è avvenuto il black-out
 DIP 11 OFF
 DIP 12 OFF
 DIP 13 Lampeggiatore intermittente (ON) - Lampeggiatore luce fissa (OFF)

CODICE BARRIERA	DIP 14	DIP 15	DIP 16
EBR1 con asta da 3 m	OFF	OFF	OFF
EBR1 con asta da 4 m	ON	OFF	OFF
EBR2 con asta da 5 m	OFF	ON	OFF
EBR2 con asta da 6 m	ON	ON	OFF

SEGNALAZIONI LED

DL1	PROG programmazione attivata	(rosso)
DL2	Barriera in apertura	(verde)
DL3	Barriera in chiusura	(rosso)
DL4	Fincorsa di apertura LSO	(verde)
DL5	Fincorsa di chiusura LSC	(rosso)
DL6	contatto di stop (NC)	(rosso)
DL7	contatto fotocellule PHOTO 1 (NC)	(rosso)
DL8	contatto fotocellule PHOTO 2 (NC)	(rosso)
DL9	contatto costa EDGE (NC)	(rosso)
DL10	Comando PROG	(verde)
DL11	TCA - tempo chiusura automatica attivo	(rosso)
DL12	programmazione codici radio	(bicolore)
DL13	- (non utilizzato)	(blu)
OPEN 1	Comando Apre 1 (per entrare)	(verde)
OPEN 2	Comando Apre 2 (per uscire)	(verde)
CLOSE	Comando Chiude	(verde)
START	Comando impulso singolo	(verde)
B.I.O	Comando orologio	(verde)
OK CLOSE	Comando conferma di chiusura	(verde)
TLC	Comando da sensore magnetico per controllo del semaforo	(verde)

REGOLAZIONI

TRIMMER LOW SPEED OPEN e TRIMMER LOW SPEED CLOSE - Regolatori della velocità lenta in accostamento in apertura ed in chiusura

La regolazione della velocità lenta viene eseguita agendo sui Trimmer LOW SPEED OPEN e LOW SPEED CLOSE tramite i quali si varia la tensione di uscita ai capi del motore (ruotandolo in senso orario si aumenta la velocità).

Il rallentamento viene determinato automaticamente dai fincorsa a circa 30° prima del raggiungimento del fincorsa di apertura o di chiusura.

TRIMMER TCA - Regolatore tempo di attesa chiusura automatica di serie non abilitato e led DL11 spento (trimmer ruotato completamente in senso antiorario)

Con questo trimmer è possibile eseguire la regolazione del tempo di attesa prima di avere la chiusura automatica.

La chiusura automatica si ottiene solo con barriera aperta a seguito di comando dato dai comandi di apertura e led DL11 acceso (trimmer ruotato in senso orario per abilitare la funzione).

Il tempo di pausa può essere regolato da un minimo di 2 secondi ad un massimo di 2 minuti.

R-AUX - CONTATTO RELÉ AUSILIARE (NO)

Di default questo relé è impostato come luce di cortesia (max 700 W - 3 A - 230 Vac) per funzionare 3 minuti ad ogni comando, con rinnovo del tempo ad ogni comando.

C - TARATURA RALLENTAMENTI DELLA BARRIERA IN APRE E IN CHIUDE

Questo controllo ha il compito di agevolare l'installatore durante la messa in opera dell'impianto, o durante eventuali controlli successivi.

- 1 - Mettere DIP1 su ON, il led rosso DL1 inizia a lampeggiare.
- 2 - Premere e mantenere premuto il pulsante PROG (il movimento è eseguito ad uomo presente, apre-stop-chiude-stop-apre-ecc.). Con il led verde DL2 acceso, la sbarra si apre. Con il led rosso DL4 acceso, la sbarra si chiude.
- 3 - Eseguire la taratura della velocità di rallentamento => posizionare i trimmer LOW SPEED OPEN e LOW SPEED CLOSE al minimo => premere il pulsante PROG e mantenerlo premuto => dopo 1 secondo di funzionamento viene attivato il rallentamento => Regolare i trimmer per eseguire i rallentamenti desiderati

ATTENZIONE: Verificare che il motore abbia abbastanza forza per movimentare l'asta sia in apertura che in chiusura. In caso contrario aumentare il valore settato sui trimmer fino al raggiungimento della condizione ottimale di funzionamento.

ATTENZIONE: In zone soggette a temperature particolarmente rigide, ruotare i trimmer, in senso orario, di 5° in più rispetto al valore normale.

- 4 - Al termine del controllo rimettere DIP1 in posizione OFF => Il led DL1 si spegne segnalando l'uscita dal controllo.

N.B.: Durante questo controllo la costa e le fotocellule non sono attivi.

D - PROGRAMMAZIONE CODICI RADIO DEDICATI ALL'APERTURA (MAX 1000 CODICI)

È possibile memorizzare solo i radiocomandi rolling code 433MHz codice:

- ETRN2 Radiocomando 2 canali
- ETRN4 Radiocomando 4 canali
- ETR5 Radiocomando 2 canali
- ETR4 Radiocomando 4 canali

La programmazione dei radiocomandi può essere eseguita solo a barriera ferma.

- 1 - Posizionare prima il DIP 1 su ON e poi il DIP 2 su ON. Il led bicolore DL12 lampeggia rosso per 10 secondi.
- 2 - Entro questi 10 secondi premere il pulsante del radiocomando (normalmente il canale A). Se il radiocomando viene correttamente memorizzato il led bicolore DL12 si accende verde ed un tono di buzzer conferma la corretta memorizzazione. I 10 secondi per la programmazione dei codici si rinnovano automaticamente con led bicolore DL12 che lampeggia rosso per poter memorizzare il radiocomando successivo.
- 3 - Per terminare la programmazione lasciare trascorrere 10 sec., oppure premere per un attimo il pulsante PROG. Il led bicolore DL12 smette di lampeggiare.
- 4 - Riposizionare DIP 1 su OFF e DIP 2 su OFF.
- 5 - Fine procedura.

CANCELLAZIONE DI TUTTI I CODICI RADIO DEDICATI ALL'APERTURA

La cancellazione può essere eseguita solo a barriera ferma.

- 1 - Posizionare il DIP 1 su ON e successivamente il DIP 2 su ON.
- 2 - Il led DL12 lampeggia rosso per 10 secondi.
- 3 - Entro questi 10 secondi premere e mantenere premuto il pulsante PROG per 5 secondi. La cancellazione della memoria viene segnalata da due lampeggi di color verde del led DL12 e da 2 toni del buzzer a conferma dell'avvenuta cancellazione. Successivamente il led DL12 lampeggia rosso per 10 secondi ed è possibile inserire nuovi codici come da procedure sopra descritte.
- 4 - Riposizionare DIP 1 su OFF e DIP 2 su OFF.
- 5 - Fine procedura.

SEGNALAZIONE MEMORIA SATURA CODICI RADIO DEDICATI ALL'APERTURA

La segnalazione si può ottenere solo a barriera ferma.

- 1 - Posizionare prima il DIP 1 su ON e poi il DIP 2 su ON.
- 2 - Il led DL12 lampeggia per 6 volte verde segnalando memoria satura (1000 codici presenti). Successivamente il led DL12 lampeggia rosso per 10 secondi consentendo un eventuale cancellazione totale dei codici.
- 4 - Riposizionare DIP 1 su OFF e DIP 2 su OFF.
- 5 - Fine procedura.

FRAGMA

FUNZIONAMENTO ACCESSORI DI COMANDO

FUNZIONAMENTO IN MODALITÀ NORMALE (DIP 6 OFF)

I comandi OPEN 2, OK CLOSE e TLC (TRAFFIC LIGHT CONTROL) non sono attivi.

PULSANTE DI COMANDO SINGOLO (COM A+/START) E RADIOCOMANDO

Se DIP 4 su ON => esegue una sequenza dei comandi apre-stop-chiude-stop-apre ecc.
Se DIP 4 su OFF => esegue l'apertura a barriera chiusa. Se azionato durante il movimento di apertura non ha effetto. Se azionato a barriera aperta la chiude. Se azionato durante la chiusura la fa riaprire.

PULSANTE DI APERTURA (COM A+/OPEN 1)

A barriera ferma il pulsante comanda il movimento di apertura. Se viene premuto durante la chiusura fa riaprire la barriera.

PULSANTE DI APERTURA CON FUNZIONE OROLOGIO (COM A+/B.I.O.)

La funzione orologio è utile nelle ore di punta, quando il traffico veicolare risulta rallentato (es. Entrata/uscita operai, emergenze in zone residenziali, parcheggi, ecc.). Collegando un'interruttore e/o un orologio di tipo giornaliero/settimanale ai morsetti "COM A+/B.I.O.", è possibile aprire e mantenere aperto la barriera finché l'interruttore o l'orologio rimane attivo.

Ad automazione aperta vengono inibite tutte le funzioni di comando.

Al rilascio dell'interruttore, o allo scadere dell'ora impostata, si avrà la chiusura immediata dell'automazione.

PULSANTE DI CHIUSURA (COM A+/CLOSE)

A barriera ferma comanda il movimento di chiusura.

FUNZIONAMENTO IN MODALITÀ PARK (DIP 6 ON)

Tutti i comandi sono abilitati.

PULSANTE DI APERTURA PER ENTRARE NEL PARCHEGGIO (COM A+/OPEN 1)

A barriera ferma il pulsante comanda il movimento di apertura. Se viene premuto durante la chiusura fa riaprire la barriera.

A condizione che un veicolo sia presente sul sensore magnetico (TLC attivo), può essere comandata l'apertura della barriera tramite pulsante OPEN 1, START o RADIO. La barriera rimarrà aperta fin quando il veicolo non sarà transitato davanti alle fotocellule situate in corrispondenza della linea di completamento del passaggio.

La chiusura viene eseguita dopo un secondo dall'avvenuto transito (confermato dalla fotocellula collegata a OK CLOSE che si è liberata), e viene protetta da fotocellule collegate a COM A+/PHOT 1 e a COM A+/PHOT 2. Le fotocellule comanderanno l'inversione della barriera in apertura anche se il veicolo permane nel loro raggio di azione.

PULSANTE DI APERTURA PER USCIRE DAL PARCHEGGIO (COM A+/OPEN 2)

(con gestione della precedenza e segnalazione dei semafori).

A barriera ferma il sensore magnetico o altro dispositivo collegato a OPEN 2 comanda il movimento di apertura.

La barriera rimarrà aperta fin quando l'autovettura non sarà transitata davanti alle fotocellule situate in corrispondenza della linea di completamento del passaggio.

La chiusura viene eseguita dopo un secondo dall'avvenuto transito (confermato dalla fotocellula collegata a OK CLOSE che si è liberata).

La chiusura viene protetta da fotocellule collegate a COM A+/PHOT 1 e a COM A+/PHOT 2.

Se OPEN 2 viene premuto durante la chiusura fa riaprire la barriera.

Le fotocellule comanderanno l'inversione della barriera in apertura anche se il veicolo permane nel loro raggio di azione.

OPEN 2 viene escluso se il comando TLC risulta inserito (blocco di precedenza dato da presenza veicolo su spira in entrata al parcheggio).

Se non si desidera utilizzare il blocco di precedenza dato dal comando TLC (presenza mezzo in entrata al parcheggio), posizionare il DIP 8 in ON.

COMANDO TLC - Traffic Light Control - CONTROLLO DEL SEMAFORO (COM A+/TLC)

L'ingresso "TLC" (NO) deve essere collegato ad un sensore magnetico posizionato nelle immediate vicinanze della barriera. Fornisce la segnalazione di presenza di un veicolo in entrata.

Se non si vuole usufruire di questa funzione eseguire un ponticello tra i morsetti COM A+/TLC.

Solo la presenza di un veicolo in entrata al parcheggio consente il comando OPEN 1 per l'apertura della barriera.

PULSANTE DI CONFERMA CHIUSURA (COM A+/OK CLOSE)

A barriera aperta, OK CLOSE conferma il comando di movimento di chiusura e consente la chiusura della barriera 1 secondo dopo che il veicolo è transitato.

Normalmente questo comando viene dato da una fotocellula o da un sensore magnetico posizionato sulla linea di chiusura della barriera.

Se il comando rimane inserito la barriera non richiude.

FUNZIONAMENTO DOPO BLACK OUT

DIP 10 - OFF => Con mancanza della tensione di rete la sbarra rimane ferma o se in movimento si ferma. Al ritorno della tensione di rete è sufficiente premere RADIO, OPEN 1, OPEN 2 o START per aprire la sbarra. A sbarra aperta date un comando di chiusura o attendete il tempo di pausa prima della chiusura automatica => La sbarra parte in chiusura => All'arrivo in chiusura vengono ristabilite le funzionalità normali. Durante il riallineamento le sicurezze sono attive.

DIP 10 - ON => Al ritorno della tensione di rete la sbarra chiude se aperta. Non chiude solo nel caso in cui sia attiva la funzione orologio (vedi comando B.I.O.).

FUNZIONAMENTO ACCESSORI DI SICUREZZA

FOTOCELLULE (COM A+/PHOT 1/PHOT 2) - Funzione di sicurezza PL"b" in accordo a EN13849-1

A barriera chiusa se un ostacolo è davanti al raggio delle fotocellule e viene comandata l'apertura, il cancello apre (durante l'apertura le fotocellule non intervengono). Le fotocellule intervengono solo in fase di chiusura (con ripristino del moto inverso dopo un secondo anche se le stesse restano impegnate).

Con fotocellula attivata il buzzer emette 1 tono.

ATTENZIONE: Se il led del ricevitore rimane acceso è possibile che siano presenti dei disturbi sulla rete di alimentazione.

Vi consigliamo di collegare elettricamente a terra le colonne o le colonnine di supporto alle fotocellule al morsetto A- per proteggere le fotocellule da fonti di disturbo.

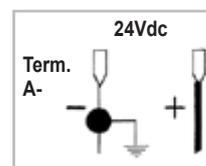

Fate attenzione a non creare corto circuiti quando le fasi di alimentazione sono invertite!

MONITORAGGIO FOTOCELLULE (A+TEST/A-)

Collegare il trasmettitore della fotocellula a A+ TEST/A- e impostare DIP 7 su ON.

Il monitoraggio consiste in un Test Funzionale della fotocellula, eseguito prima di ogni manovra.

La manovra della barriera viene pertanto consentita solo se la/e sicurezza/e hanno superato il Test Funzionale.

Attenzione: il monitoraggio delle fotocellule (PHOT1/PHOT2) può essere abilitato con il DIP 7 in ON, oppure disabilitato con il DIP 7 in OFF.

ATTENZIONE: Se si attiva la funzione AUTOTEST e si collega una sola fotocellula, si deve fare un ponticello tra i morsetti PHOT 1 e PHOT 2. Se il ponticello non viene eseguito, l'autotest fallisce ed il cancello non si muoverà.

ALLARME AUTOTEST FOTOCELLULE FALLITO (DIP 7 ON)

Ad ogni comando, se il monitoraggio della fotocellula ha esito negativo, subentra un allarme dal buzzer che emette 4 toni ogni 5 secondi. In questa condizione la barriera resta ferma. Solo riparando la fotocellula e premendo uno dei comandi abilitati è possibile ripristinare il funzionamento.

COSTA - BORDO SENSIBILE (COM A+/EDGE) - Funzione di sicurezza PL"b" in accordo a EN13849-1

Durante la chiusura, se la costa viene premuta, inverte il moto in apertura. Se la costa rimane impegnata, non consente la chiusura.

Se la costa non è installata, ponticellare i morsetti COM A+/EDGE.

ALLARME DA COSTA

Si attivano il lampeggiatore (fisso o lampeggiante in base al DIP13) ed il buzzer con 2 toni ogni 5 secondi per un minuto.

FRAGMA

PULSANTE DI STOP (COM A+/STOP) - Funzione di sicurezza PL"b" in accordo a EN13849-1

Durante il movimento della barriera il pulsante di STOP la ferma.

Se il pulsante di STOP viene premuto a barriera aperta totalmente la chiusura automatica verrà temporaneamente esclusa (se abilitata tramite trimmer TCA con led DL11 acceso). Sarà quindi necessario dare un nuovo comando per far richiudere la barriera.

La chiusura automatica verrà riattivata quando la barriera si sarà richiusa (se era abilitata tramite trimmer TCA con led DL11 acceso).

FUNZIONAMENTO AD UOMO PRESENTE (con comando mantenuto) IN CASO DI GUASTO DELLE SICUREZZE

Se la costa è guasta o impegnata per più di 5 secondi, o se la fotocellula è guasta o impegnata per più di 60 secondi, i comandi OPEN 1, OPEN 2, CLOSE e START funzioneranno solo con comando mantenuto.

La segnalazione dell'attivazione di questo funzionamento è data dal led DL1 che lampeggia.

Con questo funzionamento viene consentita l'apertura o la chiusura solo mantenendo premuti i pulsanti di comando. Il comando radio e la chiusura automatica vengono esclusi in quanto il loro funzionamento non è consentito dalle norme.

Al ripristino del contatto delle sicurezze, dopo 1 secondo viene automaticamente riabilitato il funzionamento automatico o passo passo, e quindi anche il radiocomando e la chiusura automatica riprendono a funzionare.

Nota 1: durante questo funzionamento in caso di guasto alla costa (oppure fotocellule) le fotocellule (oppure costa) funzionano ancora interrompendo la manovra in atto.

Nota 2: il pulsante di STOP non è considerato una sicurezza da bypassare in questa modalità, pertanto se viene premuto o è rotto, non consente alcuna manovra.

La manovra con comando mantenuto è esclusivamente una manovra di emergenza che deve essere effettuata per brevi periodi e con la sicurezza visiva del movimento dell'automatismo. Appena possibile le protezioni guaste devono essere ripristinate per un corretto funzionamento.

SEGNALAZIONI VISIVE E SONORE

LAMPEGGIATORE 230V 40W MAX

Tramite il DIP 13 è possibile gestire l'uscita lampeggiatore:

DIP 13 ON => Sulla barriera il lampeggiatore è già collegato.

Il lampeggiatore viene alimentato ad intermittenza, con lampeggio di 500 ms on/off in apertura e 250 ms on/off in chiusura.

In allarme da costa, l'uscita lampeggiatore cambia l'intermittenza con 2 brevi lampeggi seguiti da 2 secondi di spento.

BUZZER

Ha il compito di segnalare l'intervento delle sicurezze, lo stato degli allarmi e lo stato di memorizzazione e cancellazione codici radio.

SIGNAL - SPIA DI BARRIERA APERTA - 12 Vdc 3 W MAX (SIGN. +/SIGN. -)

Ha il compito di segnalare quando la barriera è aperta, parzialmente aperta o comunque non chiusa totalmente. Si spegne solo quando la barriera è completamente chiusa.

Durante l'apertura SIGNAL lampeggia lentamente.

A barriera ferma o aperta SIGNAL è accesa fissa.

Durante la chiusura SIGNAL lampeggia velocemente

N.B.: Max 3 W. Se si eccede con le spie, la logica del quadro ne risulterà compromessa con possibile blocco delle operazioni.

CARATTERISTICHE TECNICHE

- Umidità	< 95% senza condensazione
- Tensione di alimentazione	230 V o 120V~ ±10%
- Frequenza	50/60 Hz
- Assorbimento massimo scheda	28 mA
- Microinterruzioni di rete	100 ms
- Potenza massima spia barriera aperta	3 W (equivalente a 1 lampadina da 3W o 5 led con resistenza in serie da 2,2 KΩ)
- Carico massimo all'uscita lampeggiatore	40 W con carico resistivo
- Corrente disponibile per fotocellule e accessori	500 mA 24 Vdc
- Corrente disponibile su connettore radio	200 mA 24 Vdc

CARATTERISTICHE TECNICHE RADIO

- Frequenza ricezione	433,92 MHz
- Impedenza	52 ohm
- Sensibilità	>1 µV
- Controllo di retroazione	PLL
- Codici memorizzabili	1000

- Tutti gli ingressi devono essere utilizzati come contatti puliti perchè l'alimentazione è generata internamente (tensione sicura) alla scheda ed è disposta in modo da garantire il rispetto di isolamento doppio o rinforzato rispetto alle parti a tensione pericolosa.
- Eventuali circuiti esterni collegati alle uscite del quadro elettronico, devono essere eseguiti per garantire l'isolamento doppio o rinforzato rispetto alle parti a tensione pericolosa.
- Tutti gli ingressi vengono gestiti da un circuito integrato programmato che esegue un autocontrollo ad ogni avvio di marcia.

RISOLUZIONE PROBLEMI

Dopo aver effettuato tutti i collegamenti seguendo attentamente lo schema ed aver posizionato l'asta in posizione intermedia, verificare la corretta accensione dei led rossi DL6, DL7, DL8 e DL9.

In caso di mancata accensione dei led, sempre con asta in posizione intermedia, verificare quanto segue e sostituire eventuali componenti guasti.

DL6 spento Pulsante di STOP guasto (In caso lo STOP non sia collegato, eseguire i ponticelli fra COM A+ e STOP).

DL7 o DL8 spento Fotocellule guaste (In caso le fotocellule non siano collegate, eseguire i ponticelli fra COM A+ e PHOTO 1/PHOTO 2)

DL9 spento Costa sicurezza guasta (In caso la costa non sia collegata, eseguire il ponticello fra COM A+ e EDGE)

Sulla scheda esistono dei fusibili ripristinabili che intervengono in caso di corto circuito interrompendo l'uscita a loro assegnata.

A fronte di una ricerca guasti si consiglia di scollegare tutti i connettori estraibili e di inserirli uno a volta in modo da identificare più facilmente la causa del guasto.

DIP 6 OFF - FUNZIONAMENTO NORMALE - NORMAL MODE

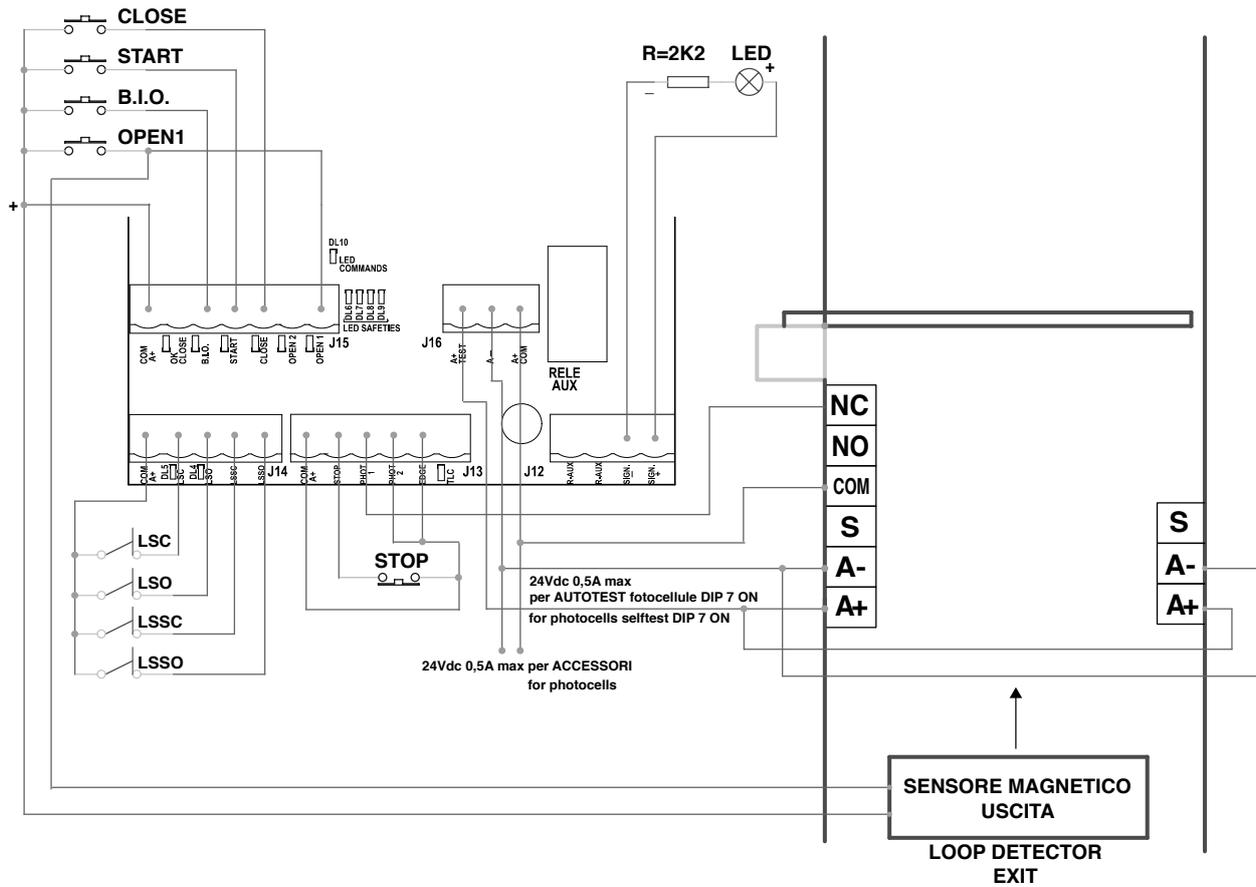

DIP 6 ON - FUNZIONAMENTO PARK - PARK MODE

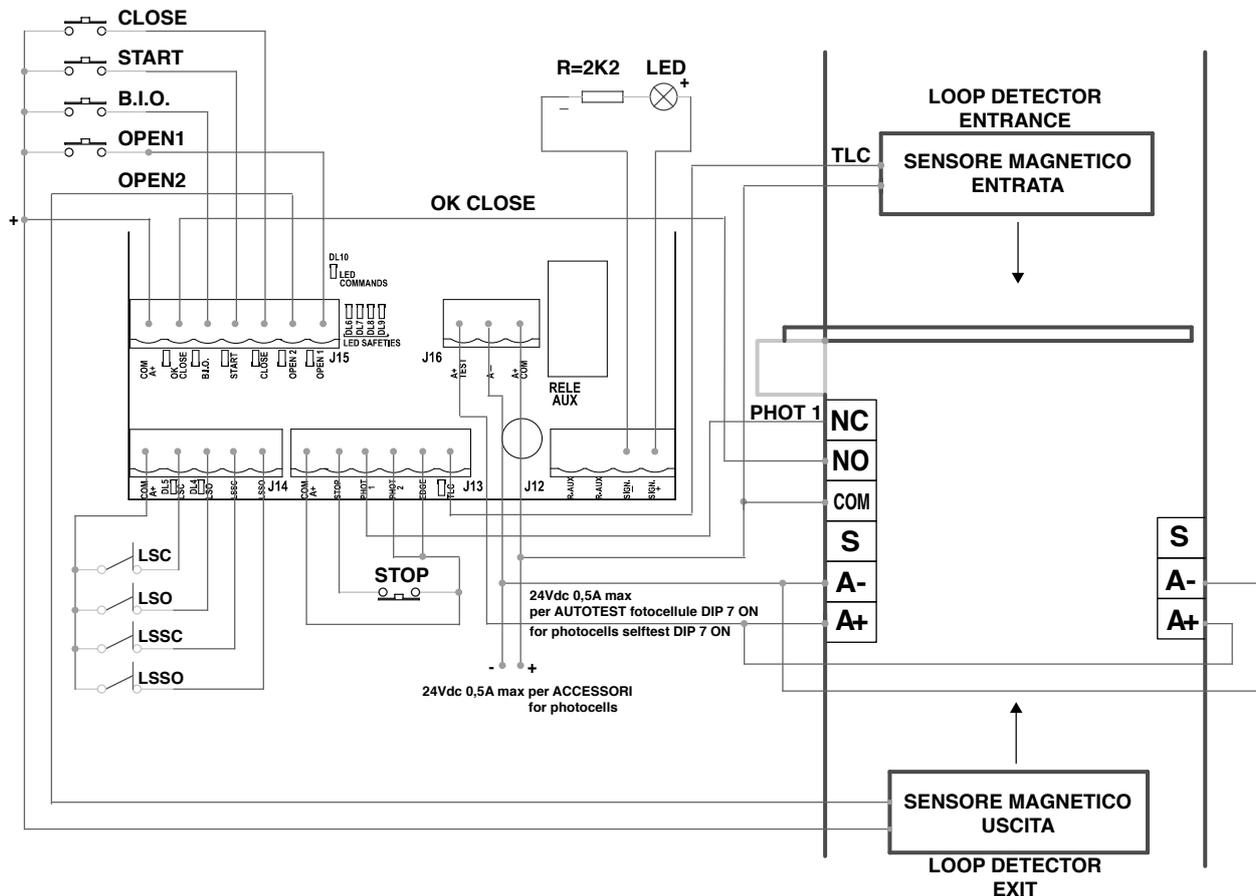

FRAGMA
**TABELLA RIASSUNTIVA ALLARMI VISIVI E SONORI
SEGNALAZIONI IN FASE DI PROGRAMMAZIONE**

EVENTO	STATO BUZZER	STATO LAMPEGGIATORE	STATO LED DL1
Dip 1 ON (modo uomo presente) Oppure guasto ad una sicurezza	Spento	Spento	Lampeggia 250 ms on-off
Dip 2 ON (programmazione corsa)	Spento	Spento	Lampeggia 500 ms on-off
Procedura di programmazione interrotta per intervento di una sicurezza	Tono da 10 s con pausa di 2 s	Spento	Acceso fisso
EVENTO	STATO BUZZER	STATO LAMPEGGIATORE	STATO LED DL12
Nessun codice radio inserito	Spento	Spento	Lampeggia alternativamente rosso/verde
Dip 1 > 2 programmazione codici radio per apertura	Spento	Spento	Lampeggia rosso per 10 secondi
Programmazione corretta dei codici radio per apertura	1 Tono	Spento	Si accende verde una volta
Codice radio non presente in memoria	Spento	Spento	Si accende rosso una volta
Memoria satura da codici radio (1000 codici memorizzati)	Spento	Spento	Esegue 6 lampeggi verdi
Cancellazione codici radio per apertura	2 Toni	Spento	Esegue 2 lampeggi verdi
SEGNALAZIONI DURANTE IL FUNZIONAMENTO			
EVENTO	STATO BUZZER	STATO LAMPEGGIATORE	STATO LED E USCITA SIGNAL
Pulsante di STOP premuto	Spento	Spento	Led DL6 si spegne
Intervento fotocellula	1 Tono	Spento	Led DL7-8 si spegne
Intervento costa	2 Toni	Spento	Led DL9 si spegne
Guasto ad una sicurezza o sicurezza impegnata per un tempo prolungato	Spento	Spento	Led DL1 lampeggia 250 ms on-off
Allarme da costa	2 Toni ogni 5 secondi per 1 minuto (Si rinnova dando un comando)	Attivo per 1 minuto	Nessun led abbinato
Allarme da autotest fotocellule fallito	4 Toni ogni 5 secondi per 1 minuto (Si rinnova dando un comando)	Spento	Nessun led abbinato
Allarme - mancato raggiungimento finecorsa o barriera sbloccata	5 Toni	Attivo per 1 minuto	Nessun led abbinato

DIFETTO	SOLUZIONE
Dopo aver effettuato i vari collegamenti e aver dato tensione, tutti i led sono spenti.	Sulla scheda esistono dei fusibili ripristinabili che intervengono in caso di corto circuito interrompendo l'uscita a loro assegnata. A fronte di una ricerca guasti si consiglia di scollegare tutti i connettori estraibili e di inserirli uno a volta in modo da identificare più facilmente la causa del guasto. Verificare l'integrità del fusibile F1. In caso di fusibile interrotto usarne solo di valore adeguato. F1 = T 5A Fusibile di protezione motore
La barriera apre e chiude, ma non ha forza e si muove lentamente.	Verificare regolazione trimmer TORQUE, LOW-SPEED OPEN e LOW SPEED CLOSE.
La barriera esegue l'apertura, ma non chiude dopo il tempo impostato.	Accertarsi di avere regolato il trimmer TCA con DL11 acceso. Contatto B.I.O. inserito / led verde acceso => verificare lo stato dell'orologio collegato al ingresso B.I.O. Autotest fotocellule fallito => verificare i collegamenti tra quadro elettronico e fotocellule.
La barriera non apre e non chiude azionando i vari pulsanti START, RADIO, OPEN e CLOSE.	Contatto costa guasto. Contatto fotocellule guasto con DIP 4 OFF. => Sistemare o sostituire il contatto guasto. Autotest fotocellule fallito => verificare i collegamenti tra quadro elettronico e fotocellule.
Azionando il pulsante START, OPEN o CLOSE la barriera non esegue nessun movimento.	Impulso START, OPEN o CLOSE sempre inserito. Controllare e sostituire eventuali pulsanti o micro-interruttori del selettore.
La fase di rallentamento non viene eseguita.	Verificare regolazione trimmer LOW SPEED OPEN e LOW SPEED CLOSE.

Dichiarazione di Conformità.

Vimar S.p.A. dichiara che l'apparecchiatura è conforme alle seguenti direttive:

2014/53/UE (RED)

2014/30/EU (EMC)

2014/35/EU (LVD)

2006/42/CE (Direttiva macchine)

Il testo completo della dichiarazione di conformità UE è disponibile nella scheda di prodotto all'indirizzo Internet: www.vimar.com.**Regolamento REACH (UE) n. 1907/2006 – art.33.**

Il prodotto potrebbe contenere tracce di piombo.

FRAGMA
ATTENTION - FOR THE SAFETY OF PEOPLE IT IS IMPORTANT TO FOLLOW ALL THE INSTRUCTIONS.
KEEP THESE INSTRUCTIONS WITH CARE.

- 1° - If it is not forecast in the electric gearcase, install a switch of magneto thermic type upstream, (omni polar with minimum opening of the contacts of 3 mm) with a check of conformity to the international standards. Such device must be protected against the accidental lockup (for example by installing inside a locked board).
- 2° - For the section and the type of the cables VIMAR advises to use a cable of H05RN-F type with 1,5 sqmm minimum section and, however, to keep to the IEC 364 and installation standards in force in your country.
- 3° - Positioning of a possible couple of photoelectric cells: the radius of the photoelectric cells must be at a height of no more than 70 cm from the ground and at a distance not superior to 20 cm from the motion plane of the door. Their correct working must be verified at the end of the installation in accordance with the point D.3.2 of the EN 12453
- 4° - To fulfill the limits set by EN 12453, and in case the peak force exceeds the normative limit of 400 N it is necessary to have recourse to the active presence survey on the whole height of the door (up to max 2,5 m) - The photocells, in this case, must be applied in accordance with the point D.4.1 of the EN 12453.

N.B.: The earthing of the system is obligatory.

The data described in this handbook are purely a guide.

VIMAR reserves the right to change them in any moment.

Carry out the system in the respect of the standards and laws in force.

**IMPORTANT SAFETY INSTRUCTIONS FOR THE INSTALLATION.
ATTENTION - THE INCORRECT INSTALLATION CAN CAUSE SERIOUS DAMAGES.**
FOLLOW ALL INSTALLATION INSTRUCTIONS.

- 1° - **This handbook is exclusively addressed to the specialized personnel** who knows the constructive criteria and the protection devices against accidents for motorized gates, doors and main doors (follow the standards and the laws in force).
- 2° - The installer will have to issue a handbook to the final user in accordance with the EN 12635.
- 3° - Before proceeding with the installation, the installer must forecast the risks analysis of the final automatized closing and the safety of the identified dangerous points (Following the standards EN 12453).
- 4° - Before installing the motion motor, the installer must verify that the barrier is in good mechanical conditions and that it adequately opens and closes.
- 5° - The installer must install the member for the manual release at a height inferior to 1,8 m.
- 6° - The installer will have to remove possible impediments to the motorized motion of the gate (eg. door bolts, sliding bolts, door locks etc.)
- 7° - The installer will permanently have to put the tags warning against the deflection on a very visible point or near possible fixed controls.
- 8° - The wiring harness of the different electric components external to the operator (for example photoelectric cells, flashlights etc.) must be carried out according to the EN 60204-1.
- 9° - The possible assembly of a keyboard for the manual control of the movement must be done by positioning the keyboard so that the person operating it does not find himself in a dangerous position; moreover, the risk of accidental activation of the buttons must be reduced.
- 10° - Keep the automatism controls (push-button panel, remote control etc.) out of the children way. Command device for operating the motor (a switch manually closed) should be placed in area visible from the guided site and far from moving parts. It should be placed at least at 1,5 m height.
- 11° - this appliance can be used by children aged from 8 years and above and persons with reduced physical, sensory or mental capabilities or lack of experience and knowledge if they have been given supervision or instruction concerning use of the appliance in a safe way and understand the hazards involved
- 12° - children shall not play with the appliance
- 13° - cleaning and user maintenance shall not be made by children without supervision
- 14° - do not allow children to play with fixed controls. Keep remote controls away from children
- 15° - Fixed command devices should be installed in a well visible way.
- 16° - Before carrying out any installation, regulation or maintenance operation of the system, take off the voltage by operating on the special magneto thermic switch connected upstream.
- 17° - At the end of the installation, the installer will have to make sure that the parts of the door do not encumber streets or public sidewalks.

THE VIMAR COMPANY DOES NOT ACCEPT ANY RESPONSIBILITY for possible damages caused by the non observance during the installation of the safety standards and of the laws in force at present.

FRAGMA

RS15.1

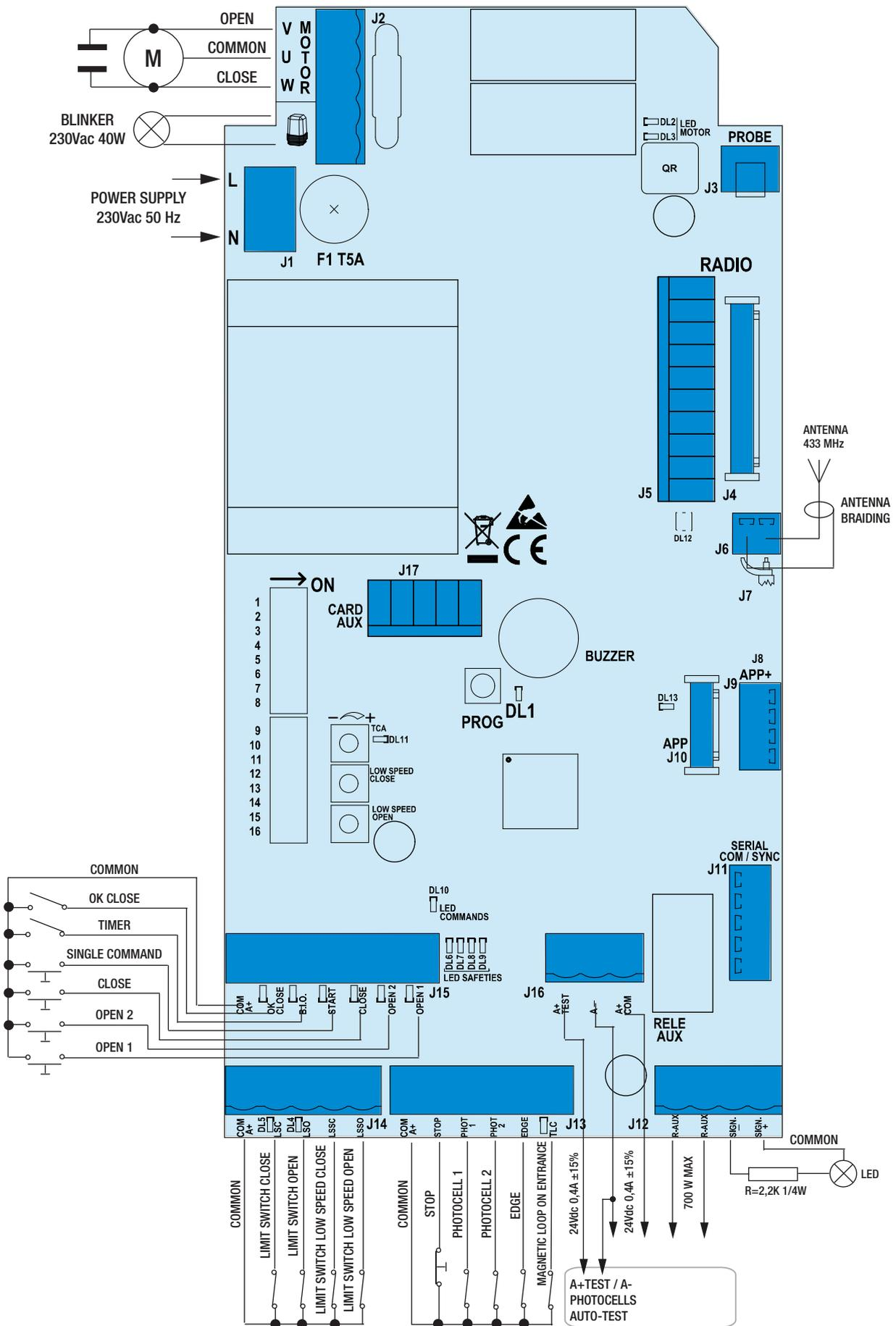

FRAGMA

POINT A - CONTROL PANEL FEATURES

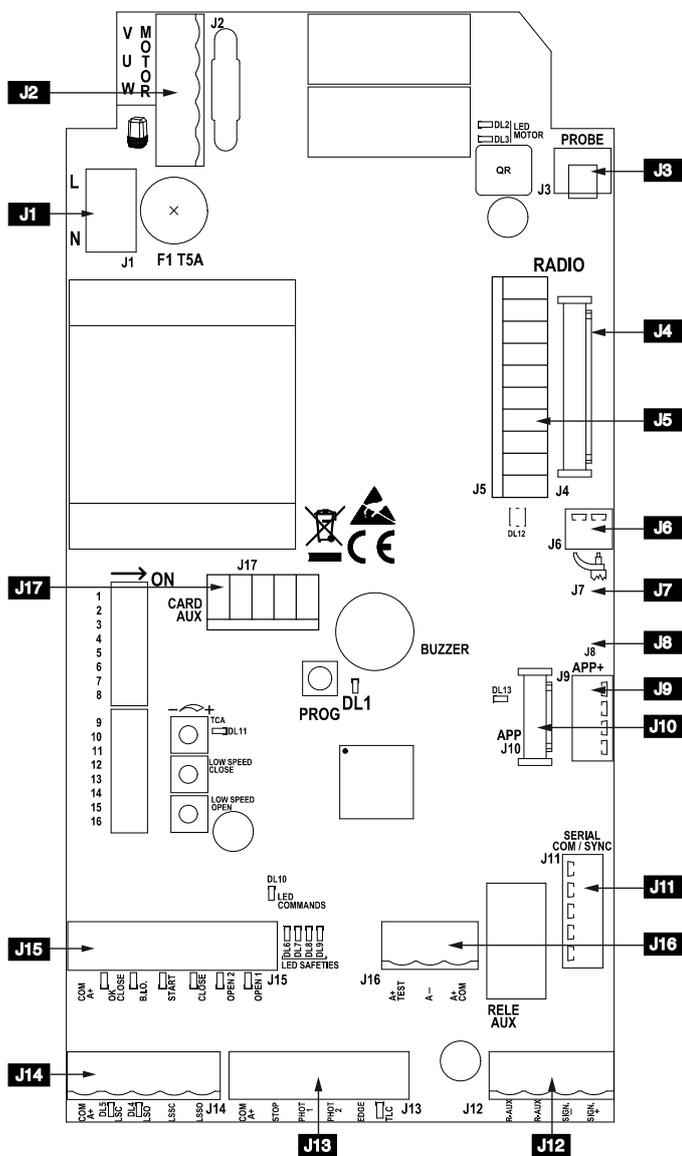

J1	L-N	230 Vac 50/60Hz power supply (120 Vac 60 Hz upon request)
J2	U - MOTOR	Motor common connection
	V-W - MOTOR	Motor phases and capacitor connections
		Flashing light (max 40W)
J3	PROBE	- (not used)
J4	RADIO	Connector for radio module ACG8069
J5	RADIO	- (not used)
J6		Radio antenna
J7		- (not used)
J8		- (not used)
J9	APP+	- (not used)
J10	APP	- (not used)
J11	SERIAL COM / SYNC	- (not used)
J12	R-AUX	Auxiliary relay contact (NO) Max 700 W
	SIGN. -	Gate open state (12 Vdc 3 W max)
	SIGN. +	
J13	COM A+	Common contacts / Positive 24 Vdc
	STOP	STOP impulse contact (NC)
	PHOTO 1	Photocells contact 1 (NC)
	PHOTO 2	Photocells contact 2 (NC)
	EDGE	Edge contact (NC)
	TLC	Vehicle presence signal (NO) (only when switched to PARK mode)
J14	COM A+	Common contacts / Positive 24 Vdc
	LSC	Closing limit switch contact (NC)
	LSO	Opening limit switch contact (NC)
	LSSC	Closing slowing down limit switch contact (NO)
	LSSO	Opening slowing down limit switch contact (NO)
J15	COM A+	Common contacts / Positive 24 Vdc
	OK CLOSE	Immediate closure command contact (only when switched to PARK mode)
	B.I.O.	Contact (NO) dedicated to a timer
	START	Single pulse contact (NO)
	CLOSE	Closing impulse contact (NO)
	OPEN 2	Opening impulse contact (NO) - to exit (only in PARK mode)
	OPEN 1	Opening impulse contact (NO) - to enter
J16	A+ COM	+ 24Vdc accessories power supply
	A-	- 24Vdc accessories power supply
	A+TEST	+ 24Vdc photocells self-test power supply
J17	CARD AUX	- (not used)
	TCA	Trimmer for automatic closing time adjustment (DISABLED DEFAULT AND DL \ \ LED OFF)
	LOW SPEED CLOSE	Electronic regulator for low speed on approach in closure
	LOW SPEED OPEN	Electronic regulator for low speed on approach in opening
	PROG.	Programming button
F1	F T5A	Fuse for motor protection

FRAGMA

POINT B - SETTINGS

DIP 1 (ON) BARRIER SLOWSPEEDS ADJUSTMENT IN OPENING AND CLOSING (ON) (See Point C)

DIP 1-2 STORING/ERASING RADIO CODES FOR MOTOR CONTROL (See Point D)

DIP SWITCHES CONTROL

DIP 4 Single impulse command START and RADIO - step-by-step (ON) - automatic (OFF)

DIP 5 - (not used)

DIP 6 NORMAL operation (OFF) - PARK operation (ON)

DIP 7 ON - photocells self-test ENABLED

DIP 8 OPEN 2 command operation in PARK mode

ON - OPEN 2 command is always enabled

OFF - OPEN 2 command works if there is no vehicle on the magnetic sensor connected to the TLC input (Traffic light control contact opened).

DIP 9 OFF

DIP 10 Operation after black-out

ON - the boom arm automatically closes if not already closed.

OFF - the boom arm remains still on the point it was when blackout occurred

DIP 11 OFF - 1-phase motor

DIP 12 OFF - Electromechanical limit switches welded on pc card

DIP 13 ON - Lamp with flashing light / OFF - Blinker operation with fixed power supply

BARRIER CODE	DIP 14	DIP 15	DIP 16
EBR1 with 3m boom arm	OFF	OFF	OFF
EBR1 with 4m boom arm	ON	OFF	OFF
EBR2 with 5m boom arm	OFF	ON	OFF
EBR2 with 6m boom arm	ON	ON	OFF

LED WARNINGS

DL1	PROG programming activated	(red)
DL2	Barrier opening	(green)
DL3	Barrier closing	(red)
DL4	Opening limit switch LSO	(green)
DL5	Closing limit switch LSC	(red)
DL6	STOP command (NC)	(red)
DL7	PHOTO 1 contact (NC)	(red)
DL8	PHOTO 2 contact (NC)	(red)
DL9	EDGE 1 contact (NC)	(red)
DL10	PROG command	(green)
DL11	TCA - automatic closure time enabled	(red)
DL12	Remotes programming enabled	(two colors)
DL13	- (not used)	(blue)
OPEN 1	OPEN 1 command (to enter)	(green)
OPEN 2	OPEN 2 command (to exit)	(green)
CLOSE	CLOSE command (NO)	(green)
START	Single impulse command (NO)	(green)
B.I.O	Clock command (NO)	(green)
OK CLOSE	Confirmation of closing command	(green)
TLC	Magnetic sensor control for traffic light control	(green)

ADJUSTMENTS

TRIMMER LOW SPEED OPEN and TRIMMER LOW SPEED CLOSE - Slow speed regulators in opening and closing approach

Slow speed regulation is performed by acting on the LOW SPEED OPEN and LOW SPEED CLOSE trimmers through which the output voltage across the motor is varied (turning it clockwise increases the speed).

The deceleration is automatically determined by the limit switches at about 30° before reaching the opening or closing limit switch.

TRIMMER TCA - Automatic closing time regulator standard not enabled and LED DL11 OFF (trimmer rotated completely counter-clockwise)

With this trimmer it is possible to adjust the waiting time before having automatic closing. The automatic closing is obtained only with the barrier open as a result of the command given by the opening commands and led DL11 ON (trimmer rotated clockwise to enable the feature).

The pause time can be adjusted from a minimum of 2 seconds to a maximum of 2 minutes.

R-AUX - AUXILIARY RELAY CONTACT (NO)

By default this relay is set as courtesy light (max 700 W - 3 A - 230 Vac) to operate 3 minutes at each command, with time renewal at each command.

POINT C - BARRIER SLOWSPEEDS ADJUSTMENT IN OPENING AND CLOSING

This check is meant to facilitate the installer during the start-up of the system or for any other future controls:

- 1 - Turn **DIP1** to **ON**, the red led DL1 starts blinking
- 2 - Press the **PROG** button and hold it (movement is now performed in "hold-to-run" mode, open-stop-close-stop-open etc.). If the GREEN led DL2 is on, the boom arm opens. If the RED led DL4 is on, the boom arm closes.
- 3 - Carry out the slow-down speed calibration => Turn the LOW SPEED OPEN and LOW SPEED CLOSE trimmer to minimum => Press the **PROG** button and hold it => After 1 second of movement the low speed will be enabled.

CAUTION: Check that the motor has enough force to move the boom both in opening and closing. If not, increase the value set on the trimmers until the optimal operating condition is reached.

CAUTION: In areas subject to particularly cold temperatures, turn the trimmers clockwise 5° more than the normal value, or apply the optional probe (code ACG4666) to heat the engine.

- 4 - Turn **DIP1** to **OFF** => the red LED DL1 turns off.

During Point C procedure the safety-strip and photocells are not enabled.

POINT D - PROGRAMMING RADIO CODES FOR OPENING (1000 CODES MAX)

Only the 433MHz rolling code transmitters can be memorized:

ETRN2 2-channel transmitter

ETRN4 4-channel transmitter

ETR5 2-channel transmitter

ETR4 4-channel transmitter

Programming can be done only when the gate is stationary.

- 1 - First set DIP 1 to ON and then DIP 2 to ON. The LED DL12 flashes red for 10 seconds.
- 2 - Press the TRANSMITTER button (usually channel A) within the allotted 10 seconds. If the remote is memorized properly LED DL12 blinks green and a buzzer tone confirms the correct memorization. The 10 seconds for programming the codes are automatically renewed, with LED DL12 which flashes red, in order to store the next transmitter.
- 3 - To finish programming, wait 10 seconds, or press the PROG button briefly. LED DL12 stops flashing.
- 4 - Re-set DIP 1 to OFF and DIP 2 to OFF.
- 5 - End of procedure.

ALL RADIO CODES FOR TOTAL OPENING CANCELLATION PROCEDURE

Cancellations can only be performed when gate is stationary.

- 1 - Set DIP 1 to ON and then DIP 2 to ON.
- 2 - LED DL12 flashes red for 10 seconds.
- 3 - Press and hold the PROG button for 5 seconds. Memory cancellation is indicated by two green flashes of LED DL12 and 2 tones of the buzzer.
- 4 - LED DL12 flashes red again for 10 seconds and you can add new codes as shown above.
- 5 - Re-set DIP 1 to OFF and DIP 2 to OFF.
- 6 - End of procedure.

RADIO CODES MEMORY FULL INDICATOR (FOR TOTAL OPENING)

Indication is visible only when gate is stationary.

- 1 - Set DIP 1 to ON and then DIP 2 to ON.
- 2 - The LED DL12 flashes green 6 times when the memory is full (1000 codes). Now LED DL12 blinks red for 10 seconds enabling possible cancellation of all codes.
- 3 - Re-set DIP 1 to OFF and DIP 2 to OFF.
- 4 - End of procedure.

FRAGMA

OPERATIONS OF COMMAND ACCESSORIES

- NORMAL MODE (DIP6 OFF)

The OPEN 2, OK CLOSE and TLC (TRAFFIC LIGHT CONTROL) commands are disabled.

SINGLE PULSE COMMAND (COM A+/START) AND REMOTE CONTROL

DIP4 - ON => performs the cyclic command open-stop-close-stop-open etc.

DIP4 - OFF => It performs:

- the open command, if pressed with the barrier completely closed
- the close command, if pressed with the barrier completely opened
- no effect, if pressed during the barrier opening
- the boom arm re-open, if pressed while the barrier is closing

OPEN BUTTON (COM A+/OPEN1)

The OPEN1 button performs the open command. If the OPEN1 button is pressed during the closing, the boom arm stops and will reverse the movement in opening.

OPEN COMMAND WITH CLOCK FEATURE (COM A+/B.I.O.)

It is useful during rush hour, when traffic is heavy and the flow is low (e.g. entrance/exit of employees, emergencies in residential areas or car parks) and it's necessary to keep the boom arm opened.

It can be done by connecting a switch and/or a daily/weekly timer either in parallel to the COM A+/B.I.O. button.

Once reached the open position, the barrier will remain opened and all of the control board features are blocked. As COM A+/B.I.O. button is released, the boom arm will close immediately.

CLOSE BUTTON (COM A+/CLOSE)

The CLOSE button performs the close command.

- PARK MODE (DIP 6 ON)

All commands are enabled.

OPENING BUTTON TO ENTER THE PARKING (COM A+/OPEN 1)

When the barrier is still, the button controls the opening movement. If it is pressed during closing, it opens the barrier again.

Provided that a vehicle is present on the magnetic sensor (TLC enabled), the barrier can be opened using the OPEN 1, START or RADIO button.

The barrier will remain open until the vehicle has passed through the photocells located at the completion line of the passage.

The closure is performed one second after the transit (confirmed by the photocell connected to OK CLOSE that has been freed), and is protected by photocells connected to COM A+/PHOT 1 and COM A+/PHOT 2. The photocells will control the inversion of the barrier in the opening even if the vehicle remains in their range of action.

OPENING BUTTON TO EXIT THE PARKING (COM A+/OPEN 2) (with priority management and signaling of traffic lights).

When the barrier is still, the magnetic sensor or other device connected to OPEN 2 controls the opening movement.

The barrier will remain open until the vehicle passes through the photocells located at the completion line of the passage.

The closure is performed one second after the transit has occurred (confirmed by the photocell connected to OK CLOSE that has been freed).

The closure is protected by photocells connected to COM A+/PHOT 1 and COM A+/PHOT 2.

If OPEN 2 is pressed during closing, the barrier is reopened.

The photocells will control the inversion of the barrier in opening even if the vehicle remains in their range of action.

OPEN 2 is excluded if the TLC command is entered (precedence block given by vehicle presence on the loop entering the parking lot).

If you do not want to use the precedence block given by the TLC command (presence of vehicle entering the parking lot), set DIP 8 to ON.

TLC COMMAND - TRAFFIC LIGHT CONTROL (COM A+/TLC)

The "TLC" input (NO) must be connected to a magnetic sensor located near the barrier. It provides the indication of the presence of an incoming vehicle.

If you do not want to use this function, make a jumper between the COM A+/TLC terminals.

Only the presence of a vehicle entering the parking allows the OPEN 1 command to open the barrier.

BUTTON TO CONFIRM CLOSE COMMAND (COM A+/OK CLOSE)

When the barrier is open, OK CLOSE confirms the closing movement command and allows closing of the barrier 1 second after the vehicle has passed.

Normally this command is given by a photocell or by a magnetic sensor positioned on the barrier closing line.

If the command remains inserted, the barrier does not close.

OPERATION AFTER BLACK OUT

DIP 10 - OFF => If the power supply is missing, the barrier remains stationary or stops if moving. As power supply shall come back, simply press RADIO, OPEN 1, OPEN 2 or START to open the boom. When the boom is open, give a closing command or wait for the pause time before the automatic closing => The boom starts closing => The normal operations are re-established on closing. During the realignment the securities are active.

DIP 10 - ON => As power supply shall come back, the barrier closes if open. It does not close only if the clock command is enabled (see B.I.O. command).

OPERATING SAFETY ACCESSORIES

PHOTOCELL (COM A+/PHOT 1/PHOT 2) - Safety function PL "b" according to EN13849-1

If an obstacle is placed in range of the photocells when the barrier is closed and the command to open is given, the barrier opens (the photocells do not work while opening). Photocells work only during closing (with reverse motion restored after a second, even if they are still engaged).

When the photocell is activated, the buzzer emits 1 tone.

ATTENTION: In case the receiver led remains lit, malfunctioning of the main supply is suspected.

It is advisable to connect electrically to earth the columns or the photocells stands to the terminal A-, to shield the photocells from external noise.

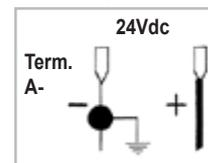

Be careful not to short circuit the system when the supply phases are inverted!

PHOTOCELL MONITORING (A+ TEST/A-)

Connect the photocell transmitter to A + TEST / A- and set DIP 7 to ON.

Monitoring consists of a Functional Test of the photocell, performed before each maneuver.

The barrier maneuver is therefore only permitted if the safety (s) have passed the Functional Test.

Attention: monitoring of the photocells inputs (PHOT 1/PHOT 2) can be enabled with DIP 7 in ON, or disabled with DIP 7 in OFF.

WARNING: If the AUTOTEST feature is enabled and only one photocell is connected, a jumper must be made between the PHOT 1 and PHOT 2 terminals. If the jumper is not made, the AUTOTEST fails and the gate will not move.

ALARM AUTOTEST PHOTOCELLS FAILED (DIP 7 ON)

At each command, if the photocell monitoring fails, an alarm is triggered by the buzzer which emits 4 tones every 5 seconds. In this condition the barrier remains firm. Only by repairing the photocell and pressing one of the enabled commands, operation can be restored.

SAFETY EDGE (COM A+/EDGE) - Safety function PL "b" according to EN13849-1

During closing, if Safety edge is pressed, it reverses the opening motion. If the safety edge remains busy, it does not allow closure.

If the safety edge is not installed, jump the COM A+/EDGE terminals.

SAFETY EDGE ALARM

The flasher (fixed or flashing according to DIP13) and the buzzer are activated with 2 tones every 5 seconds for one minute.

FRAGMA

STOP BUTTON (COM A+/STOP) - Safety function PL "b" according to EN13849-1

During the movement of the barrier the STOP button stops it.

If the STOP button is pressed fully open, automatic closing will be temporarily disabled (if enabled by TCA trimmer with DL11 LED on). It will therefore be necessary to give a new command to close the barrier.

Automatic closing will be reactivated when the barrier has closed (if it was enabled by TCA trimmer with LED DL11 on).

HOLD-TO-RUN COMMAND OPERATION (with command maintained) IN CASE OF FAILURE OF THE SAFETY DEVICES

If the edge is broken or engaged for more than 5 seconds, or if the photocell is faulty or engaged for more than 60 seconds, the OPEN 1, OPEN 2, CLOSE and START commands will only operate with maintained command.

The activation signaling of this operation is given by the DL1 led that flashes.

This operation allows opening or closing only by keeping the control buttons pressed. The radio command and automatic closing are excluded because their operation is not permitted by the standards.

When the safety contacts are reset, the automatic or step-by-step operation is automatically re-enabled after 1 second, and therefore the radio control and automatic closing are resumed.

Note 1: during this operation in the event of a coast fault (or photocells) the photocells (or edge) still operate interrupting the maneuver in progress.

Note 2: the STOP button is not considered a safety to be bypassed in this mode, so if it is pressed or broken, it does not allow any maneuver.

The maneuver with maintained command is exclusively an emergency maneuver that must be carried out for short periods and with the visual safety of the automatism movement. Faulty protections must be restored as soon as possible for correct operation.

VISUAL AND SOUND ALARMS

BLINKER 230V 40W MAX

You can control the blinker output, through DIP 13:

DIP 13 ON => RAPID barrier come with the blinker already connected.

The blinker is power supplied at intermittence, with 500 ms on/off blinks during opening and 250 ms on/off blinks during closure.

In case of safety-edge alarm, the blinker output changes intermittence turning to 2 short blinks before going off for 2 seconds.

BUZZER

It has the task of signaling the intervention of the safety devices, the status of the alarms and the state of memorization and cancellation of radio codes.

SIGNAL - OPEN BARRIER WARNING LIGHT - 12 Vdc 3 W MAX (SIGN. +/SIGN. -)

It has the task of signaling when the barrier is open, partially open or in any case not completely closed. It turns off only when the barrier is completely closed.

During the opening, SIGNAL flashes slowly.

When the barrier is still or open, SIGNAL is switched on permanently.

During the closing SIGNAL flashes quickly

N.B. : Max 3 W. If you exceed the warning lights, the logic of the picture will be compromised with possible block of operations.

TECHNICAL FEATURES

- Humidity	< 95% without condensation
- Power supply voltage	230 or 120V~ ±10%
- Frequency	50/60 Hz
- Maximum card absorption	28 mA
- Network microswitch	100 ms
- Barrier open warning light maximum power	3 W (equal to 1 3W bulb or to 5 LEDs connected in series through a resistor of from 2.2 Kohm)
- Maximum power at blinker output	40 W with resistive charge
- Voltage available for photocells and accessories	500 mA 24 Vdc
- Voltage available on the radio connector	200 mA 24 Vdc

RADIO TECHNICAL FEATURES

- Reception frequency	433,92MHz
- Impedance	52 Ω
- Sensitivity	>2.24μV
- Excitation time	300ms
- De-excitation time	300ms
- Codes in store	N° 1000 total

- All the inputs must be used as clean contacts given that the power supply is generated internally (safe voltage) in the card and it is set in a way to guarantee the use of the double insulation and reinforced compared to parts with hazardous voltage.
- Any external circuits connected to the outputs of the control board, must be carried out to make sure the double or reinforced insulation is used compared to parts with hazardous voltage.
- All the inputs are run by a programmed integrated circuit which carries out an auto-test at every start-up operation.

TROUBLE SHOOTING

After having carried out all connections, by carefully following the layout and having positioned the gate in intermediate position, check the correct ignition of red LEDS DL6, DL7, DL8 and DL9.

In case of no ignition of the LEDS, always with gate in intermediate position, check the following and replace any faulty components.

DL6	OFF	Stop button malfunction (if Stop is not connected, perform the jump between COM A+ and STOP).
DL7 or DL8	OFF	Faulty photocells (In case the edge is not connected, carry out jumper between COM A+ and PHOTO 1/PHOTO 2)
DL9	OFF	Faulty safety edge (In case the edge is not connected, carry out jumper between COM A+ and EDGE)

On the board there are resettable fuses which intervene in the event of a short circuit, interrupting the output assigned to them.

In the event of troubleshooting, it is advisable to disconnect all the removable connectors and insert them one at a time in order to more easily identify the cause of the fault.

DIP 6 OFF - FUNZIONAMENTO NORMALE - NORMAL MODE

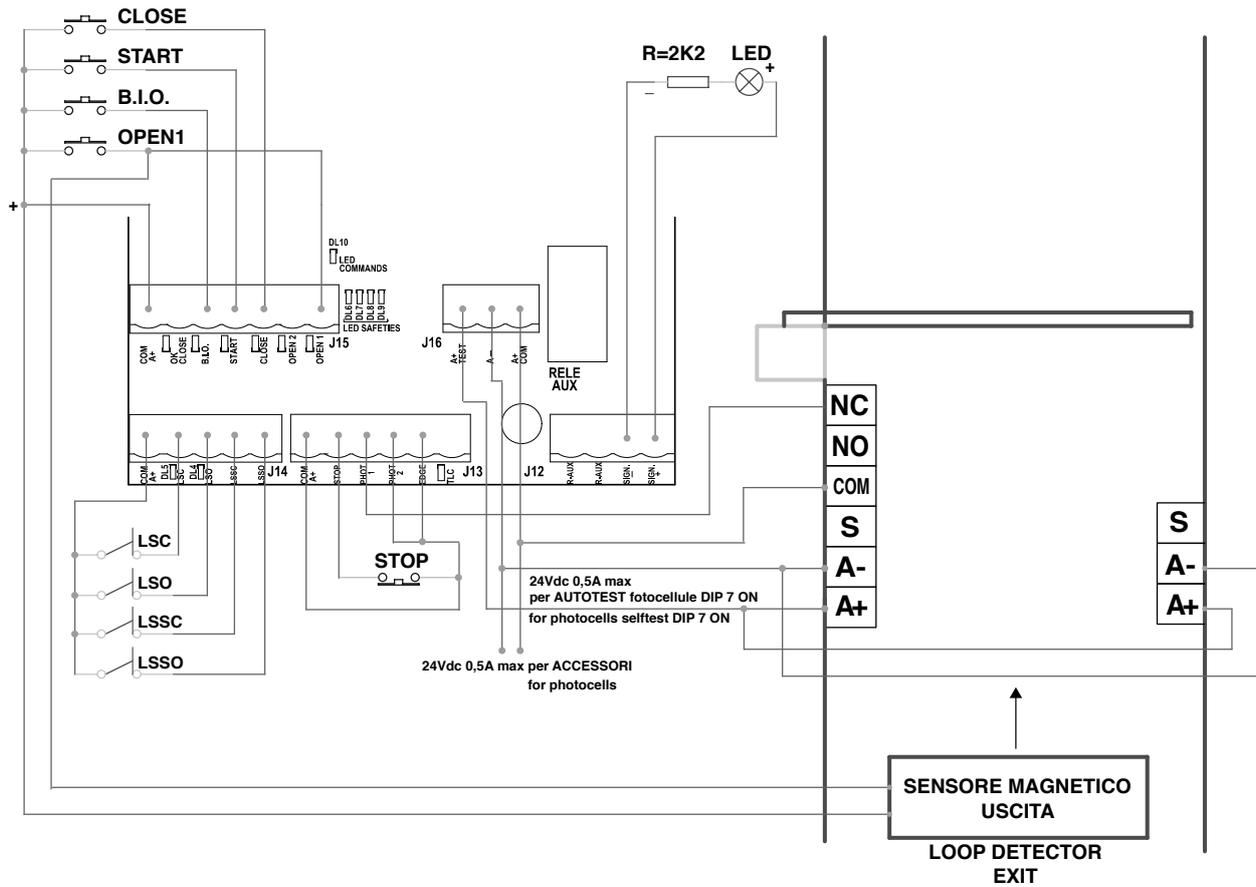

DIP 6 ON - FUNZIONAMENTO PARK - PARK MODE

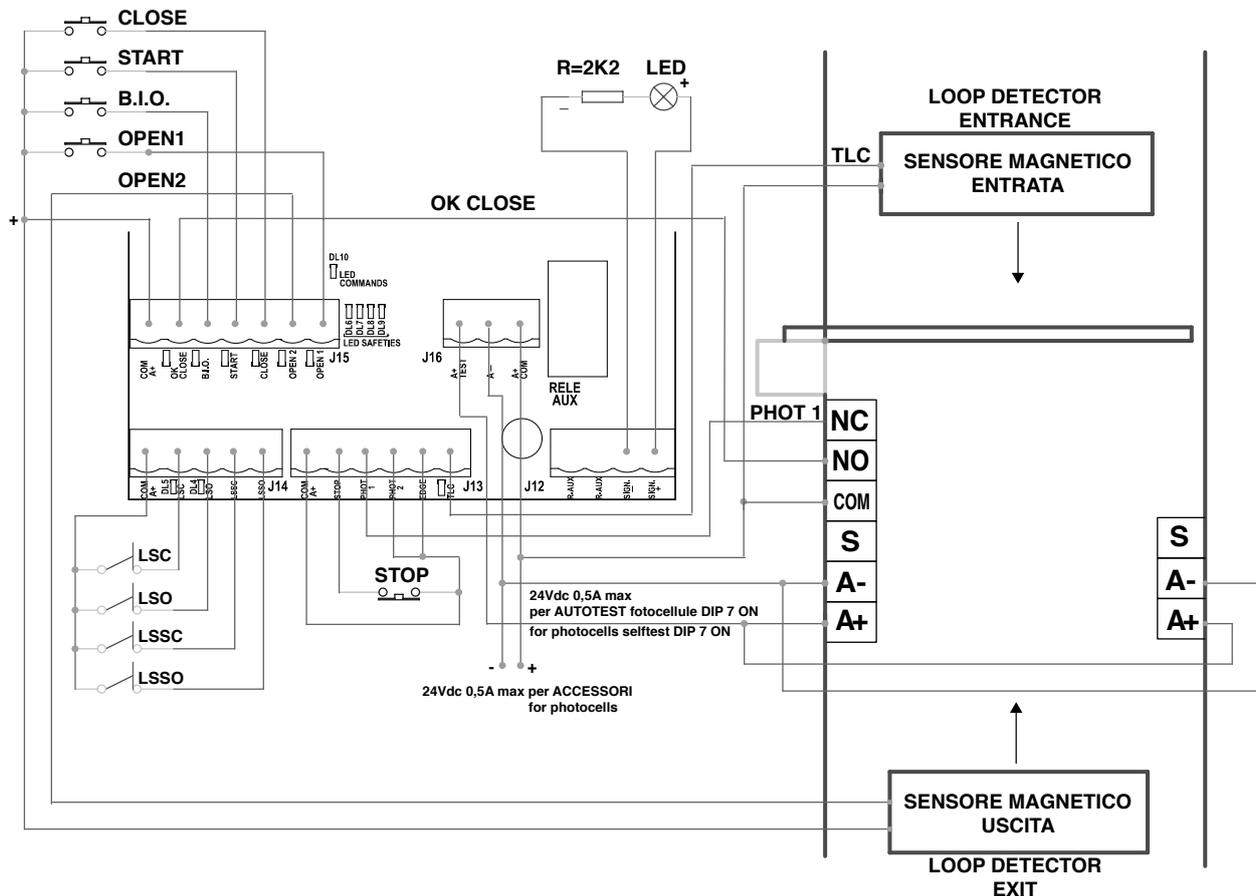

FRAGMA

TABLE SUMMARISING VISUAL AND SOUND ALARMS SIGNALS DURING PROGRAMMING SEQUENCE

EVENT	BUZZER STATUS	FLASHER STATUS	DL1 LED STATUS
Dip 1 ON (hold-to-run mode) Or failure of a safety device	Off	Off	Flashes on-off 250 ms
Dip 2 ON (stroke programming)	Off	Off	Flashes on-off 500 ms
Programming sequence stopped due to intervention of a safety device	10 seconds tone with 2 seconds pause	Off	On steady
EVENT	BUZZER STATUS	FLASHER STATUS	DL12 LED STATUS
No transmitter code entered	Off	Off	Flashes intermittently red/green
Dip 1 > 2 - transmitter code programming for full opening	Off	Off	Flashes red for 10 seconds
Correct transmitter codes programming for opening	1 Tone	Off	Turns green once
Remote control code not present in memory	Off	Off	Turns red once
Memory saturated by remote control codes (1000 codes saved)	Off	Off	Runs 6 green flashes
Radio code deletion for opening	2 Tones	Off	Runs 2 green flashes

WARNING SIGNALS DURING OPERATION

EVENT	BUZZER STATUS	FLASHER STATUS	LED STATUS AND SIGNAL OUTPUT
Stop button pressed	Off	Off	Led DL6 turns off
Photocell intervention	1 Tone	Off	Led DL7-8 turns off
Edge intervention	2 Tones	Off	Led DL9 turns off
Failure of a safety device or safety device engaged for too long	Off	Off	Led DL1 flashes on-off 250 ms
Alarm from edge	2 Tones every 5 seconds for 1 minute (It is renewed by giving a command)	Enabled for 1 minute	No led combined
Failed photocells auto-test alarm	4 Tones every 5 seconds for 1 minute (It is renewed by giving a command)	Off	No led combined
Alarm - no limit switches reached or unlocked barrier	5 Tones	Enabled for 1 minute	No leds matched

FAULT	SOLUTION
After having carried out the various connections and having supplied voltage, all the LEDS are switched off.	On the board there are resettable fuses which intervene in the event of a short circuit, interrupting the output assigned to them. In the event of troubleshooting, it is advisable to disconnect all the removable connectors and insert them one at a time in order to more easily identify the cause of the fault. Check the integrity of fuse F1. In case of interrupted fuse use only of adequate value F1 = T 5A Fuse for motor protection
The motor opens and closes, but it has no strength and moves slowly.	Check trimmers TORQUE, LOW SPEED OPEN and LOW SPEED CLOSE adjustment.
The gate opens but does not close after the time set.	Make sure that the TCA trimmer is activated with LED DL11 ON. B.I.O. contact always on / green led on => check the status of the clock connected to B.I.O. input. Photocells Auto-test failed => check the connections between the control panel and the photocells.
The gate does not close by activating the various START, RADIO and CLOSE buttons.	Faulty safety edge contact. Faulty photocells contact => Fix or replace the faulty contact. Photocells Auto-test failed => check the connections between the control panel and the photocells.
By activating the START, OPEN or CLOSE button the barrier does not move.	START, OPEN or CLOSE command always active. Check and replace any buttons or micro-switches of the selector switch.
The slowing phase is not performed.	Check LOW SPEED OPEN e LOW SPEED CLOSE trimmers adjustment.

Declaration of Conformity.

Vimar SpA declares that the equipment complies with Directives:

2014/53/EU (RED)

2014/30/EU (EMC)

2014/35/EU (LVD)

2006/42/CE (Machinery Directive)

The full text of the EU declaration of conformity is on the product sheet available at the following Internet address: www.vimar.com.

REACH (EU) Regulation no. 1907/2006 – Art.33.

The product may contain traces of lead.

FRAGMA
**ATTENTION - POUR VOTRE SÉCURITÉ, RESPECTEZ
IMPÉRATIVEMENT TOUTES LES CONSIGNES.
CONSERVEZ CES CONSIGNES AVEC PRÉCAUTION.**

- 1 - Si le boîtier électronique ne le prévoit pas, installer en amont un interrupteur magnéto-thermique (omnipolaire avec ouverture minimale des contacts de 3 mm) conforme aux normes internationales. Ce dispositif devra être protégé contre la fermeture accidentelle (en l'installant, par exemple, dans un boîtier fermé à clé).
- 2 - Pour la section et le type de câbles, VIMAR conseille d'utiliser un câble de type H05RN-F avec section minimale de 1,5 mm², conformément à la norme IEC 364 et aux normes d'installation en vigueur dans le pays d'utilisation.
- 3 - Mise en place éventuelle de deux cellules photo-électriques : le rayon d'action des cellules photo-électriques ne doit pas se trouver à plus de 70 cm du sol et à plus de 20 cm du plan d'actionnement de la porte. Vérifier si elles fonctionnent correctement lorsque l'installation est terminée, conformément au point D.3.2 de EN 12453.
- 4 - Pour respecter les limites dictées par EN 12453, si la force de pointe dépasse la limite de 400 N dictée par la norme, mesurer la présence active sur toute la hauteur de la porte (jusqu'à 2,5 m max). Dans ce cas, appliquer les cellules photo-électriques conformément à la norme EN 12453, point D.4.1.

N.B. : La mise à la terre de l'installation est obligatoire.

Les données fournies dans ce manuel ont un caractère purement indicatif.

VIMAR se réserve le droit de les modifier à tout moment.

Réaliser l'installation conformément aux normes et aux lois en vigueur.

**CONSIGNES DE SÉCURITÉ IMPORTANTES POUR L'INSTALLATION.
ATTENTION - UNE INSTALLATION INCORRECTE PEUT PROVOQUER
DE GRAVES CONSÉQUENCES.**
RESPECTER TOUTES LES CONSIGNES D'INSTALLATION.

- 1 - **Ce manuel d'instructions s'adresse exclusivement à des techniciens spécialisés** connaissant les critères de construction et les dispositifs de protection contre les accidents concernant les grilles, les portes et les portails motorisés (respecter les normes et les lois en vigueur).
- 2 - L'installateur devra fournir à l'utilisateur un manuel d'instructions, conformément à la norme EN 12635.
- 3 - Avant de procéder à l'installation, l'installateur doit analyser les risques liés à la fermeture automatisée et mettre en sécurité les points dangereux après les avoir identifiés (conformément aux normes EN 12453).
- 4 - Avant d'installer le moteur, l'installateur doit s'assurer que les conditions mécaniques de la barrière sont bonnes et que celle-ci s'ouvre et se ferme correctement.
- 5 - L'installateur devra installer l'organe permettant le déblocage manuel à une hauteur inférieure à 1,8 m.
- 6 - L'installateur devra éliminer tout obstacle empêchant le mouvement motorisé de la grille (par ex. verrous, cadenas, serrures etc.)
- 7 - L'installateur devra coller les étiquettes qui mettent en garde contre l'écrasement en un point visible ou éventuellement à proximité des commandes fixes.
- 8 - Le câblage des différents composants électriques extérieurs (par exemple les cellules photo-électriques, les clignotants, etc.) doit être conforme à EN 60204-1.
- 9 - La présence éventuelle d'une platine pour la commande manuelle devra tenir compte de la position de la personne qui l'actionnera et qui ne devra pas se trouver en danger ; s'assurer également que les poussoirs ne pourront pas être actionnés accidentellement.
- 10 - S'assurer que les commandes de l'automatisme (platine, télécommande etc) ne se trouvent pas à la portée des enfants. L'organe de manœuvre (un interrupteur commandé manuellement en position fermée) doit se trouver en une position visible de la part du conducteur mais loin des parties en mouvement. L'installer à une hauteur minimale de 1,5 m.
- 11 - Cet appareil peut être utilisé par des enfants de plus de 8 ans et par des personnes dont les capacités physiques, sensorielles ou mentales sont réduites, ou des personnes dénuées d'expérience et/ou de connaissance, si elles peuvent bénéficier d'une surveillance ou d'instructions préalables concernant l'utilisation de l'appareil et les dangers pouvant en résulter.
- 12 - Il est interdit aux enfants de jouer avec l'appareil.
- 13 - Le nettoyage et la maintenance ne doivent pas être confiés à des enfants ne pouvant pas bénéficier d'une surveillance.
- 14 - Ne pas permettre aux enfants de jouer avec les commandes fixes. Conserver les télécommandes à l'écart des enfants.
- 15 - Les dispositifs de commande fixes doivent être installés en un point visible.
- 16 - Avant de procéder à l'installation, au réglage, à la maintenance de l'appareil et du circuit, ôter la tension en appuyant sur l'interrupteur magnéto-thermique présent en amont.
- 17 - Une fois l'installation terminée, l'installateur devra s'assurer que le portail n'encombre pas la voie publique ou le trottoir.

VIMAR N'ACCEPTE AUCUNE RESPONSABILITÉ en cas de dommages dus au non respect des consignes de sécurité et des lois en vigueur.

FRAGMA

RS15.1

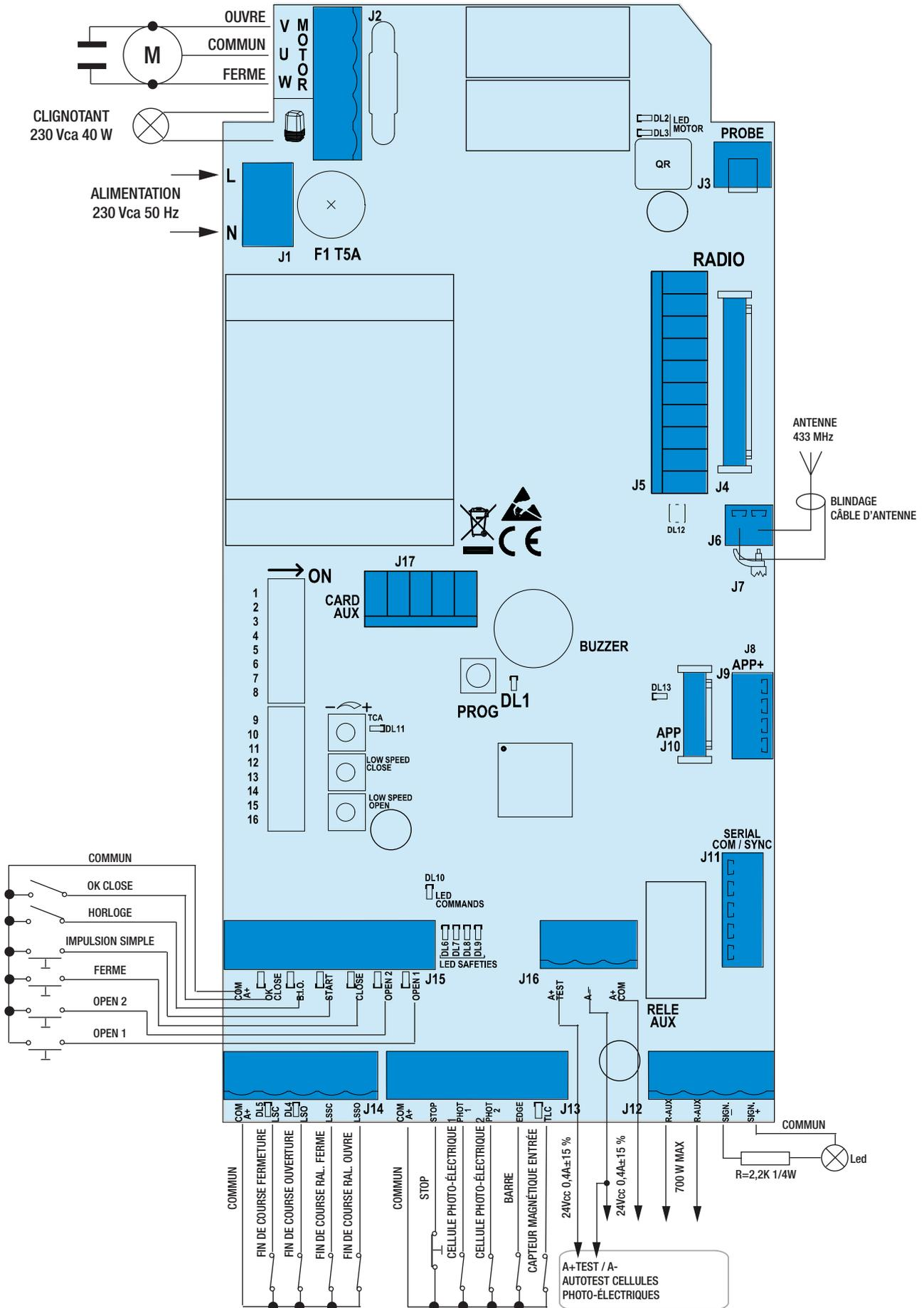

FRAGMA

A - CONNEXIONS

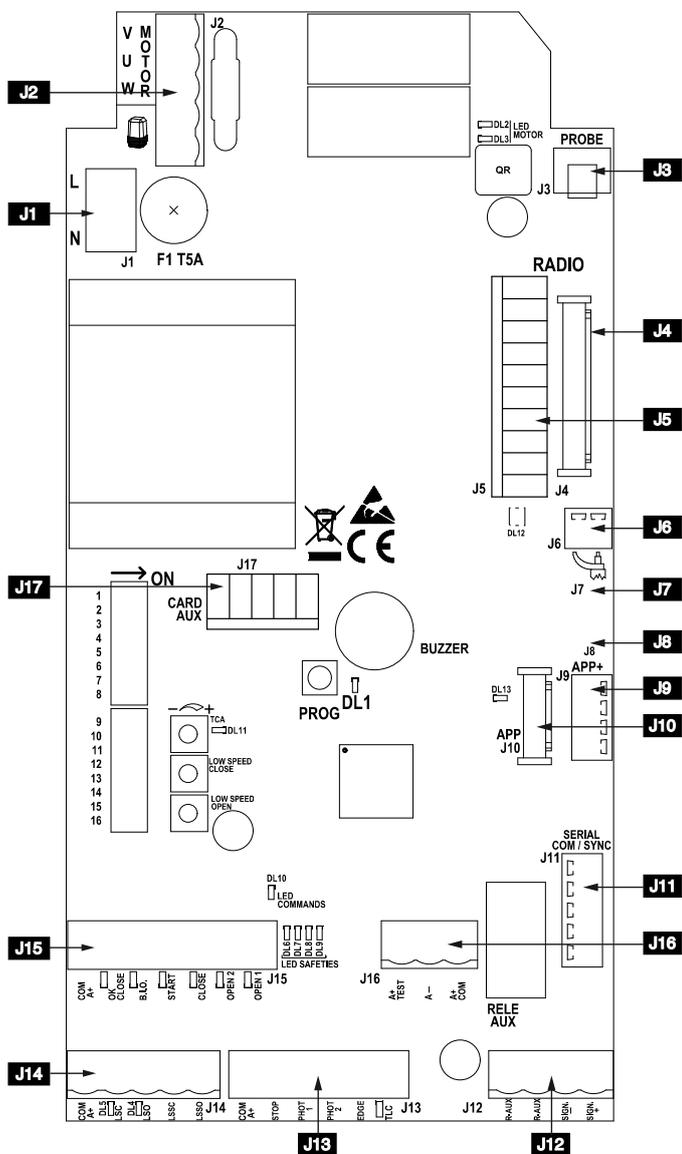

J1	L-N	Alimentation 230 Vca 50/60Hz (120V/60Hz sur demande)
J2	U - MOTOR	Connexion commun moteur
	V-W - MOTOR	Connexion inverseurs et condensateur moteur
		Feu clignotant (max 40W)
J3	PROBE	- (non utilisé)
J4	RADIO	Connecteur pour module radio
J5	RADIO	- (non utilisé)
J6		Antenne radio
J7		- (non utilisé)
J8		- (non utilisé)
J9	APP+	- (non utilisé)
J10	APP	- (non utilisé)
J11	SERIAL COM / SYNC	- (non utilisé)
J12	R-AUX	Contact relais AUX (NO) max 700 W
	SIGN. -	Témoin de barrière ouverte (12 Vcc 3W max)
	SIGN. +	
J13	COM A+	Commun des contacts / Positif 24 Vcc
	STOP	Contact impulsion d'arrêt (NF)
	PHOTO 1	Contact cellules photo-électriques 1 (NF)
	PHOTO 2	Contact cellules photo-électriques 2 (NF)
	EDGE	Contact lisse (NF)
	TLC	Contact signalisation présence véhicule (NO) (uniquement en modalité PARK)
J14	COM A+	Commun des contacts / Positif 24 Vcc
	LSC	Contact fin de course qui bloque la fermeture (NF)
	LSO	Contact fin de course qui bloque l'ouverture (NF)
	LSSC	Contact fin de course pour début ralentissement en fermeture (NO)
	LSSO	Contact fin de course pour début ralentissement en ouverture (NO)
J15	COM A+	Commun des contacts / Positif 24 Vcc
	OK CLOSE	Contact commande fermeture immédiate (uniquement en modalité PARK)
	B.I.O.	Contact horloge
	START	Contact impulsion simple (NO)
	FERMÉ	Contact impulsion de fermeture (NO)
	OPEN 2	Contact impulsion d'ouverture 2 (NO) pour sortir (uniquement en modalité PARK)
	OPEN 1	Contact impulsion d'ouverture 1 (NO) pour entrer
J16	A+ COM	Positif pour alimentation accessoires 24 Vcc
	A-	Négatif pour alimentation accessoires à 24 Vcc
	A+TEST	Positif pour alimentation autotest cellules photo-électriques à 24 Vcc
J17	CARD AUX	- (non utilisé)
	TCA	Trimmer de réglage du temps d'attente avant d'avoir la fermeture automatique (PAR DÉFAUT, NON VALIDÉ ET LED DL11 ÉTEINTE)
	LOW SPEED CLOSE	Trimmer de réglage de la vitesse de ralentissement en fermeture
	LOW SPEED OPEN	Trimmer de réglage de la vitesse de ralentissement en ouverture
	PROG.	Poussoir pour la programmation.
F1	T5A	Fusible de protection moteur

FRAGMA

B - PARAMÉTRAGES

DIP 1 - ÉTALONNAGE DES RALENTISSEMENTS DE LA BARRIÈRE EN OUVERTURE ET FERMETURE (ON) (POINT C)

DIP 1-2 ENREGISTREMENT/SUPPRESSION CODES RADIO POUR COMMANDE D'OUVERTURE (POINT D)

MICRORUPTEURS DE GESTION

DIP 4 Commande impulsion simple START et RADIO - pas à pas (ON) - automatique (OFF)

DIP 5 - (non utilisé)

DIP 6 Fonctionnement NORMAL (OFF) - Fonctionnement PARK (ON)

DIP 7 Validation TEST monitoring cellules photo-électriques (ON-activé).

DIP 8 Contrôle en modalité PARK de la fonction de la commande OPEN 2

ON - la commande OPEN 2 est toujours validée

OFF - la commande OPEN 2 est validée uniquement en l'absence de véhicule sur le capteur magnétique connecté à TLC (Traffic Light Control)

DIP 9 OFF

DIP 10 Fonctionnement après coupure de courant

ON - La barre descend si elle n'est pas encore complètement fermée

OFF - La barre s'arrête au moment de la coupure de courant

DIP 11 OFF

DIP 12 OFF

DIP 13 Feu clignotant intermittent (ON) - Feu clignotant allumé (OFF)

CODE BARRIÈRE	DIP 14	DIP 15	DIP 16
EBR1 avec lisse de 3 m	OFF	OFF	OFF
EBR1 avec lisse de 4 m	ON	OFF	OFF
EBR2 avec lisse de 5 m	OFF	ON	OFF
EBR2 avec lisse de 6 m	ON	ON	OFF

SIGNALISATIONS LED

DL1	PROG programmation activée	(rouge)
DL2	Ouverture barrière	(verte)
DL3	Fermeture barrière	(rouge)
DL4	Fin de course ouverture LSO	(verte)
DL5	Fin de course fermeture LSC	(rouge)
DL6	contact de stop (NF)	(rouge)
DL7	contact cellules photo-électriques PHOTO 1 (NF)	(rouge)
DL8	contact cellules photo-électriques PHOTO 2 (NF)	(rouge)
DL9	contact lisse EDGE (NF)	(rouge)
DL10	Commande PROG	(verte)
DL11	TCA - temps de fermeture automatique activé	(rouge)
DL12	programmation codes radio	(bicolore)
DL13	- (non utilisée)	(bleue)
OPEN 1	Commande Ouverture 1 (pour entrer)	(verte)
OPEN 2	Commande Ouverture 2 (pour sortir)	(verte)
CLOSE	Commande Fermeture	(verte)
START	Commande impulsion simple	(verte)
B.I.O	Commande horloge	(verte)
OK CLOSE	Commande confirmation de fermeture	(verte)
TLC	Commande via capteur magnétique pour contrôle du feu de signalisation	(verte)

RÉGLAGES

TRIMMER LOW SPEED OPEN et TRIMMER LOW SPEED CLOSE - Régulateurs de la vitesse lente en approche d'ouverture et de fermeture

La vitesse lente se règle sur les Trimmers LOW SPEED OPEN et LOW SPEED CLOSE qui permettent de varier la tension de sortie aux bornes du moteur (la vitesse augmente en tournant dans le sens des aiguilles d'une montre)

Le ralentissement est déterminé automatiquement par les fins de course à environ 30° avant d'atteindre le fin de course d'ouverture ou de fermeture.

TRIMMER TCA - Régulateur du temps d'attente fermeture automatique de série non validé et led DL11 éteinte

(trimmer tourné à fond dans le sens inverse des aiguilles d'une montre)

Ce trimmer permet de régler le temps d'attente avant d'obtenir la fermeture automatique. La fermeture automatique est possible uniquement lorsque la barrière est ouverte après une commande d'ouverture avec led DL11 allumée (trimmer tourné dans le sens des aiguilles d'une montre pour valider la fonction).

Possibilité de régler le temps de pause d'un minimum de 2 secondes à un maximum de 2 minutes.

R-AUX - CONTACT RELAIS AUXILIAIRE (NO)

Par défaut, ce relais est configuré comme éclairage de courtoisie (max 700 W - 3 A - 230 Vca) pour fonctionner 3 minutes à chaque commande, avec renouvellement du temps à chaque commande.

C - ÉTALONNAGE DES RALENTISSEMENTS DE LA BARRIÈRE EN OUVERTURE ET FERMETURE

Ce contrôle a pour but de faciliter l'installateur durant la mise en œuvre de l'installation ou lors des contrôles.

1 - Mettre DIP1 sur ON, la led rouge DL1 commence à clignoter.

2 - Appuyer sur PROG et garder le doigt dessus (le mouvement a lieu homme-mort, ouvre-stop-ferme-stop-ouvre-etc.). Lorsque la led verte DL2 est allumée, la barre s'ouvre. Lorsque la led rouge DL4 est allumée, la barre se ferme.

3 - Étalonner la vitesse de ralentissement => régler les trimmers LOW SPEED OPEN et LOW SPEED CLOSE au minimum => appuyer sur PROG et garder le doigt dessus => le ralentissement commence au bout d'1 seconde de fonctionnement => Régler les trimmers pour obtenir les ralentissements nécessaires

ATTENTION : S'assurer que le moteur dispose d'assez de force pour actionner la lisse en ouverture et en fermeture. Dans le cas contraire, augmenter la valeur réglée sur les trimmers afin d'obtenir la condition de fonctionnement optimale.

ATTENTION : Dans les régions où le climat est particulièrement rigide, tourner les trimmers dans le sens des aiguilles d'une montre, de 5° de plus par rapport à la valeur normale.

4 - Une fois le contrôle terminé, remettre DIP1 sur OFF => La led DL1 s'éteint pour signaler que le contrôle est terminé.

N.B. : Durant ce contrôle, la lisse et les cellules photo-électriques ne sont pas activées.

D - PROGRAMMATION CODES RADIO DÉDIÉS À L'OUVERTURE (MAX 1000 CODES)

Possibilité de mémoriser exclusivement les radiocommandes à code tournant 433 MHz :

ETRN2 Télécommande 2 canaux

ETRN4 Télécommande 4 canaux

ETR5 Télécommande 2 canaux

ETR4 Télécommande 4 canaux

La programmation des radiocommandes est possible uniquement lorsque la barrière est à l'arrêt.

1 - Mettre d'abord le DIP 1 sur ON puis le DIP 2 sur ON. La led bicolore DL12 clignote 10 secondes sur le rouge.

2 - Pendant ces 10 secondes, appuyer sur le poussoir de la télécommande (normalement le canal A). Si la télécommande est mémorisée correctement, la led bicolore DL12 s'allume sur le vert et une tonalité confirme que l'opération a été effectuée correctement. Les 10 secondes pour la programmation des codes se renouvellent automatiquement et la led bicolore DL12 clignote sur le rouge pour pouvoir mémoriser la télécommande suivante.

3 - Pour terminer la programmation, attendre 10 secondes ou appuyer un instant sur PROG. La led bicolore DL12 cesse de clignoter.

4 - Remettre DIP 1 sur OFF et DIP 2 sur OFF.

5 - Fin de la procédure.

SUPPRESSION DE TOUS LES CODES RADIO DÉDIÉS À L'OUVERTURE

La suppression est possible uniquement lorsque la barrière est à l'arrêt.

1 - Mettre le DIP 1 sur ON puis le DIP 2 sur ON.

2 - La led DL12 clignote 10 secondes sur le rouge.

3 - Pendant ces 10 secondes, appuyer sur PROG et garder le doigt dessus 5 secondes.

La suppression des codes est signalée par la led DL12 qui clignote deux fois sur le vert et par l'avertisseur sonore qui retentit deux fois pour signaler que l'opération a été effectuée. La led DL1 clignote ensuite 10 secondes sur le rouge, indiquant la possibilité de saisir de nouveaux codes en suivant la procédure décrite auparavant.

4 - Remettre DIP 1 sur OFF et DIP 2 sur OFF.

5 - Fin de la procédure.

SIGNALISATION MÉMOIRE SATURÉE CODES RADIO DÉDIÉS À L'OUVERTURE

La signalisation est disponible uniquement lorsque la barrière est à l'arrêt.

1 - Mettre d'abord le DIP 1 sur ON puis le DIP 2 sur ON.

2 - La led DL12 clignote 6 fois sur le vert pour signaler que la mémoire est saturée (1000 codes présents). Après quoi, la led DL12 clignote 10 secondes sur le rouge pendant lesquelles il est possible de supprimer tous les codes.

4 - Remettre DIP 1 sur OFF et DIP 2 sur OFF.

5 - Fin de la procédure.

FRAGMA

FONCTIONNEMENT DES ACCESSOIRES DE COMMANDE

FONCTIONNEMENT EN MODALITÉ NORMALE (DIP 6 OFF)

Les commandes OPEN 2, OK CLOSE et TLC (TRAFFIC LIGHT CONTROL) ne sont pas activées.

POUSOIR DE COMMANDE INDIVIDUELLE (COM A+/START) ET TÉLÉCOMMANDE

Si DIP 4 sur ON => exécute une séquence des commandes ouvre-stop-ferme-stop-ouvre etc.

Si DIP 4 sur OFF => exécute l'ouverture en condition de barrière fermée. Actionné durant le mouvement d'ouverture, il n'a aucun effet. Actionné lorsque la barrière est ouverte, il la ferme. Actionné durant la fermeture, il l'ouvre.

POUSOIR D'OUVERTURE (COM A+/OPEN 1)

Lorsque la barrière est à l'arrêt, le poussoir commande le mouvement d'ouverture. En appuyant dessus durant la fermeture, il rouvre la barrière.

POUSOIR D'OUVERTURE AVEC FONCTION HORLOGE (COM A+/B.I.O.)

La fonction horloge est utile dans les heures de pointe, lorsque la vitesse des véhicules ralentit (par ex. entrée/sortie ouvriers, urgences en zones résidentielles, parkings, etc.). En connectant un interrupteur et/ou une horloge de type quotidienne/hebdomadaire aux bornes « COM A+/B.I.O. », il est possible d'ouvrir la barrière et la laisser ouverte tant que l'interrupteur ou l'horloge seront activés.

Toutes les fonctions de commande sont inhibées lorsque la barrière est ouverte.

La barrière se fermera automatiquement en relâchant l'interrupteur ou lorsque le temps programmé sera écoulé.

POUSOIR DE FERMETURE (COM A+/CLOSE)

Lorsque la barrière est à l'arrêt, il commande le mouvement de fermeture.

FONCTIONNEMENT EN MODALITÉ PARK (DIP 6 ON)

Toutes les commandes sont validées.

POUSOIR D'OUVERTURE POUR ENTRER DANS LE PARKING (COM A+/OPEN 1)

Lorsque la barrière est à l'arrêt, le poussoir commande le mouvement d'ouverture. En appuyant dessus durant la fermeture, il rouvre la barrière.

Si un véhicule est présent sur le capteur magnétique (TLC activé), l'ouverture de la barrière peut être commandée par OPEN 1, START ou RADIO.

La barrière restera ouverte tant que le véhicule ne sera pas passé devant les cellules photo-électriques qui se trouvent sur la ligne délimitant le passage.

La barrière se fermera une seconde après le passage du véhicule (confirmé par la cellule photo-électrique connectée à OK CLOSE qui se trouve dégagée) et l'opération sera protégée par les cellules photo-électriques connectées à COM A+/PHOT 1 et à COM A+/PHOT 2. Les cellules photo-électriques commanderont l'inversion de la barrière à l'ouverture, y compris si le véhicule reste dans leur rayon d'action.

POUSOIR D'OUVERTURE POUR SORTIR DU PARKING (COM A+/OPEN 2) (avec gestion de la priorité et signalisation des feux).

Lorsque la barrière est à l'arrêt, le capteur magnétique, ou un autre dispositif connecté à OPEN 2, commande le mouvement d'ouverture.

La barrière restera ouverte tant que le véhicule ne sera pas passé devant les cellules photo-électriques qui se trouvent sur la ligne délimitant le passage.

La barrière se fermera une seconde après le passage du véhicule (confirmé par la cellule photo-électrique connectée à OK CLOSE qui se trouve dégagée).

La fermeture est protégée par les cellules photo-électriques connectées à COM A+/PHOT 1 et à COM A+/PHOT 2.

En appuyant sur OPEN 2 durant la fermeture, il rouvre la barrière.

Les cellules photo-électriques commanderont l'inversion de la barrière à l'ouverture, y compris si le véhicule reste dans leur rayon d'action.

OPEN 2 est exclu si la commande TLC résulte enclenchée (bloc de priorité dû à la présence d'un véhicule sur la spire à l'entrée du parking).

Pour ne pas utiliser le bloc de priorité fourni par la commande TLC (présence d'un véhicule à l'entrée du parking), mettre le DIP 8 sur ON.

COMMANDE TLC - Traffic Light Control - CONTRÔLE DU FEU DE SIGNALISATION (COM A+/TLC)

L'entrée « TLC » (NO) doit être connectée à un capteur magnétique installé à proximité de la barrière. Il signale la présence d'un véhicule en entrée.

Pour ne pas utiliser cette fonction, réaliser un pontage entre les bornes COM A+/TLC. Seule la présence d'un véhicule à l'entrée du parking permet la commande OPEN 1 pour l'ouverture de la barrière.

POUSOIR DE CONFIRMATION FERMETURE (COM A+/OK CLOSE)

Lorsque la barrière est ouverte, OK CLOSE confirme la commande de mouvement de fermeture et permet de fermer la barrière 1 seconde après le passage du véhicule.

Normalement, cette commande arrive d'une cellule photo-électrique ou d'un capteur magnétique installé sur la ligne de fermeture de la barrière.

Si la commande reste enclenchée, la barrière ne se referme pas.

FONCTIONNEMENT APRÈS COUPURE DE COURANT

DIP 10 - OFF => En l'absence de courant, la barre ne bouge pas ou s'arrête si elle était actionnée. Une fois le courant rétabli, il suffit d'appuyer sur RADIO, OPEN 1, OPEN 2 ou START pour ouvrir la barre. Lorsque la barre est ouverte, commander sa fermeture ou attendre le temps de pause avant la fermeture automatique => La barre commence à se fermer => Après sa fermeture complète, les fonctions normales sont à nouveau disponibles. Les protections sont activées durant le réaligement.

DIP 10 - ON => Une fois le courant rétabli, la barre se ferme si elle était ouverte. Si la fonction horloge avait été activée (voir commande B.I.O.), elle ne se fermera pas.

FONCTIONNEMENT DES ACCESSOIRES DE SÉCURITÉ

CELLULES PHOTO-ÉLECTRIQUES (COM A+/PHOT 1/PHOT 2) - Fonction de sécurité PL « b » conformément à EN13849-1

Lorsque la barrière est fermée, si un obstacle est devant le rayon des cellules photo-électriques et l'ouverture est commandée, la barre s'ouvre (les cellules photo-électriques n'interviennent pas durant l'ouverture). Les cellules photo-électriques interviennent uniquement en phase de fermeture (avec rétablissement du mouvement inversé au bout d'une seconde, même si les cellules sont occultées).

Lorsque la cellule photo-électrique est activée, l'avertisseur sonore retentit une fois.

ATTENTION : Si la led du récepteur reste allumée, il est possible que le réseau d'alimentation soit perturbé.

Nous vous conseillons de mettre à la terre les colonnes de support des cellules photo-électriques sur la borne A- afin de protéger ces dernières de toute perturbation.

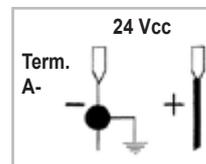

Attention à ne pas créer de court-circuit lorsque les phases d'alimentation sont inversées !

MONITORAGE CELLULES PHOTO-ÉLECTRIQUES (A+TEST/A-)

Brancher le transmetteur de la cellule photo-électrique sur A+ TEST/A- et régler DIP 7 sur ON.

Le monitoring consiste en un Test Fonctionnel de la cellule photo-électrique, effectué avant chaque manœuvre.

Il est permis de manœuvrer la barrière uniquement si la/les protection/s ont passé avec succès le Test Fonctionnel.

Attention : le monitoring des cellules photo-électriques (PHOT1/PHOT2) peut être validé avec le DIP 7 sur ON, ou désactivé avec le DIP 7 sur OFF.

ATTENTION : En activant la fonction AUTOTEST et en branchant une seule cellule photo-électrique, il faudra réaliser un pontage entre les bornes PHOT 1 et PHOT 2. En l'absence de ce pontage, l'autotest échoue et la barrière ne pourra pas être actionnée.

ALARME AUTOTEST CELLULES PHOTO-ÉLECTRIQUES ÉCHOUÉ (DIP 7 ON)

Si le monitoring de la cellule photo-électrique donne un résultat négatif à chaque manœuvre, l'avertisseur sonore fait retentir une alarme de 4 tonalités toutes les 5 secondes. Dans cette condition, la barrière reste immobile. Il faudra réparer la cellule photo-électrique et appuyer sur une des commandes validées pour rétablir le fonctionnement.

LISSE - BORD SENSIBLE (COM A+/EDGE) - Fonction de sécurité PL « b » conformément à EN13849-1

En appuyant sur la lisse durant la fermeture, le mouvement d'ouverture est inversé. Si la lisse reste occupée, elle ne permet pas la fermeture.

Si la lisse n'est pas installée, ponter les bornes COM A+/EDGE.

ALARME SUR LISSE

Le clignotant s'allume (reste allumé ou clignote selon le réglage de DIP13) et l'avertisseur sonore émet 2 tonalités toutes les 5 secondes, pendant une minute.

FRAGMA

POUSSOIR DE STOP (COM A+/STOP) - Fonction de sécurité PL « b » conformément à EN13849-1

Lorsque la barrière est actionnée, le poussoir de STOP la bloque.

En appuyant sur le poussoir de STOP lorsque la barrière est complètement ouverte, la fermeture automatique sera momentanément exclue (si elle est validée par trimmer TCA, avec led DL11 allumée). Il sera donc nécessaire de lancer une nouvelle commande pour refermer la barrière.

La fermeture automatique sera revalidée lorsque la barrière se refermera (si elle a été validée par le trimmer TCA, avec led DL11 allumée).

FONCTIONNEMENT HOMME-MORT (avec commande maintenue) EN CAS DE PROTECTIONS DÉFECTUEUSES

Si la lisse est défectueuse ou occupée pendant plus de 5 secondes, ou si la cellule photo-électrique est défectueuse ou occupée pendant plus de 60 secondes, les commandes OPEN 1, OPEN 2, CLOSE et START fonctionneront uniquement en appuyant dessus.

La led DL1 clignote pour signaler que ce type de fonctionnement a été validé.

Ce type de fonctionnement autorise l'ouverture ou la fermeture uniquement en appuyant sur les poussoirs de commande. La télécommande et la fermeture automatique sont exclues car leur fonctionnement est hors norme.

Une seconde après avoir rétabli le contact des protections, le fonctionnement automatique ou pas à pas est automatiquement revalidé, permettant ainsi à la télécommande et à la fermeture automatique de refonctionner.

Remarque 1 : durant ce fonctionnement, si la lisse est défectueuse (ou les cellules photo-électriques) les cellules photo-électriques (ou la lisse) fonctionnent encore en interrompant la manœuvre en cours.

Remarque 2 : le poussoir de STOP n'est pas une protection à contourner dans cette modalité. En appuyant dessus, ou s'il est en panne, il ne permet aucune manœuvre.

La manœuvre par commande maintenue représente exclusivement une manœuvre d'urgence à effectuer rarement et en pouvant contrôler visuellement le mouvement de l'automatisme. Réparer les protections défectueuses dès que possible pour assurer leur fonctionnement.

SIGNALISATIONS VISUELLES ET SONORES

FEU CLIGNOTANT 230V 40W MAX

Le DIP 13 permet de gérer la sortie clignotant :

DIP 13 ON => Le clignotant est déjà connecté à la barrière.

Le clignotant est alimenté par intermittence, avec clignotement de 500 ms on/off à l'ouverture et de 250 ms on/off à la fermeture.

En cas d'alarme sur la lisse, la sortie clignotant modifie l'intermittence avec 2 clignotements rapides suivis de 2 secondes durant lesquelles le clignotant reste éteint.

AVERTISSEUR SONORE

Il signale l'intervention des protections, l'état des alarmes et l'état de mémorisation et de suppression des codes radio.

SIGNAL - TÉMOIN DE BARRIÈRE OUVERTE - 12 Vcc 3 W MAX (SIGN. +/SIGN. -)

A pour but de signaler si la barrière est ouverte, partiellement ouverte ou pas complètement fermée. Il s'éteint uniquement lorsque la barrière est complètement fermée.

Durant l'ouverture, SIGNAL clignote lentement.

Lorsque la barrière est à l'arrêt, SIGNAL reste allumé.

Durant la fermeture, SIGNAL clignote rapidement.

N.B. : En cas de dépassement de la valeur de 3 W, la logique du boîtier risque d'être compromise et les opérations pourraient s'avérer impossibles.

CARACTÉRISTIQUES TECHNIQUES

- Humidité	< 95% sans condensation
- Tension d'alimentation	230 V ou 120V~ ±10%
- Fréquence	50/60 Hz
- Absorption maximale carte	28 mA
- Micro-interruptions de secteur	100 ms
- Puissance maximale témoin barrière ouverte	3 W (équivalent à 1 ampoule de 3W ou 5 leds avec résistance en série de 2,2 KΩ)
- Charge maximale à la sortie clignotant	40 W avec charge résistive
- Courant disponible pour cellules photo-électriques et accessoires	500 mA 24 Vcc
- Courant disponible sur connecteur radio	200 mA 24 Vcc

CARACTÉRISTIQUES TECHNIQUES RADIO

- Fréquence réception	433,92 MHz
- Impédance	52 ohms
- Sensibilité	>1 µV
- Contrôle de rétroaction	PLL
- Codes mémorisables	1000

- Toutes les entrées doivent être utilisées comme contacts secs car l'alimentation est générée à l'intérieur (tension fiable) de la carte et assure une isolation double ou renforcée par rapport aux parties sous tension dangereuse.

- Les éventuels circuits extérieurs reliés aux sorties du boîtier électronique doivent être réalisés de sorte à garantir une isolation double ou renforcée par rapport aux parties sous tension dangereuse.

- Toutes les entrées sont gérées par un circuit intégré programmé qui procède à un autocontrôle à chaque mise en marche.

SOLUTIONS DES PROBLÈMES

Après avoir réalisé toutes les connexions en suivant attentivement le schéma et après avoir positionné la lisse sur la position intermédiaire, vérifier si les leds rouges DL6, DL7, DL8 et DL9 s'allument correctement.

Si les leds ne s'allument pas, vérifier, en laissant la lisse sur la position intermédiaire, si les conditions suivantes se présentent et remplacer tout composant défectueux.

DL6 éteinte Poussoir de STOP défectueux (Si le STOP n'est pas connecté, réaliser des pontages entre COM A+ et STOP).

DL7 ou DL8 éteinte Cellules photo-électriques défectueuses (Si les cellules photo-électriques ne sont pas connectées, réaliser des pontages entre COM A+ et PHOTO 1/PHOTO 2)

DL9 éteinte Lisse de sécurité défectueuse (Si la lisse n'est pas connectée, réaliser un pontage entre COM A+ et EDGE).

La carte présente des fusibles réarmables qui interviennent en cas de court-circuit en coupant la sortie qui leur est attribuée.

Pour procéder à la recherche d'une panne, il est conseillé de débrancher tous les connecteurs amovibles et de les rebrancher un par un afin d'identifier plus facilement la cause de la panne.

DIP 6 OFF - FONCTIONNEMENT NORMAL - NORMAL MODE

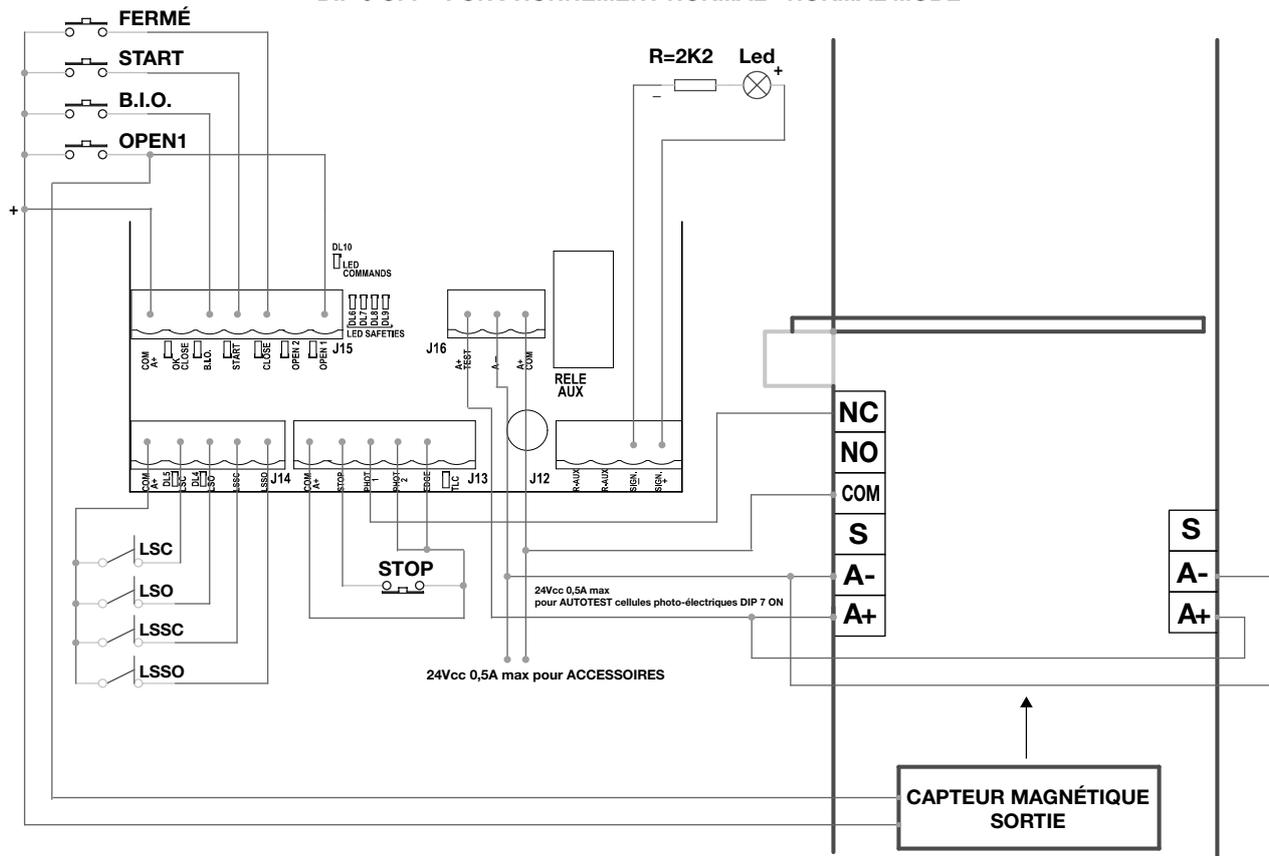

DIP 6 ON - FONCTIONNEMENT PARK - PARK MODE

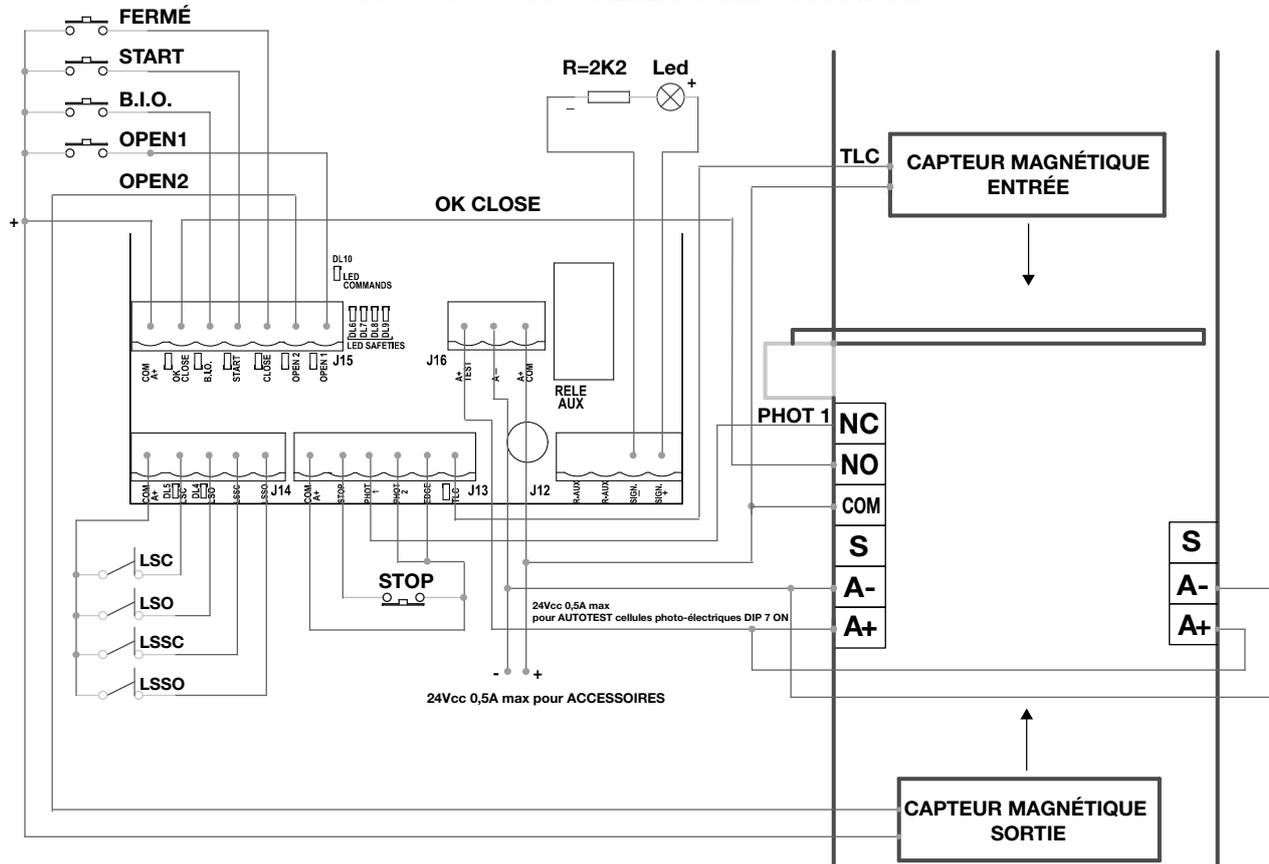

FRAGMA
**TABLEAU RÉCAPITULATIF ALARMES VISUELLES ET SONORES
SIGNALISATIONS EN PHASE DE PROGRAMMATION**

ÉVÈNEMENT	ÉTAT AVERTISSEUR SONORE	ÉTAT FEU CLIGNOTANT	ÉTAT LED DL1
Dip 1 ON (mode homme-mort) Ou une protection défectueuse	Éteint	Éteint	Clignote 250 ms on-off
Dip 2 ON (programmation course)	Éteint	Éteint	Clignote 500 ms on-off
Procédure de programmation interrompue pour déclenchement d'une protection	Tonalité de 10 s avec pause de 2 s	Éteint	Allumée
ÉVÈNEMENT	ÉTAT AVERTISSEUR SONORE	ÉTAT FEU CLIGNOTANT	ÉTAT LED DL12
Aucun code radio saisi	Éteint	Éteint	Clignote en alternant rouge/vert
Dip 1 > 2 programmation codes radio pour ouverture	Éteint	Éteint	Clignote 10 secondes sur rouge
Programmation correcte des codes radio pour ouverture	1 Tonalité	Éteint	S'allume une fois sur vert
Code radio non présent dans la mémoire	Éteint	Éteint	S'allume une fois sur rouge
Mémoire saturée par codes radio (1000 codes mémorisés)	Éteint	Éteint	Clignote 6 fois sur vert
Suppression codes radio pour ouverture	2 Tonalités	Éteint	Clignote 2 fois sur vert
SIGNALISATIONS DURANT LE FONCTIONNEMENT			
ÉVÈNEMENT	ÉTAT AVERTISSEUR SONORE	ÉTAT FEU CLIGNOTANT	ÉTAT LED ET SORTIE SIGNAL
Poussoir de STOP enfoncé	Éteint	Éteint	La led DL6 s'éteint
Intervention cellule photo-électrique	1 Tonalité	Éteint	La led DL7-8 s'éteint
Intervention lisse	2 Tonalités	Éteint	La led DL9 s'éteint
Panne d'une protection ou protection occupée pour une durée prolongée	Éteint	Éteint	Led DL1 clignote 250 ms on-off
Alarme sur lisse	2 Tonalités toutes les 5 secondes pdt 1 minute (Se renouvelle en fournissant une commande)	Activé pdt 1 minute	Aucune led associée
Alarme autotest cellules photo-électriques échoué	4 Tonalités toutes les 5 secondes pdt 1 minute (Se renouvelle en fournissant une commande)	Éteint	Aucune led associée
Alarme - fin de course non atteint ou barrière débloquée	5 Tonalités	Activé pdt 1 minute	Aucune led associée

PROBLÈME	SOLUTION
Après avoir réalisé les différentes connexions et avoir mis sous tension, toutes les leds sont éteintes.	La carte présente des fusibles réarmables qui interviennent en cas de court-circuit en coupant la sortie qui leur est attribuée. Pour procéder à la recherche d'une panne, il est conseillé de débrancher tous les connecteurs amovibles et de les rebrancher un par un afin d'identifier plus facilement la cause de la panne. Vérifier si le fusible F1 est en bon état. S'il est interrompu, le remplacer exclusivement par un fusible de même valeur. F1 = T 5A Fusible de protection moteur
La barrière s'ouvre et se ferme mais sans force et ses mouvements sont lents.	Vérifier le réglage des trimmers TORQUE, LOW-SPEED OPEN et LOW SPEED CLOSE.
La barrière s'ouvre mais ne se ferme pas après le temps prédéterminé.	S'assurer d'avoir réglé le trimmer TCA avec DL11 allumée. Contact B.I.O. enclenché / led verte allumée => vérifier l'état de l'horloge connectée à l'entrée B.I.O. Autotest cellules photo-électriques échoué => vérifier les connexions entre boîtier électronique et cellules photo-électriques.
La barrière ne s'ouvre pas et ne se ferme pas en actionnant les différents poussoirs START, RADIO, OPEN et CLOSE.	Contact lisse défectueux. Contact cellules photo-électriques défectueux avec DIP 4 OFF. => Réparer ou remplacer le contact défectueux. Autotest cellules photo-électriques échoué => vérifier les connexions entre boîtier électronique et cellules photo-électriques.
En appuyant sur START, OPEN ou CLOSE, la barrière reste immobile.	Impulsion START, OPEN ou CLOSE toujours enclenchée. Vérifier et remplacer éventuellement les poussoirs ou microrupteurs du sélecteur.
La phase de ralentissement n'a pas lieu.	Vérifier le réglage des trimmers LOW SPEED OPEN et LOW SPEED CLOSE.

Déclaration de conformité.

Vimar S.p.A. déclare que l'équipement est conforme aux directives suivantes :

2014/53/UE (RED)

2014/30/EU (EMC)

2014/35/EU (LVD)

2006/42/CE (Directive machines)

Le texte complet de la déclaration de conformité UE est disponible sur la fiche du produit à l'adresse Internet : www.vimar.com.**Règlement REACH (EU) n° 1907/2006 – art.33.**

Le produit pourrait contenir des traces de plomb.

FRAGMA

OPTION - Pour les connexions et les caractéristiques techniques des accessoires, consulter les notices d'instruction correspondantes.

MOYEU

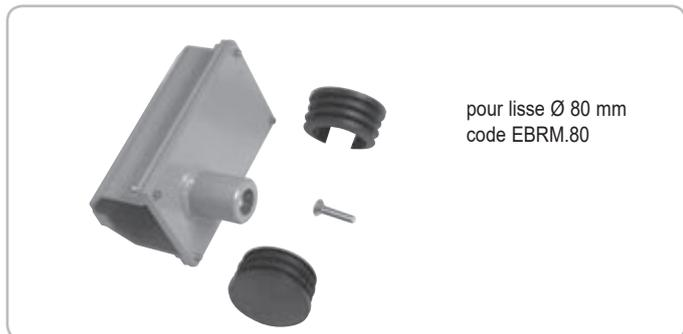

pour lisse Ø 80 mm
code EBRM.80

AUTOCOLLANTS



code ZBNE

MÂT PENDULAIRE POUR LISSE Ø 80

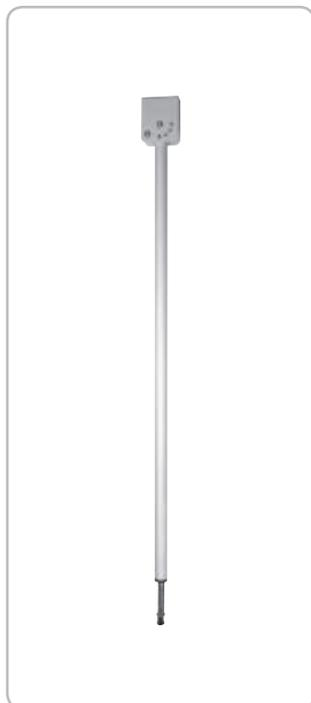

Code EBRP.M

MÂT DE SUPPORT

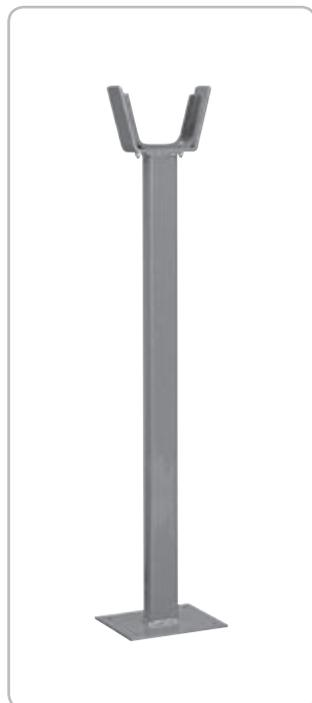

Mât de support à fourche compatible avec toutes les lisses.

code EBRP

PLAQUE DE FIXATION



Plaque de fixation à enterrer

code EBRB

CAOUTCHOUC



code EBRG

Télécommande



code ETRN2 - ETRN4
ETR5 - ETR4

CAPTEUR À SPIRE MAGNÉTIQUE



Pour ouverture avec véhicule monocanal - 12-24 Vca/cc

code ZR01

- ELA6 Feu clignotant électronique à leds 120/230V
- EFA1 2 cellules photo-électriques 180° 12/24V 110mA 15m
- EDS1 Sélecteur clé 16A250V alu saillie
- EBRM.L Moyeu lisse à leds barrières FRAGMA 4A/6A
- EBRL.S Carte alim. Leds barrières FRAGMA 4A/6A

FRAGMA

WARNUNG - DIESE ANWEISUNGEN MÜSSEN FÜR DIE SICHERHEIT DER PERSONEN STRIKT BEFOLGT WERDEN.
BEWAHREN SIE DIESE ANWEISUNGEN SORGFÄLTIG AUF.

1. - Schalten Sie, soweit nicht in der elektronischen Steuerung vorgesehen, dieser einen Leistungsschutzschalter (allpolig mit Mindestabstand zwischen den Kontakten von 3 mm) mit Konformitätszeichen nach internationalen Normen vor. Dieses Gerät muss gegen unbeabsichtigtes Schließen geschützt sein (zum Beispiel durch Installation in einem verschließbaren Schrank).
2. - Hinsichtlich Querschnitt und Typ der Kabel empfiehlt VIMAR die Verwendung eines H05RN-F Kabels mit Mindestquerschnitt 1,5 mm² sowie die Einhaltung der Norm IEC 364 und der im Anwendungsland geltenden Installationsvorschriften.
3. - Position eines etwaigen Lichtschrankenpaars: Der Lichtstrahl der Lichtschranke muss in einer Höhe von maximal 70 cm zum Boden und in einem Abstand von maximal 20 cm zum Bewegungsraum der Tür ausgerichtet sein. Die korrekte Funktionsweise ist nach Abschluss der Installation gemäß Punkt D.3.2 der EN 12453 zu überprüfen.
4. - Falls die Spitzenkraft die vorgeschriebene Grenze von 400 N überschreitet, muss zur Erfüllung der von EN 12453 festgelegten Begrenzungen eine aktive Anwesenheitserkennung in der gesamten Höhe der Tür vorgesehen werden (bis zu max. 2,5 m). Die Lichtschranken sind in diesem Fall gemäß Punkt D.4.1 der Norm EN 12453 anzubringen.

HINWEIS: Die Erdung der Anlage ist vorgeschrieben.

Die in dieser Anleitung angegebenen Daten sind nicht bindend.

VIMAR behält sich das Recht vor, sie jederzeit zu ändern.

Die Anlage muss nach den geltenden Bestimmungen und Gesetzen ausgeführt werden.

WICHTIGE SICHERHEITSANWEISUNGEN FÜR DEN INSTALLATEUR.
WARNUNG - EINE FALSCH EINSTELLUNG KANN ERNSTHAFTE SCHÄDEN VERURSACHEN.
UNBEDINGT ALLE INSTALLATIONSANWEISUNGEN BEFOLGEN.

1. - **Diese Bedienungsanleitung ist ausschließlich für Fachpersonal bestimmt**, das über einschlägige Kenntnisse der Konstruktionskriterien sowie der Unfallschutzeinrichtungen von kraftbetätigten Toren und Türen verfügt (die geltenden Bestimmungen und Gesetze beachten).
2. - Der Installateur muss dem Endbenutzer eine Bedienungsanleitung gemäß EN 12635 aushändigen.
3. - Vor Aufnahme des Einbaus muss der Installateur eine Risikobewertung der fertigen automatischen Schließvorrichtung sowie die Sicherung der angegebenen Gefahrenstellen (nach EN 12453) vornehmen.
4. - Der Installateur muss vor Einbau des Motors sicherstellen, dass die Schranke in gutem mechanischem Zustand ist und sich einwandfrei öffnet und schließt.
5. - Der Installateur muss die Betätigungsvorrichtung zur Handentriegelung in einer Höhe unter 1,8 m einbauen.
6. - Der Installateur muss etwaige Hindernisse der kraftbetätigten Bewegung der Schranke entfernen (z.B. Riegel, Schlösser usw.)
7. - Der Installateur muss die Warnschilder gegen Quetschen an einer deutlich sichtbaren Stelle oder in Nähe etwaiger ortsfester Steuereinrichtungen permanent anbringen.
8. - Die Verkabelung der nicht im Antrieb integrierten elektrischen Komponenten (zum Beispiel Lichtschranken, Blinkleuchten usw.) hat nach EN 60204-1 zu erfolgen.
9. - Eine gegebenenfalls für die Handbetätigung der Bewegung vorgesehene Tastatur muss so angebracht werden, dass sich die betätigende Person nicht in einer Gefahrenposition befindet; darüber hinaus ist dafür zu sorgen, das Risiko einer versehentlichen Betätigung der Tasten zu minimieren.
10. - Halten Sie die Steuereinrichtungen des Antriebs (Tastatur, Funkfernsteuerung usw.) außerhalb der Reichweite von Kindern. Die Steuereinrichtung (Schalter ohne Selbsthaltung) muss in einer vom geführten Teil aus sichtbaren Position, aber von den Bewegungsteilen entfernt angebracht werden. Die Einbauhöhe soll mindestens 1,5 m betragen.
11. - Dieses Gerät kann von Kindern ab 8 Jahren und Personen mit körperlichen, sensorischen oder geistigen Behinderungen nur unter Aufsicht bzw. nach Einweisung in den sicheren Betrieb und Verständnis der damit verbundenen Gefahren verwendet werden.
12. - Kindern ist das Spielen mit dem Gerät zu verbieten.
13. - Die benutzerseitige Reinigung und Wartung durch Kinder darf nur unter Aufsicht von Erwachsenen erfolgen.
14. - Gestatten Sie Kindern nicht, mit den ortsfesten Steuereinrichtungen zu spielen. Bewahren Sie die Funkfernsteuerungen für Kinder unzugänglich auf.
15. - Die ortsfesten Steuereinrichtungen müssen an deutlich sichtbarer Stelle installiert werden.
16. - Vor jedweder Installation, Einstellung oder Wartung muss die Stromzufuhr der Anlage über den vorgeschalteten Leistungsschutzschalter getrennt werden.
17. - Nach dem Einbau muss der Installateur sicherstellen, dass keinerlei Teil des Antriebs öffentliche Straßen oder Gehwege behindert.

VIMAR HAFTET NICHT für Schäden durch Missachtung der für die Installation geltenden Sicherheitsvorschriften und Gesetze.

FRAGMA

A - ANSCHLÜSSE

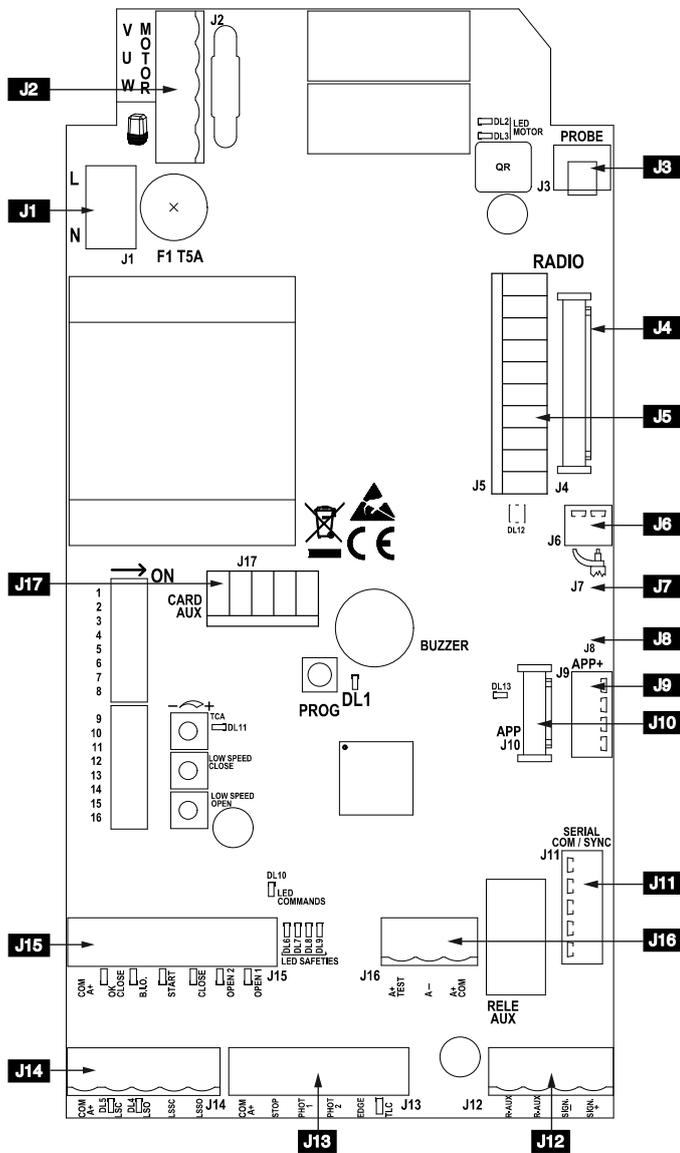

J1	L-N	Spannungsversorgung 230Vac 50/60Hz (120V/60Hz auf Wunsch)
J2	U - MOTOR	Gemeinsamer Motoranschluss
	V-W - MOTOR	Anschluss Frequenzumrichter und Motorkondensator Blinkleuchte (max. 40W)
J3	PROBE	- (nicht verwendet)
J4	RADIO	Steckverbinder für Funkmodul
J5	RADIO	- (nicht verwendet)
J6		Funkantenne
J7		- (nicht verwendet)
J8		- (nicht verwendet)
J9	APP+	- (nicht verwendet)
J10	APP	- (nicht verwendet)
J11	SERIAL COM / SYNC	- (nicht verwendet)
J12	R-AUX	AUX-Relaiskontakt (Arbeitskontakt) Max. 700 W
	SIGN. -	Anzeige Schranke offen (12Vdc max. 3W)
	SIGN. +	
J13	COM A+	Bezugspotenzial Kontakte / Plus 24 Vdc
	STOP	Stoppimpuls-Kontakt (Ruhekontakt)
	PHOTO 1	Lichtschraken-Kontakt 1 (Ruhekontakt)
	PHOTO 2	Lichtschraken-Kontakt 2 (Ruhekontakt)
	EDGE	Kontaktleisten-Kontakt (Ruhekontakt)
	TLC	Meldekontakt Fahrzeuganwesenheit (Arbeitskontakt) (nur Modul PARK)
J14	COM A+	Bezugspotenzial Kontakte / Plus 24 Vdc
	LSC	Endschalter-Kontakt Stopp Schließung (Ruhekontakt)
	LSO	Endschalter-Kontakt Stopp Öffnung (Ruhekontakt)
	LSSC	Endschalter-Kontakt für Bremsstart beim Schließen (Arbeitskontakt)
	LSSO	Endschalter-Kontakt für Bremsstart beim Öffnen (Arbeitskontakt)
J15	COM A+	Bezugspotenzial Kontakte / Plus 24 Vdc
	OK CLOSE	Steuerkontakt sofortiges Schließen (nur Modul PARK)
	B.I.O.	Uhrkontakt
	START	Einzelimpuls-Kontakt (Arbeitskontakt)
	SCHLIESSEN	Schließimpuls-Kontakt (Arbeitskontakt)
	OPEN 2	Öffnungsimpuls-Kontakt 2 (Arbeitskontakt) zum Ausfahren (nur Modul PARK)
	OPEN 1	Öffnungsimpuls-Kontakt 1 (Arbeitskontakt) zum Einfahren
J16	A+ COM	Pluspol für 24Vdc Zubehörversorgung
	A-	Minuspole für 24Vdc Zubehörversorgung
	A+TEST	Pluspol für 24Vdc Versorgung Lichtschraken-Selbsttest
	J17	CARD AUX
TCA	TCA	Trimmer zur Einstellung der Wartezeit vor der automatischen Schließung (WERKSEITIG NICHT AKTIVIERT UND LED DL11 ERLOSCHEN)
	LOW SPEED CLOSE	Trimmer zur Einstellung der Abbremsgeschwindigkeit beim Schließen
	LOW SPEED OPEN	Trimmer zur Einstellung der Abbremsgeschwindigkeit beim Öffnen
PROG.	PROG.	Taste für Programmierung.
F1	T5A	Motor-Schutzsicherung

FRAGMA

B - EINSTELLUNGEN

DIP 1 - EINSTELLUNG DER SCHRANKENABBREMSUNG BEIM ÖFFNEN UND SCHLIESSEN (ON) (PUNKT C)

DIP 1-2 SPEICHERUNG/LÖSCHUNG DER FUNKCODES FÜR DIE ÖFFNUNGSSTEUERUNG (PUNKT D)

STEUERMİKROSCHALTER

- DIP 4 Einzelimpuls-Befehl START und RADIO - Schrittbetrieb (ON) - Automatik (OFF)
- DIP 5 - (nicht verwendet)
- DIP 6 NORMALER Betrieb (OFF) - PARK Betrieb (ON)
- DIP 7 TEST Aktivierung Lichtschranken (ON-aktiviert).
- DIP 8 Steuerung im Modus PARK der Schaltfunktion OPEN 2
ON - der Schaltbefehl OPEN 2 ist immer aktiviert
OFF - der Schaltbefehl OPEN 2 ist nur dann aktiviert, wenn kein Fahrzeug auf dem an TLC (Traffic Light Control) angeschlossenen Magnetsensor anwesend ist
- DIP 9 OFF
- DIP 10 Betrieb nach Stromausfall
ON - Der Schrankenbaum schließt sich, sofern nicht bereits vollständig geschlossen
OFF - Der Schrankenbaum stoppt an der Stelle, an der sich der Stromausfall ereignet hat
- DIP 11 OFF
- DIP 12 OFF
- DIP 13 Blinkleuchte blinkend (ON) - Blinkleuchte permanent erleuchtet (OFF)

ART.NR. SCHRANKENBAUM	DIP 14	DIP 15	DIP 16
EBR1 mit 3 m Schrankenbaum	OFF	OFF	OFF
EBR1 mit 4 m Schrankenbaum	ON	OFF	OFF
EBR2 mit 5 m Schrankenbaum	OFF	ON	OFF
EBR2 mit 6 m Schrankenbaum	ON	ON	OFF

LED-ANZEIGEN

- DL1 PROG Programmierung aktiviert (rot)
- DL2 Schranke beim Öffnen (grün)
- DL3 Schranke beim Schließen (rot)
- DL4 Öffnungs-Endschalter LSO (grün)
- DL5 Schließ-Endschalter LSC (grün)
- DL6 Stoppkontakt (NC) (rot)
- DL7 Kontakt Lichtschranken PHOTO 1 (NC) (rot)
- DL8 Kontakt Lichtschranken PHOTO 2 (NC) (rot)
- DL9 Kontakt Kontaktleiste EDGE (NC) (rot)
- DL10 Befehl PROG (grün)
- DL11 TCA - automatische Schließzeit aktiviert (rot)
- DL12 Programmierung Funkcodes (zweifarbige)
- DL13 - (nicht verwendet) (blau)
- OPEN 1 Befehl Öffnen 1 (zum Einfahren) (grün)
- OPEN 2 Befehl Öffnen 2 (zum Ausfahren) (grün)
- CLOSE Befehl Schließen (grün)
- START Einzelimpuls-Befehl (grün)
- B.I.O Uhr-Befehl (grün)
- OK CLOSE Bestätigungsbefehl Schließen (grün)
- TLC Befehl von Magnetsensor für Ampelsteuerung (grün)

EINSTELLUNGEN

TRIMMER LOW SPEED OPEN und TRIMMER LOW SPEED CLOSE - Regler der langsamen Annäherungsgeschwindigkeit beim Öffnen und Schließen

Die Einstellung der langsamen Geschwindigkeit erfolgt anhand der Trimmer LOW SPEED OPEN und LOW SPEED CLOSE, mit denen die Ausgangsspannung an den Enden des Motors geändert wird (durch Drehen im Uhrzeigersinn erhöht sich die Geschwindigkeit).

Das Abbremsen wird automatisch von den Endschaltern ca. 30° vor Erreichen des Öffnungs- und Endanschlags gesteuert.

TRIMMER TCA - Regler der Wartezeit vor automatischem Schließen standardmäßig nicht aktiviert und LED DL11 erloschen (Trimmer ganz gegen den Uhrzeigersinn gedreht)

Mit diesem Trimmer kann die Wartezeit vor dem automatischen Schließen eingestellt werden.

Das automatische Schließen findet nur dann statt, wenn die Schranke durch eine Steuerung mit den Befehlen Öffnen und LED DL11 ein geöffnet wurde (Trimmer zur Aktivierung der Funktion ganz im Uhrzeigersinn gedreht).

Die Pausenzeit kann in einem Intervall von mindestens 2 Sekunden bis höchstens 2 Minuten eingestellt werden.

R-AUX - KONTAKT HILFSRELAIS (NO)

Dieses Relais ist standardmäßig als Komfortlicht (max. 700 W - 3 A - 230 Vac) für einen 3 Minuten lang Betrieb bei jedem Steuerbefehl mit Erneuerung der Zeit bei jedem weiteren Befehl eingestellt.

C - EINSTELLUNG DER SCHRANKENABBREMSUNG BEIM ÖFFNEN UND SCHLIESSEN

Diese Steuerfunktion hilft dem Installateur bei der Inbetriebnahme der Anlage oder im Fall etwaiger nachträglicher Kontrollen.

- 1 - DIP1 auf ON stellen, die rote LED DL1 blinkt auf.
- 2 - Die Taste PROG drücken und gedrückt halten (die Bewegung erfolgt mit Totmannsteuerung, Öffnen-Stopp-Schließen-Stopp-Öffnen usw.). Bei grüner LED DL2 ein öffnet sich der Schrankenbaum. Bei roter LED DL4 ein schließt sich der Schrankenbaum.
- 3 - Die Abbremsgeschwindigkeit einstellen => die Trimmer LOW SPEED OPEN und LOW SPEED CLOSE auf den Mindestwert setzen => die Taste PROG drücken und gedrückt halten => nach 1 Sekunde Betrieb wird die Abbremsung aktiviert => Die Trimmer auf die gewünschte Abbremsung einstellen

WARNUNG: Sicherstellen, dass der Motor über die notwendige Kraft zum Bewegen des Schrankenbaums beim Öffnen sowie Schließen verfügt. Andernfalls den auf den Trimmern eingeregelteten Wert bis zum Erreichen der optimalen Betriebsbedingungen erhöhen.

WARNUNG: In Gebieten mit besonders niedrigen Temperaturen sind die Trimmer um 5° mehr als normal im Uhrzeigersinn zu drehen.

- 4 - Nach der Prüfung den DIP1 erneut auf OFF stellen => Die LED DL1 erlischt und meldet die Beendigung der Kontrolle.

HINWEIS: Während dieser Kontrolle sind Leiste und Lichtschranken nicht aktiviert.

D - PROGRAMMIERUNG DER FUNKCODES ZUM ÖFFNEN (MAX. 1000 CODES)

Nur die Funkfernsteuerungen mit Rolling Code 433MHz folgender Artikelnummer können gespeichert werden:

- ETRN2 2 Kanal-Funkfernsteuerung
- ETRN4 4 Kanal-Funkfernsteuerung
- ETR5 2 Kanal-Funkfernsteuerung
- ETR4 4 Kanal-Funkfernsteuerung

Die Funkfernsteuerungen können nur bei stehender Schranke programmiert werden.

- 1 - Zuerst den DIP 1 auf ON setzen, dann den DIP 2 auf ON. Die zweifarbige LED DL12 blinkt 10 Sekunden lang in Rot.
- 2 - Innerhalb dieser 10 Sekunden die Taste der Funkfernsteuerung drücken (normalerweise Kanal A). Bei korrekter Speicherung der Funkfernsteuerung leuchtet die zweifarbige LED DL12 grün, wobei ein Summertone die erfolgte Speicherung bestätigt. Die Zeit von 10 Sekunden für die Programmierung erneuert sich automatisch bei rotem Blinken der zweifarbigen LED DL12, um die nächste Funkfernsteuerung programmieren zu können.
- 3 - Zum Beenden der Programmierung die 10 s verstreichen lassen oder kurz die Taste PROG drücken. Das Blinken der zweifarbigen LED DL12 endet.
- 4 - Den DIP 1 und den DIP 2 wieder auf OFF setzen.
- 5 - Vorgang beendet.

LÖSCHEN ALLER FUNKCODES ZUM ÖFFNEN

Der Löschvorgang kann nur bei stehender Schranke ausgeführt werden.

- 1 - Zuerst den DIP 1 auf ON setzen, dann auch den DIP 2 auf ON.
- 2 - Die LED DL12 blinkt 10 Sekunden lang in Rot.
- 3 - Innerhalb dieser 10 Sekunden die Taste PROG drücken und 5 Sekunden lang gedrückt halten. Das Löschen des Speichers wird durch zwei grüne Blinkimpulse der LED DL12 und 2 Summertöne als Bestätigung der erfolgten Löschung gemeldet. Daraufhin blinkt die LED DL12 10 Sekunden lang in Rot, so dass neue Code gemäß den vorstehenden Schritten eingespeichert werden können.
- 4 - Den DIP 1 und den DIP 2 wieder auf OFF setzen.
- 5 - Vorgang beendet.

ANZEIGE VOLLER SPEICHER DER FUNKCODES ZUM ÖFFNEN

Die Anzeige erfolgt nur bei stehender Schranke.

- 1 - Zuerst den DIP 1 auf ON setzen, dann den DIP 2 auf ON.
- 2 - Die LED DL12 blinkt 6 Mal in Grün und meldet, dass der Speicher voll ist (1000 Codes vorhanden). Daraufhin blinkt die LED DL12 10 Sekunden lang in Rot, so dass gegebenenfalls sämtliche Codes gelöscht werden können.
- 4 - Den DIP 1 und den DIP 2 wieder auf OFF setzen.
- 5 - Vorgang beendet.

FRAGMA

BETRIEB DES STEUERZUBEHÖRS

BETRIEB IM NORMALEN MODUS (DIP 6 OFF)

Die Steuerbefehle OPEN 2, OK CLOSE und TLC (TRAFFIC LIGHT CONTROL) sind nicht aktiviert.

EINZELNE STEUERTASTE (COM A+/START) UND FUNKFERNSTEUERUNG

Bei DIP 4 auf ON => führt eine Abfolge der Steuerbefehle Öffnen-Stopp-Schließen-Stopp-Öffnen usw. aus.

Bei DIP 4 auf OFF => steuert die Öffnung bei geschlossener Schranke. Die Betätigung bei der Öffnungsbewegung zeitigt keine Wirkung. Die Betätigung bei offener Schranke steuert das Schließen derselben. Die Betätigung beim Schließen steuert die erneute Öffnung.

ÖFFNUNGSTASTE (COM A+/OPEN 1)

Bei stehender Schranke steuert die Taste die Öffnungsbewegung. Das Drücken beim Schließen steuert die erneute Öffnung der Schranke.

ÖFFNUNGSTASTE MIT UHR-FUNKTION (COM A+/B.I.O.)

Die Uhr-Funktion ist besonders zu Stoßzeiten bei stockendem Fahrzeugverkehr nützlich (z.B. Ein-/Ausfahrt der Arbeiter, Notfälle in Wohnbereichen, Parkplätzen usw.). Bei Anschluss eines/einer täglichen/wöchentlichen Schalters und/oder Zeitschaltuhr an die Klemmen "COM A+/B.I.O." kann die Schranke geöffnet und in diesem Zustand gehalten werden, solange der Schalter oder die Zeitschaltuhr aktiviert bleiben.

Bei geöffnetem Antrieb werden alle Steuerfunktionen ausgeschlossen.

Bei Auslösen des Schalters oder nach Ablauf der eingestellten Zeit schließt der Antrieb sofort.

SCHLIESSTASTE (COM A+/CLOSE)

Bei stehender Schranke steuert die Taste die Schließbewegung.

BETRIEB IM MODUS PARK (DIP 6 ON)

Alle Steuerbefehle sind aktiviert.

ÖFFNUNGSTASTE ZUR EINFAHRT IN DEN PARKPLATZ (COM A+/OPEN 1)

Bei stehender Schranke steuert die Taste die Öffnungsbewegung. Das Drücken beim Schließen steuert die erneute Öffnung der Schranke.

Falls sich ein Fahrzeug auf dem Magnetsensor (TLC aktiviert), kann das Öffnen der Schranke anhand der Taste OPEN 1, START oder RADIO gesteuert werden.

Die Schranke bleibt solange geöffnet, bis das Fahrzeug an den Lichtschranken durchgefahren ist, die sich auf der Linie der erfolgten Durchfahrt befinden.

Das Schließen wird eine Sekunde nach der Durchfahrt gesteuert (die anhand der an OK CLOSE angeschlossenen und nun freigegebenen Lichtschranke bestätigt wird) und durch die an COM A+/PHOT 1 sowie COM A+/PHOT 2 angeschlossenen Lichtschranken gesichert. Die Lichtschranken steuern die Umkehr der Schrankenbewegung beim Öffnen auch, wenn das Fahrzeug in ihrem Aktionsradius verbleibt.

ÖFFNUNGSTASTE ZUM AUSFAHREN AUS DEM PARKPLATZ (COM A+/OPEN 2)

(mit Steuerung der Vorfahrt und Ampelanzeige).

Bei stehender Schranke steuert der Magnetsensor bzw. ein anderes an OPEN 2 angeschlossenes Gerät die Öffnungsbewegung.

Die Schranke bleibt solange geöffnet, bis das Fahrzeug an den Lichtschranken durchgefahren ist, die sich auf der Linie der erfolgten Durchfahrt befinden.

Das Schließen wird eine Sekunde nach der Durchfahrt gesteuert (die anhand der an OK CLOSE angeschlossenen und nun freigegebenen Lichtschranke bestätigt wird).

Das Schließen wird durch die an COM A+/PHOT 1 und COM A+/PHOT 2 angeschlossenen Lichtschranken gesichert.

Das Drücken von OPEN 2 beim Schließen steuert die erneute Öffnung der Schranke.

Die Lichtschranken steuern die Umkehr der Schrankenbewegung beim Öffnen auch, wenn das Fahrzeug in ihrem Aktionsradius verbleibt.

OPEN 2 wird bei aktiviertem Befehl TLC ausgeschlossen (Vorfahrtssperre durch Anwesenheit eines Fahrzeugs auf der Magnetschleife beim Einfahren in den Parkplatz).

Soll die Vorfahrtssperre durch den Befehl TLC (Anwesenheit eines einfahrenden Fahrzeugs in den Parkplatz) nicht verwendet werden, den DIP 8 auf ON stellen.

BEFEHL TLC - Traffic Light Control - AMPELSTEUERUNG (COM A+/TLC)

Der Eingang "TLC" (NO) ist an einen Magnetsensor in unmittelbarer Nähe der Schranke anzuschließen. Hiermit wird die Anwesenheit eines einfahrenden Fahrzeugs gemeldet.

Soll diese Funktion nicht verwendet werden, die Klemmen COM A+/TLC überbrücken. Nur die Anwesenheit eines in den Parkplatz einfahrenden Fahrzeugs ermöglicht die Steuerung des Befehls OPEN 1 zum Öffnen der Schranke.

BESTÄTIGUNGSTASTE SCHLIESSEN (COM A+/OK CLOSE)

Bei geöffneter Schranke bestätigt OK CLOSE den Befehl der Schließbewegung und steuert das Schließen der Schranke 1 Sekunde nach Durchfahrt des Fahrzeugs.

Diesen Befehl erteilt normalerweise eine Lichtschranke oder ein auf der Schließlinie der Schranke platzierter Magnetsensor.

Bleibt dieser Steuerbefehl aktiviert, schließt die Schranke nicht.

BETRIEB NACH STROMAUSFALL

DIP 10 - OFF => Bei Ausfall der Netzspannung bleibt die Schranke stehen oder stoppt im Fall einer ablaufenden Bewegung. Nach Wiederherstellen der Netzspannung reicht ein Druck auf RADIO, OPEN 1, OPEN 2 oder START zum Öffnen der Schranke. Erteilen Sie bei geöffneter Schranke einen Schließbefehl oder warten Sie die Pausenzeit vor dem automatischen Schließen ab => Die Schließung der Schranke setzt ein => Beim Erreichen der Schließposition werden die normalen Funktionen wiederhergestellt. Beim Synchronisieren sind die Sicherheiten aktiviert.

DIP 10 - ON => Nach Wiederherstellen der Netzspannung schließt die gegebenenfalls geöffnete Schranke. Das Schließen findet nur bei aktivierter Uhr-Funktion nicht statt (siehe Befehl B.I.O.).

BETRIEB DES SICHERHEITZUBEHÖRS

LICHTSCHRANKEN (COM A+/PHOT 1/PHOT 2) - Sicherheitsfunktion PL"b" gemäß EN13849-1

Befindet sich bei geschlossener Schranke ein Hindernis vor dem Lichtstrahl der Lichtschranken und wird eine Öffnung gesteuert, so öffnet sich die Schranke (beim Öffnen werden die Lichtschranken nicht beschaltet). Die Lichtschranken werden nur beim Schließen beschaltet (mit Wiederherstellung der entgegengesetzten Bewegung nach einer Sekunde, wobei die Lichtschranken weiterhin beschaltet sind).

Bei aktivierter Lichtschranke löst der Summer 1 Ton aus.

WARNUNG: Sollte die LED des Empfängers weiterhin leuchten, so liegen möglicherweise Störungen im Versorgungsnetz vor.

In diesem Fall sollten Sie die Säulen oder Pfosten an der Klemme A- mit den Lichtschranken erden, um diese vor Störquellen zu schützen.

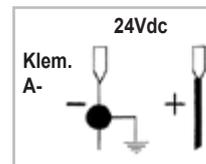

Achten Sie darauf, keine Kurzschlüsse bei vertauschten Versorgungsphasen zu bilden!

ÜBERWACHUNG DER LICHTSCHRANKEN (A+TEST/A-)

Schließen Sie den Sender der Lichtschranke an A+ TEST/A- an und setzen Sie den DIP 7 auf ON.

Die Überwachung besteht in einem Funktionstest der Lichtschranke vor jeder Bewegung.

Die Bewegung der Schranke wird nur dann freigegeben, wenn die Sicherheit/en den Funktionstest überstanden hat/haben.

Warnung: Die Überwachung der Lichtschranken (PHOT1/PHOT2) kann mit DIP 7 auf ON aktiviert oder mit DIP 7 auf OFF deaktiviert werden.

WARNUNG: Beim Aktivieren der Funktion SELBSTTEST und Anschließen nur einer Lichtschranke, ist eine Schaltbrücke zwischen den Klemmen PHOT 1 und PHOT 2 herzustellen. Ohne Schaltbrücke schlägt der Selbsttest fehl, und die Schranke führt keine Bewegung aus.

ALARM LICHTSCHRANKEN-SELBSTTEST FEHLGESCHLAGEN (DIP 7 ON)

Sollte die Überwachung der Lichtschranke bei einem Steuerbefehl negativ ausfallen, löst der Summer als Alarm alle 5 Sekunden 4 Töne aus. In diesem Zustand bleibt die Schranke stehen. Der Betrieb kann nur durch Reparatur der Lichtschranke und Drücken einer der befähigten Steuereinrichtungen wiederhergestellt werden.

LEISTE - KONTAKTLEISTE (COM A+/EDGE) - Sicherheitsfunktion PL"b" gemäß EN13849-1

Wird die Leiste beim Schließen gedrückt, so kehrt sie die Bewegung in Öffnungsrichtung um. Bleibt die Leiste aktiviert, ist kein Schließen möglich.

Bei nicht installierter Leiste die Klemmen COM A+/EDGE überbrücken.

LEISTEN-ALARM

Blinkleuchte (fest oder blinkend je nach DIP13) und Summer mit 2 Tönen alle 5 Sekunden für die Dauer einer Minute werden aktiviert.

FRAGMA

STOPPTASTE (COM A+/STOP) - Sicherheitsfunktion PL"b" gemäß EN13849-1

Eine in Bewegung befindliche Schranke wird durch mit der Taste STOPP angehalten. Wird die Taste STOPP bei vollständig geöffneter Schranke gedrückt, ist das automatische Schließen vorübergehend ausgeschlossen (sofern mittels Trimmer TCA bei erleuchteter LED DL11 aktiviert). Zum Schließen der Schranke ist daher ein neuer Steuerimpuls erforderlich.

Das automatische Schließen wird bei vollständig geschlossener Schranke erneut aktiviert (sofern mittels Trimmer TCA bei erleuchteter LED DL11 aktiviert).

TOTMANNSTEUERUNG (Steuerung ohne Selbsthaltung) BEI AUSFALL DER SICHERHEITEN

Bei defekter oder länger als 5 Sekunden beschalteter Leiste bzw. bei defekter oder länger als 60 Sekunden beschalteter Lichtschranke, funktionieren die Steuerbefehle OPEN 1, OPEN 2, CLOSE und START nur ohne Selbsthaltung.

Die Aktivierung dieser Betriebsart wird durch Blinken der LED DL1 angezeigt.

Bei diesem Betrieb ist das Öffnen oder Schließen nur durch kontinuierliche Betätigung der Steuertasten zulässig. Funkfernsteuerung und automatisches Schließen sind nicht von der Norm gestattet und daher ausgeschlossen.

1 Sekunde, nachdem der Kontakt der Sicherheiten wiederhergestellt worden ist, wird der automatische oder Schrittbetrieb wieder aktiviert, so dass auch Funkfernsteuerung und automatisches Schließen erneut funktionstüchtig sind.

Hinweis 1: während dieses Betriebs sind bei einem Defekt der Leiste (oder der Lichtschranken) die Lichtschranken (oder die Leiste) weiterhin in Funktion und unterbrechen die ablaufende Bewegung.

Hinweis 2: die Taste STOPP wird in dieser Betriebsart nicht als zu umgehende Sicherheit betrachtet; beim Drücken oder bei einem Defekt derselben steuert sie also keine Bewegung.

Die Steuerung ohne Selbsthaltung ist ausschließlich eine Notsteuerung, die nur kurzzeitig und stets mit Sicht auf die Bewegung des Antriebs durchgeführt werden darf. Die defekten Schutzeinrichtungen müssen für einen korrekten Betrieb sobald wie möglich wiederhergestellt werden.

VISUELLE UND AKUSTISCHE ANZEIGEN

BLINKLEUCHE 230V 40W MAX.

Mit dem DIP 13 kann der Ausgang der Blinkleuchte verwaltet werden:

DIP 13 ON => Die Blinkleuchte ist bereits an der Schranke angeschlossen.

Die Blinkleuchte wird intermittierend versorgt, mit Blinkimpulsen von 500 ms On/Off beim Öffnen und 250 ms On/Off beim Schließen.

Bei einem Leisten-Alarm ändert sich die Intermittiersequenz des Blinkleuchtausgangs in 2 kurze Blinkimpulse, gefolgt von 2 Sekunden Ausschaltung.

SUMMER

Der Summer dient dazu, die Auslösung der Sicherheiten, den Alarmzustand sowie den Speicher- und Löschezustand der Funkcodes zu melden.

SIGNAL - ANZEIGE SCHRANKEN OFFEN - 12 Vdc 3 W MAX. (SIGN. +/SIGN. -)

Hiermit wird angezeigt, wann die Schranke geöffnet, teilweise geöffnet oder in jedem Fall nicht vollständig geschlossen ist. Erlischt nur bei vollständig geschlossener Schranke.

Beim Öffnen blinkt SIGNAL mit langsamen Impulsen.

Bei stehender oder geöffneter Schranke ist SIGNAL erleuchtet.

Beim Schließen blinkt SIGNAL mit schnellen Impulsen.

HINWEIS: Max. 3 W. Bei Überschreiten dieses Werts wird die Logik der Steuerung mit möglicher Blockierung der Vorgänge beeinträchtigt.

TECHNISCHE MERKMALE

- Feuchtigkeits	< 95% nicht kondensierend
- Versorgungsspannung	230 V oder 120V~ ±10%
- Frequenz	50/60 Hz
- Max. Stromaufnahme der Leiterplatte	28 mA
- Mikro-Netzausfälle	100 ms
- Max. Leistung der Anzeige Schranke geöffnet	3 W (entspricht 1 3W Lampe oder 5 LEDs mit in Reihe geschaltetem Widerstand 2,2 KΩ)
- Max. Last am Ausgang der Blinkleuchte	40 W mit ohmscher Last
- Verfügbarer Strom für Lichtschranken und Zubehör	500 mA 24 Vdc
- Verfügbarer Strom an Funkstecker	200 mA 24 Vdc

TECHNISCHE FUNKEIGENSCHAFTEN

- Empfangsfrequenz	433,92 MHz
- Impedanz	52 Ohm
- Empfindlichkeit	>1 µV
- Regelung	PLL
- Speicherbare Codes	1000

- Alle Eingänge sind als potenzialfreie Kontakte zu verwenden, da die Versorgung intern (sichere Spannung) in der Leiterplatte erzeugt und so ausgerichtet ist, die Einhaltung der doppelten oder verstärkten Isolierung gegenüber den Teilen mit gefährlicher Spannung zu gewährleisten.

- Etwaige an die Ausgänge der elektronischen Steuerung angeschlossene externe Schaltkreise sind so auszuführen, dass die doppelte oder verstärkte Isolierung gegenüber den Teilen mit gefährlicher Spannung gewährleistet ist.

- Alle Eingänge werden von einem programmierten internen Schaltkreis verwaltet, die bei jedem Bewegungsstart einen Selbsttest ausführt.

PROBLEMBEHEBUNG

Nachdem Sie sämtliche Anschlüsse genau nach Schaltplan ausgeführt und den Schrankenbaum in eine Zwischenposition gebracht haben, überprüfen Sie die korrekte Einschaltung der roten LEDs DL6, DL7, DL8 und DL9.

Sollten die LEDs bei Schrankenbaum in einer Zwischenposition nicht aufleuchten, überprüfen Sie Folgendes und tauschen Sie bitte gegebenenfalls defekte Komponenten aus.

DL6	aus	Taste STOPP defekt (Bei nicht angeschlossener Taste STOPP die Schaltbrücken zwischen COM A+ und STOP herstellen).
DL7 oder DL8	aus	Lichtschranken defekt (Bei nicht angeschlossenen Lichtschranken die Schaltbrücken zwischen COM A+ und PHOTO 1/PHOTO 2 herstellen)
DL9	aus	Sicherheitsleiste defekt (Bei nicht angeschlossener Leiste die Schaltbrücke zwischen COM A+ und EDGE herstellen).

Auf der Leiterplatte sind rücksetzbare Sicherungen angebracht, die bei Kurzschluss auslösen und den jeweils zugewiesenen Ausgang unterbrechen. Im Rahmen einer Störungssuche sollten alle abziehbaren Steckverbinder abgesteckt und der Reihe nach wieder eingesteckt werden, um die Störungsursache leichter auffindig machen zu können.

DIP 6 OFF - NORMALER BETRIEB - NORMAL MODE

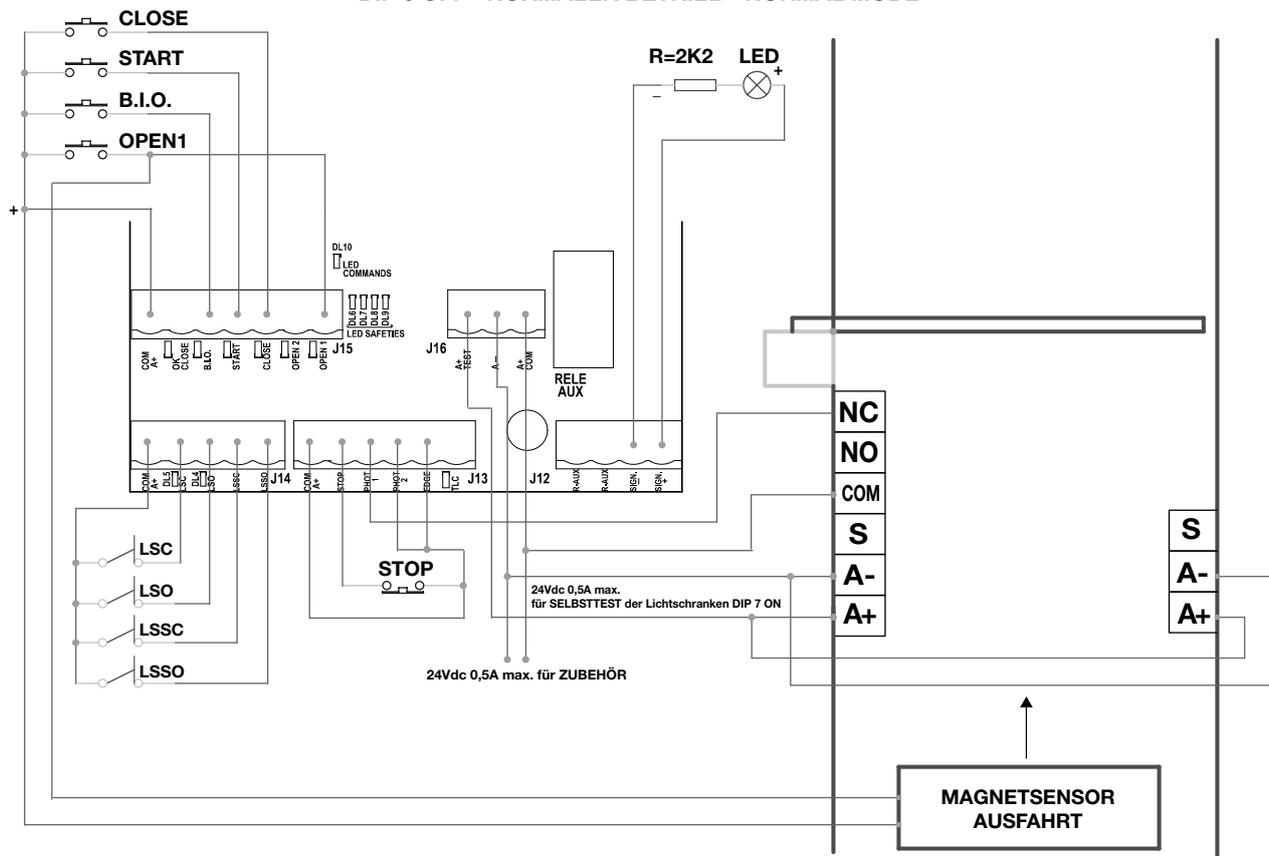

DIP 6 ON - PARKBETRIEB - PARK MODE

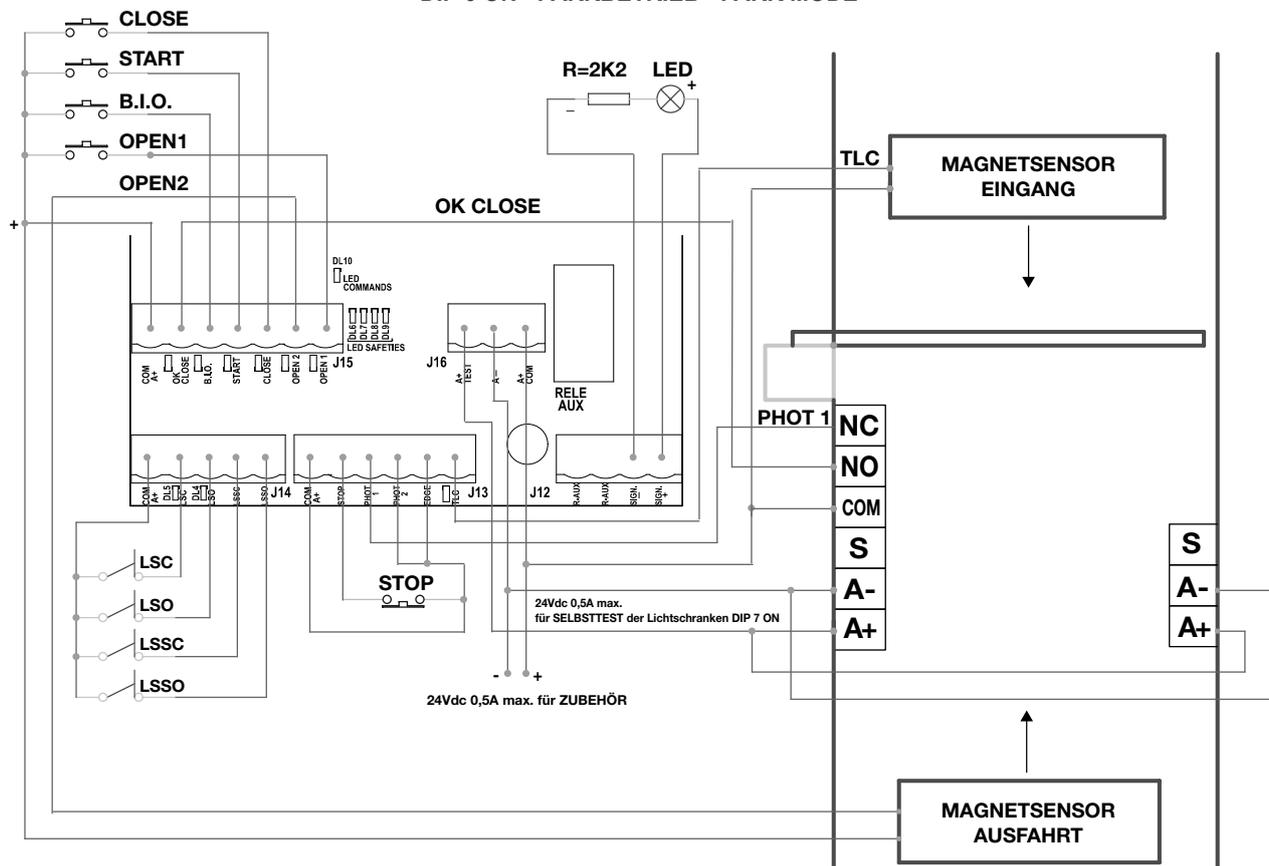

FRAGMA

**ÜBERSICHTSTABELLE DER VISUELLEN UND AKUSTISCHEN ALARME
ANZEIGEN BEIM PROGRAMMIEREN**

EREIGNIS	SUMMER-STATUS	BLINKLEUCHTEN-STATUS	STATUS LED DL1
Dip 1 ON (Totmannsteuerung) Oder Störung einer Sicherheit	Aus	Aus	Blinkimpulse 250 ms On-off
Dip 2 ON (Programmierung des Laufwegs)	Aus	Aus	Blinkimpulse 500 ms On-off
Programmierung durch Auslösen einer Sicherheit unterbrochen	10 s Ton mit 2 s Pause	Aus	Permanent erleuchtet

EREIGNIS	SUMMER-STATUS	BLINKLEUCHTEN-STATUS	STATUS LED DL12
Kein Funkcode eingegeben	Aus	Aus	Abwechselndes Blinken rot/grün
Dip 1 > 2 Programmierung Funkcodes zum Öffnen	Aus	Aus	10 Sekunden langes Blinken in Rot
Korrekte Programmierung der Funkcodes zum Öffnen	1 Ton	Aus	Einmaliges Aufleuchten grün
Funkcode nicht im Speicher	Aus	Aus	Einmaliges Aufleuchten rot
Speicher der Funkcodes voll (1000 gespeicherte Codes)	Aus	Aus	6 grüne Blinkimpulse
Löschen Funkcodes zum Öffnen	2 Töne	Aus	2 grüne Blinkimpulse

ANZEIGEN BEIM BETRIEB

EREIGNIS	SUMMER-STATUS	BLINKLEUCHTEN-STATUS	STATUS LED UND AUSGANG SIGNAL
Taste STOPP gedrückt	Aus	Aus	LED DL6 erlischt
Auslösung der Lichtschanke	1 Ton	Aus	LED DL7-8 erlischt
Auslösung der Leiste	2 Töne	Aus	LED DL9 erlischt
Defekt einer Sicherheit oder Sicherheit für längere Zeit beschaltet	Aus	Aus	LED DL1 Blinkimpuls 250 ms On-Off
Leisten-Alarm	2 Töne alle 5 Sekunden für 1 Minute (Erneuert sich beim Ausgeben eines Steuerbefehls)	Aktiv für 1 Minute	Keine LED verknüpft
Alarm Selbsttest fehlgeschlagen	4 Töne alle 5 Sekunden für 1 Minute (Erneuert sich beim Ausgeben eines Steuerbefehls)	Aus	Keine LED verknüpft
Alarm - Endschalter nicht erreicht oder Schranke entsperrt	5 Töne	Aktiv für 1 Minute	Keine LED verknüpft

FEHLER	ABHILFE
Nach dem Herstellen sämtlicher Anschlüsse und Einschalten der Spannung sind alle LEDs erloschen.	Auf der Leiterplatte sind rücksetzbare Sicherungen angebracht, die bei Kurzschluss auslösen und den jeweils zugewiesenen Ausgang unterbrechen. Im Rahmen einer Störungssuche sollten alle abziehbaren Steckverbinder abgesteckt und der Reihe nach wieder eingesteckt werden, um die Störungsursache leichter ausfindig machen zu können. Integrität der Sicherung F1 überprüfen. Bei einer Unterbrechung durch eine gleichwertige Sicherung ersetzen. F1 = T 5A Motor-Schutzsicherung
Die Schranke öffnet und schließt zwar, hat aber wenig Kraft und bewegt sich langsam.	Einstellung der Trimmer TORQUE, LOW-SPEED OPEN und LOW SPEED CLOSE überprüfen.
Die Schranke öffnet, schließt aber nicht nach der eingestellten Zeit.	Sicherstellen, dass der Trimmer TCA bei erleuchteter DL11 eingestellt ist. Kontakt B.I.O. eingeschaltet / grüne LED erleuchtet => Status der am Eingang B.I.O. angeschlossenen Uhr überprüfen. Lichtschraken-Selbsttest fehlgeschlagen => Anschlüsse zwischen elektronischer Steuerung und Lichtschranken überprüfen.
Die Schranke öffnet und schließt nicht beim Betätigen der Tasten START, RADIO, OPEN und CLOSE.	Kontaktleisten-Kontakt defekt. Lichtschranken-Kontakt defekt bei DIP 4 OFF. => Defekten Kontakt reparieren oder ersetzen. Lichtschraken-Selbsttest fehlgeschlagen => Anschlüsse zwischen elektronischer Steuerung und Lichtschranken überprüfen.
Beim Betätigen der Tasten START, OPEN oder CLOSE führt die Schranke keine Bewegung aus.	Impuls START, OPEN oder CLOSE immer eingeschaltet. Etwasige Tasten oder Mikroschalter des Wahlschalters prüfen und ggf. ersetzen.
Synchronisierungsphase wird nicht ausgeführt.	Einstellung der Trimmer LOW SPEED OPEN und LOW SPEED CLOSE überprüfen.

Konformitätserklärung

Vimar SpA erklärt, dass das Gerät folgenden Richtlinien entspricht:

- 2014/53/EU (RED)
- 2014/30/EU (EMV)
- 2014/35/EU (LVD)
- 2006/42/EG (Maschinenrichtlinie)

Die vollständige Fassung der EU-Konformitätserklärung steht im Datenblatt des Produkts unter der Internetadresse www.vimar.com zur Verfügung.

REACH-Verordnung (EG) Nr. 1907/2006 – Art.33.

Das Erzeugnis kann Spuren von Blei enthalten.

FRAGMA

ZUBEHÖR - Für die Anschlüsse und technischen Daten des Zubehörs wird auf die jeweiligen Bedienungsanleitungen verwiesen.

NABE

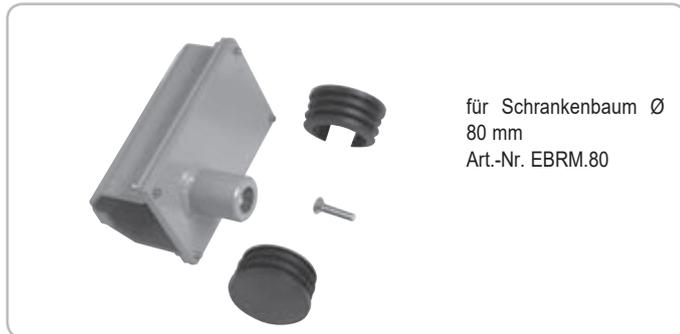

AUFKLEBER



Art.-Nr. ZBNE

PENDELSTÜTZE FÜR SCHRANKENBAUM Ø 80

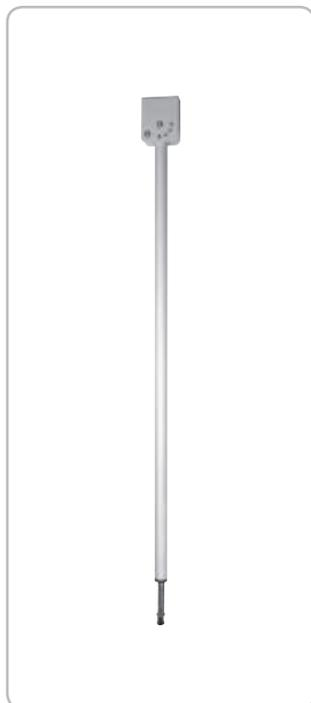

Art.-Nr. EBRP.M

AUFLAGEPFOSTEN

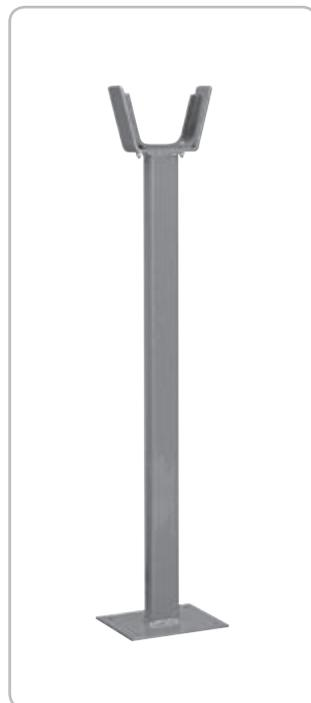

Gabelförmiger Auflagepfosten, mit allen Schrankenbäumen kompatibel.
Art.-Nr. EBRP

BEFESTIGUNGSPLATTE



Einzugrabende Befestigungsplatte

Art.-Nr. EBRB

GUMMIPROFIL



Art.-Nr. EBRG

Funkfernsteuerung



Art.-Nr. ETRN2 - ETRN4
ETR5 - ETR4

SENSOR MIT MAGNETSCHLEIFE



Zum Öffnen durch Fahrzeuge
Ein-Kanal - 12-24 Vac/dc

Art.-Nr. ZR01

- ELA6 Elektronische LED-Blinkleuchte 120/230V
- EFA1 Lichtschrankenpaar 180° 12/24V 110mA 15m
- EDS1 AP-Schlüsselwahlschalter 16A 250V Aluminium
- EBRM.L Nabe für LED-Schrankenbaum FRAGMA 4A/6A
- EBRL.S Leiterplatte LED-Vers. für Schranken FRAGMA 4A/6A

FRAGMA

ATENCIÓN - PARA LA SEGURIDAD DE LAS PERSONAS ES IMPORTANTE CUMPLIR TODAS LAS INSTRUCCIONES. GUARDE ESTAS INSTRUCCIONES.

- 1° - Si no lo hubiera, instale antes del cuadro electrónico un interruptor de tipo magnetotérmico (omnipolar con apertura mínima de 3 mm entre contactos) que lleve la marca que indica la conformidad a las normas internacionales. Dicho dispositivo deberá estar protegido contra el accionamiento accidental (por ejemplo, colocándolo en un cuadro cerrado con llave).
- 2° - En lo que respecta a la sección y el tipo de cables, VIMAR recomienda utilizar un cable de tipo H05RN-F con sección mínima de 1,5 mm² y conforme a la norma IEC 364 y las normas nacionales sobre este tipo de montaje.
- 3° - Ubicación de una posible pareja de fotocélulas: el radio de acción de las fotocélulas debe estar a una altura no superior a 70 cm del suelo, a una distancia del plano de movimiento de la puerta no superior a 20 cm. Su correcto funcionamiento se debe comprobar al finalizar el montaje de acuerdo con el apartado D.3.2 de la norma EN 12453.
- 4° - Para cumplir con los límites que impone la norma EN 12453, si la fuerza de pico supera el límite normativo de 400 N, es necesario recurrir a la detección de presencia activa en toda la altura de la puerta (hasta 2,5 m máx). En este caso las fotocélulas deben colocarse como se establece en el apartado D.4.1 de la norma EN 12453.

NOTA: La puesta a tierra de la instalación es obligatoria.

Los datos descritos en este manual son meramente indicativos.

VIMAR se reserva el derecho de modificarlos en cualquier momento.

La instalación debe realizarse cumpliendo las normas y las leyes vigentes.

INSTRUCCIONES DE SEGURIDAD IMPORTANTES PARA EL MONTAJE ATENCIÓN - UN MONTAJE INCORRECTO PUEDE CAUSAR GRAVES DAÑOS.

SIGA TODAS LAS INSTRUCCIONES PARA EL MONTAJE.

- 1° - Este manual de instrucciones está destinado exclusivamente al personal especializado que tenga conocimiento de los criterios constructivos y de los dispositivos de protección contra accidentes para cancelas, puertas y puertas cocheras motorizadas (siempre cumpliendo con las normas y leyes vigentes).
- 2° - El instalador deberá entregar al usuario final un manual de instrucciones conforme a la norma EN 12635.
- 3° - Antes de comenzar el montaje, el instalador debe realizar el análisis de los riesgos del cierre automatizado final y garantizar la seguridad de los puntos peligrosos detectados (cumpliendo las normas EN 12453).
- 4° - Antes de montar el motor de accionamiento, el instalador debe comprobar que la barrera esté en buenas condiciones mecánicas y se abra y se cierre correctamente.
- 5° - El instalador deberá montar el dispositivo para la activación del accionamiento manual a una altura inferior a 1,8 m.
- 6° - El instalador deberá retirar todo posible impedimento al movimiento motorizado de la cancela (por ejemplo, pestillos, cerrojos, cerraduras, etc.)
- 7° - El instalador deberá colocar en un punto muy visible o cerca de posibles mandos fijos las etiquetas que alertan del peligro de aplastamiento.
- 8° - El cableado de los diferentes componentes eléctricos externos al mecanismo (por ejemplo, fotocélulas, luces de destellos, etc.) debe realizarse según la norma EN 60204-1.
- 9° - El posible montaje de una botonera para el accionamiento manual del movimiento debe realizarse colocando la botonera de forma que la persona que la accione no esté en posición peligrosa; además, se deberá reducir el riesgo de accionamiento accidental de los pulsadores.
- 10° - Mantener los mandos del automatismo (botonera, mando a distancia, etc.) fuera del alcance de los niños. El dispositivo de maniobra (un interruptor que se mantiene cerrado manualmente) debe estar en una posición visible desde la parte guiada, pero lejos de las partes en movimiento. Debe montarse a una altura mínima de 1,5 m.
- 11° - Este aparato puede ser utilizado por niños con edad de 8 años y superior y por personas con reducidas capacidades físicas, sensoriales o mentales o sin experiencia y conocimientos sólo si están vigiladas o han sido instruidas sobre el uso del aparato en condiciones seguras y si comprenden el peligro que corren.
- 12° - Los niños no deben jugar con el aparato.
- 13° - La limpieza y el mantenimiento a realizar por el usuario no deben ser efectuados por niños sin supervisión.
- 14° - No permita que los niños jueguen con los mandos fijos. Mantenga los mandos a distancia lejos de los niños.
- 15° - Los dispositivos de mando fijos se deben montar de forma que sean visibles.
- 16° - Antes de ejecutar cualquier operación de montaje, regulación o mantenimiento de la instalación, desconecte la tensión actuando en el interruptor magnetotérmico correspondiente colocado antes de la misma.
- 17° - Al finalizar el montaje el instalador deberá asegurarse de que ninguna parte de la puerta sobresalga a la calle o acera pública.

LA EMPRESA VIMAR DECLINA TODA RESPONSABILIDAD por posibles daños causados por el incumplimiento durante el montaje de las normas de seguridad y las leyes actualmente vigentes.

FRAGMA

RS15.1

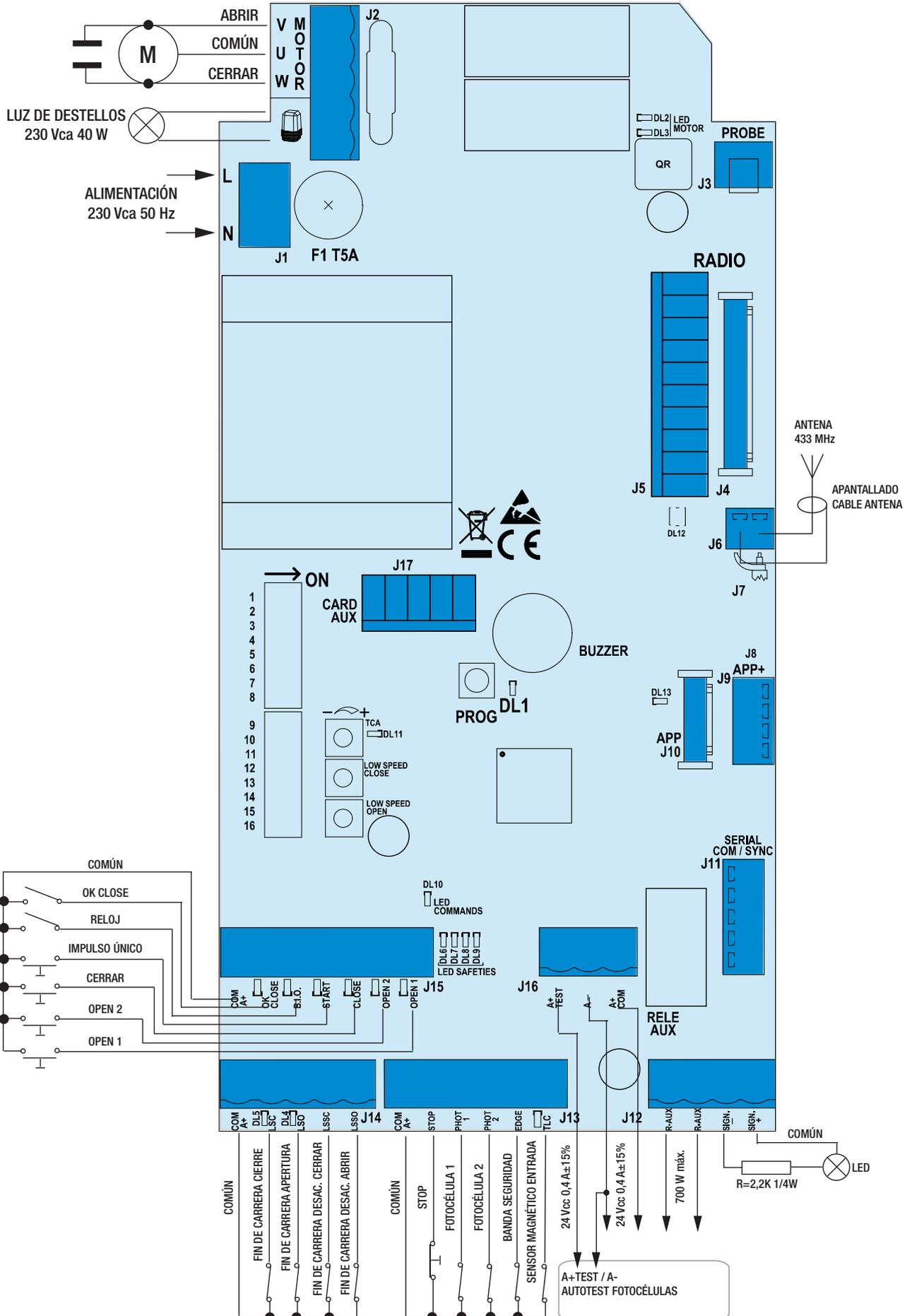

FRAGMA

A - CONEXIONES

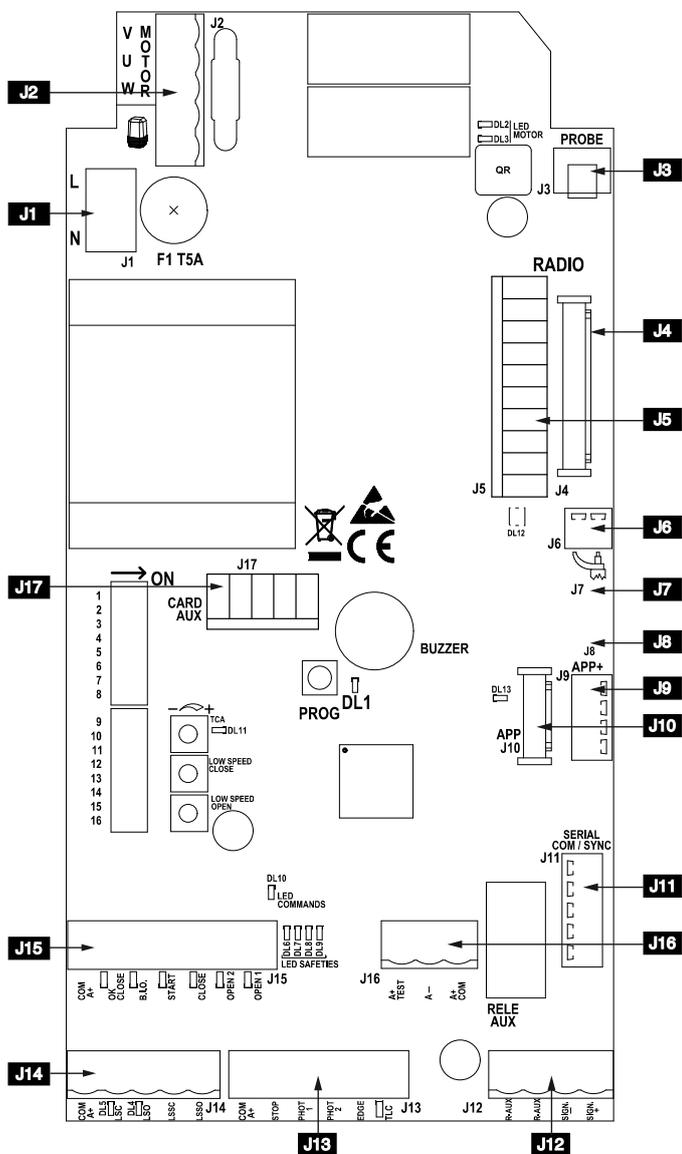

J1	L-N	Alimentación 230 Vca 50/60 Hz (120 V/60 Hz bajo pedido)
J2	U - MOTOR	Conexión común motor
	V-W - MOTOR	Conexión inversores y condensador motor
		Luz de destellos (máx 40 W)
J3	PROBE	- (no se utiliza)
J4	RADIO	Conector para módulo radio
J5	RADIO	- (no se utiliza)
J6		Antena radio
J7		- (no se utiliza)
J8		- (no se utiliza)
J9	APP+	- (no se utiliza)
J10	APP	- (no se utiliza)
J11	SERIAL COM / SYNC	- (no se utiliza)
J12	R-AUX	Contacto relé AUX (NO) máx. 700 W
	SIGN. -	Piloto de barrera abierta (12 Vcc 3 W máx.)
	SIGN. +	
J13	COM A+	Común contactos / Positivo 24 Vcc
	STOP	Contacto impulso de parada (NC)
	PHOTO 1	Contacto fotocélulas 1 (NC)
	PHOT 2	Contacto fotocélulas 2 (NC)
	EDGE	Contacto banda de seguridad (NC)
	TLC	Contacto señalización presencia vehículo (NO) (solo en modo PARK)
J14	COM A+	Común contactos / Positivo 24 Vcc
	LSC	Contacto fin de carrera que detiene el cierre (NC)
	LSO	Contacto fin de carrera que detiene la apertura (NC)
	LSSC	Contacto fin de carrera para inicio desaceleración al cerrar (NO)
	LSSO	Contacto fin de carrera para inicio desaceleración al abrir (NO)
J15	COM A+	Común contactos / Positivo 24 Vcc
	OK CLOSE	Contacto mando cierre inmediato (solo en modo PARK)
	B.I.O.	Contacto reloj
	START	Contacto impulso individual (NO)
	CLOSE	Contacto impulso de cierre (NO)
	OPEN 2	Contacto impulso de apertura 2 (NO) para salir (solo en modo PARK)
	OPEN 1	Contacto impulso de apertura 1 (NO) para entrar
J16	A+ COM	Positivo para alimentación accesorios 24 Vcc
	A-	Negativo para alimentación accesorios 24 Vcc
	A+TEST	Positivo para alimentación autotest fotocélulas 24 Vcc
J17	CARD AUX	- (no se utiliza)
	TCA	Trimmer de regulación del tiempo de espera antes del cierre automático (PREDETERMINADO: NO HABILITADO Y LED DL11 APAGADO)
	LOW SPEED CLOSE	Trimmer de regulación de la velocidad de desaceleración al cerrar
	LOW SPEED OPEN	Trimmer de regulación de la velocidad de desaceleración al abrir
	PROG.	Pulsador para la programación.
F1	T5A	Fusible de protección motor

FRAGMA

B - AJUSTES

DIP 1 - CALIBRACIÓN DESACELERACIONES DE LA BARRERA AL ABRIR Y CERRAR (ON) (PUNTO C)

DIP 1-2 MEMORIZACIÓN/BORRADO CÓDIGOS RADIO PARA MANDO DE APERTURA (PUNTO D)

MICROINTERRUPTORES DE CONTROL

DIP 4 Mando de impulso único START y RADIO - paso-paso (ON) - automático (OFF)

DIP 5 - (no se utiliza)

DIP 6 Funcionamiento NORMAL (OFF) - Funcionamiento PARK (ON)

DIP 7 Habilitación TEST monitorización fotocélulas (ON-activado).

DIP 8 Control en modo PARK de la función del mando OPEN 2

ON - El mando OPEN 2 está siempre habilitado

OFF - El mando OPEN 2 está habilitado solo si el sensor magnético conectado a TLC (Traffic Light Control) no se detecta ningún vehículo

DIP 9 OFF

DIP 10 Funcionamiento tras una interrupción del suministro eléctrico

ON - La barrera se cierra si no está ya totalmente cerrada

OFF - La barrera se queda parada en el punto en que se produce la interrupción del suministro eléctrico

DIP 11 OFF

DIP 12 OFF

DIP 13 Luz de destellos intermitente (ON) - Luz de destellos fija (OFF)

CÓDIGO BARRERA	DIP 14	DIP 15	DIP 16
EBR1 con mástil de 3 m	OFF	OFF	OFF
EBR1 con mástil de 4 m	ON	OFF	OFF
EBR2 con mástil de 5 m	OFF	ON	OFF
EBR2 con mástil de 6 m	ON	ON	OFF

SEÑALIZACIÓN LED

DL1	PROG programación activada	(rojo)
DL2	Barrera en apertura	(verde)
DL3	Barrera en cierre	(rojo)
DL4	Fin de carrera de apertura LSO	(verde)
DL5	Fin de carrera de cierre LSC	(rojo)
DL6	Contacto de parada (NC)	(rojo)
DL7	Contacto fotocélulas PHOTO 1 (NC)	(rojo)
DL8	Contacto fotocélulas PHOTO 2 (NC)	(rojo)
DL9	Contacto banda de seguridad EDGE (NC) (rojo)	
DL10	Mando PROG	(verde)
DL11	TCA - tiempo cierre automático activo	(rojo)
DL12	Programación códigos radio	(bicolor)
DL13	- (no se utiliza)	(azul)
OPEN 1	Mando Abrir 1 (para entrar)	(verde)
OPEN 2	Mando Abrir 2 (para salir)	(verde)
CLOSE	Mando Cerrar (verde)	
START	Mando impulso único	(verde)
B.I.O.	Mando reloj	(verde)
OK CLOSE	Mando confirmación de cierre	(verde)
TLC	Control del semáforo a través del sensor magnético para c	(verde)

REGULACIONES

TRIMMER LOW SPEED OPEN y TRIMMER LOW SPEED CLOSE - Reguladores de la velocidad lenta al final de la apertura y el cierre.

La regulación de la velocidad lenta se realiza actuando en los trimmers LOW SPEED OPEN y LOW SPEED CLOSE con los que se varía la tensión de salida en los extremos del motor (al girar en sentido horario aumenta la velocidad).

Los fines de carrera determinan automáticamente la desaceleración a unos 30° antes de alcanzar el tope de fin de carrera de apertura o cierre.

TRIMMER TCA - Regulador del tiempo de espera del cierre automático normalmente no está habilitado y el LED DL11 está apagado (trimmer girado totalmente en sentido antihorario)

Con este trimmer es posible regular el tiempo de espera antes de lograr el cierre automático.

El cierre automático se obtiene solo con la barrera abierta por el comando enviado por los mandos de apertura y con el LED DL11 encendido (trimmer girado en sentido horario para habilitar la función).

El tiempo de pausa se puede regular desde un mínimo de 2 segundos hasta un máximo de 2 minutos.

R-AUX - CONTACTO RELÉ AUXILIAR (NO)

De forma predeterminada, este relé está configurado como luz de cortesía (máx 700 W - 3 A - 230 Vca) para funcionar 3 minutos con cada comando, restableciendo el tiempo con cada uno.

C - CALIBRACIÓN DE DESACELERACIONES DE LA BARRERA AL ABRIR Y CERRAR

Este control sirve para ayudar al instalador durante la puesta en marcha de la instalación o en las revisiones posteriores.

1 - Coloque DIP1 en ON: el led rojo DL1 comienza a parpadear.

2 - Pulse y mantenga pulsado PROG (el movimiento se realiza con hombre presente, abrir-parar-cerrar-parar-abrir-etc.). Con el led verde DL2 encendido, la barrera se abre. Con el led rojo DL4 encendido, la barrera se cierra.

3 - Realice la calibración de la velocidad de desaceleración => coloque los trimmers LOW SPEED OPEN y LOW SPEED CLOSE al mínimo => pulse PROG y manténgalo pulsado => tras 1 segundo de funcionamiento se activa la desaceleración => Regule los trimmers para ejecutar las desaceleraciones deseadas

ATENCIÓN: Compruebe que el motor tenga bastante fuerza para mover el mástil en la apertura así como en el cierre. De lo contrario, aumente el valor configurado en los trimmers hasta lograr la condición óptima de funcionamiento.

ATENCIÓN: En zonas sujetas a temperaturas especialmente bajas, gire los trimmers en sentido horario 5° más respecto al valor normal.

4 - Al final del control, vuelva a colocar DIP1 en posición OFF => El LED DL1 se apaga señalizando la salida del control.

NOTA: Durante este control la banda de seguridad y las fotocélulas no están activadas.

D - PROGRAMACIÓN DE CÓDIGOS RADIO PARA LA APERTURA (MÁX. 1000 CÓDIGOS)

Es posible memorizar solo los mandos a distancia rolling code 433MHz código:

ETRN2 Mando a distancia 2 canales

ETRN4 Mando a distancia 4 canales

ETR5 Mando a distancia 2 canales

ETR4 Mando a distancia 4 canales

La programación de los mandos a distancia se puede realizar solo con la barrera parada.

1 - Coloque primero el DIP 1 en ON y luego el DIP 2 en ON. El LED bicolor DL12 parpadea en rojo durante 10 segundos.

2 - En este plazo de 10 segundos pulse el botón del mando a distancia (normalmente el canal A). Si el mando a distancia se memoriza correctamente, el LED bicolor DL12 se enciende en verde y un tono del zumbador confirma la operación. Los 10 segundos para la programación de los códigos se restablecen automáticamente al parpadear en rojo el LED bicolor DL12 para poder memorizar el mando a distancia siguiente.

3 - Para finalizar la programación, deje transcurrir 10 segundos, o bien pulse PROG un instante. El LED bicolor DL12 deja de parpadear.

4 - Vuelva a colocar el DIP 1 en OFF y el DIP 2 en OFF.

5 - Fin del procedimiento.

BORRADO DE TODOS LOS CÓDIGOS RADIO PARA LA APERTURA

El borrado se puede realizar solo con la barrera parada.

1 - Coloque el DIP 1 en ON y luego el DIP 2 en ON.

2 - El LED DL12 parpadea en rojo durante 10 segundos.

3 - En este plazo de 10 segundos pulse y mantenga pulsado PROG durante 5 segundos. El borrado de la memoria se señaliza con dos parpadeos de color verde del LED DL12 y 2 tonos del zumbador para confirmar el borrado. Posteriormente el LED DL12 parpadea en rojo durante 10 segundos y es posible introducir nuevos códigos como arriba indicado.

4 - Vuelva a colocar el DIP 1 en OFF y el DIP 2 en OFF.

5 - Fin del procedimiento.

SEÑALIZACIÓN DE MEMORIA LLENA DE CÓDIGOS RADIO PARA LA APERTURA

La señalización se produce solo con la barrera parada.

1 - Coloque primero el DIP 1 en ON y luego el DIP 2 en ON.

2 - El LED DL12 parpadea 6 veces en verde para indicar que la memoria está llena (contiene 1000 códigos). Posteriormente el LED DL12 parpadea en rojo durante 10 segundos permitiendo el borrado total de los códigos.

4 - Vuelva a colocar el DIP 1 en OFF y el DIP 2 en OFF.

5 - Fin del procedimiento.

FRAGMA

FUNCIONAMIENTO DE LOS ACCESORIOS DE MANDO

FUNCIONAMIENTO EN MODO NORMAL (DIP 6 OFF)

Los mandos OPEN 2, OK CLOSE y TLC (TRAFFIC LIGHT CONTROL) no están activados.

PULSADOR DE MANDO ÚNICO (COM A+/START) Y MANDO A DISTANCIA

Si DIP 4 está en ON => realiza una secuencia de comandos abrir-parar-cerrar-parar-abrir, etc.

Si DIP 4 está en OFF => realiza la apertura estando la barrera cerrada. Si se acciona durante el movimiento de apertura, no produce ningún efecto. Si se acciona estando abierta la barrera, la cierra. Si se acciona durante el cierre, la hace reabrir.

PULSADOR DE APERTURA (COM A+/OPEN 1)

Con la barrera parada, el pulsador comanda el movimiento de apertura. Si se pulsa durante el cierre, hace reabrir la barrera.

PULSADOR DE APERTURA CON FUNCIÓN RELOJ (COM A+/B.I.O.)

La función reloj es útil en las horas punta, cuando el tráfico de vehículos es más lento (ej. entrada/salida de trabajadores, emergencias en zonas residenciales, aparcamientos, etc.).

Conectando un interruptor y/o un reloj de tipo diario/semanal a los bornes "COM A+/B.I.O.", es posible abrir y mantener abierta la barrera hasta que el interruptor o el reloj permanezca activado.

Con la automatización abierta se inhiben todas las funciones de control.

Al desconectar el interruptor o al alcanzar la hora programada, se produce el cierre inmediato de la automatización.

PULSADOR DE CIERRE (COM A+/CLOSE)

Con la barrera parada, el pulsador comanda el movimiento de cierre.

FUNCIONAMIENTO EN MODO PARK (DIP 6 ON)

Todos los mandos están habilitados.

PULSADOR DE APERTURA PARA ENTRAR EN EL APARCAMIENTO (COM A+/OPEN 1)

Con la barrera parada, el pulsador comanda el movimiento de apertura. Si se pulsa durante el cierre, hace reabrir la barrera.

Si el sensor magnético (TLC activado) detecta un vehículo, se puede comandar la apertura de la barrera mediante el pulsador OPEN 1, START o RADIO.

La barrera permanece abierta hasta que el vehículo pase por delante de las fotocélulas colocadas en la línea que indica que el paso es completo.

El cierre se produce un segundo después de finalizar el paso (confirmado por la fotocélula conectada a OK CLOSE que se ha liberado) y está protegido por fotocélulas conectadas a COM A+/PHOT 1 y a COM A+/PHOT 2. Las fotocélulas comandan la inversión de la barrera a la apertura si el vehículo permanece en su radio de acción.

PULSADOR DE APERTURA PARA SALIR DEL APARCAMIENTO (COM A+/OPEN 2) (con control de preferencia y señalización de semáforos).

Con la barrera parada, el sensor magnético u otro dispositivo conectado a OPEN 2 comanda el movimiento de apertura.

La barrera permanece abierta hasta que el vehículo pase por delante de las fotocélulas colocadas en la línea que indica que el paso es completo.

El cierre se produce un segundo después de finalizar el paso (confirmado por la fotocélula conectada a OK CLOSE que se ha liberado).

El cierre está protegido por fotocélulas conectadas a COM A+/PHOT 1 y a COM A+/PHOT 2.

Si se pulsa OPEN 2 durante el cierre, hace reabrir la barrera.

Las fotocélulas comandan la inversión de la barrera a la apertura si el vehículo permanece en su radio de acción.

OPEN 2 queda desactivado si el mando TLC está accionado (bloqueo de la preferencia por la presencia de un vehículo que está entrando en el aparcamiento).

Si no se desea utilizar el bloqueo de preferencia del mando TLC (presencia de un vehículo que está entrando en el aparcamiento), coloque DIP 8 en ON.

MANDO TLC - Traffic Light Control - CONTROL DEL SEMÁFORO (COM A+/TLC)

La entrada "TLC" (NO) debe estar conectada a un sensor magnético colocado en las proximidades de la barrera. Indica la presencia de un vehículo en entrada.

Si no se desea utilizar esta función, puentea los bornes COM A+/TLC.

Solo la presencia de un vehículo en la entrada del aparcamiento permite el mando OPEN 1 para la apertura de la barrera.

PULSADOR DE CONFIRMACIÓN DEL CIERRE (COM A+/OK CLOSE)

Estando la barrera abierta, OK CLOSE confirma el accionamiento del movimiento de cierre y permite el cierre de la barrera 1 segundo después de que haya transitado el vehículo.

Normalmente este mando es accionado por una fotocélula o un sensor magnético ubicado sobre la línea de cierre de la barrera.

Si el mando permanece activado, la barrera no vuelve a cerrarse.

FUNCIONAMIENTO TRAS UNA INTERRUPCIÓN DEL SUMINISTRO ELÉCTRICO

DIP 10 - OFF => Si no hay suministro eléctrico, la barrera se queda parada y, si está en movimiento, se para. Al restablecerse el suministro eléctrico, basta con pulsar RADIO, OPEN 1, OPEN 2 o START para abrir la barrera. Estando la barrera abierta, accione un mando de cierre o espere el tiempo de pausa antes del cierre automático => La barrera arranca del cierre => Con el cierre se restablecen las funciones normales. Durante la realineación los dispositivos de seguridad permanecen activados.

DIP 10 - ON => Al restablecerse el suministro eléctrico, si la barrera está abierta, se cierra. No se cierra solo si está activada la función reloj (consulte mando B.I.O.).

FUNCIONAMIENTO DE LOS ACCESORIOS DE SEGURIDAD

FOTOCÉLULAS (COM A+/PHOT 1/PHOT 2) - Función de seguridad PL"b" según EN13849-1

Con la barrera cerrada, si un obstáculo se interpone en el radio de acción de las fotocélulas y se acciona la apertura, la cancela se abre (durante la apertura, las fotocélulas no actúan). Las fotocélulas actúan solo en fase de cierre (restableciendo el movimiento inverso al cabo de un segundo, aunque las mismas permanezcan ocupadas).

Cuando se activa la fotocélula, el zumbador emite 1 tono.

ATENCIÓN: Si el LED del receptor permanece encendido, es posible que haya interferencias en la red de alimentación.

Para proteger las fotocélulas contra fuentes de interferencias, se recomienda conectar eléctricamente a tierra las columnas o los soportes de las fotocélulas al borne A-.

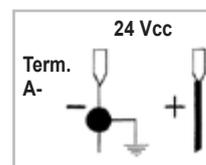

¡Preste atención a no crear cortocircuitos cuando las fases de alimentación estén invertidas!

MONITORIZACIÓN DE LAS FOTOCÉLULAS (A+TEST/A-)

Conecte el transmisor de la fotocélula a A+ TEST/A- y coloque DIP 7 en ON.

La monitorización consiste en una prueba funcional de la fotocélula antes de cada maniobra.

La maniobra de la barrera se permite solo si las seguridades superan la prueba funcional.

Atención: la monitorización de las fotocélulas (PHOT1/PHOT2) se puede habilitar con DIP 7 en ON, o bien desactivar con DIP 7 en OFF.

ATENCIÓN: Si se activa la función AUTOTEST y se conecta solo una fotocélula, hay que puentear los bornes PHOT 1 y PHOT 2. Si no se puentean, la prueba falla y la barrera no se mueve.

ALARMA AUTOTEST FOTOCÉLULAS FALLIDO (DIP 7 ON)

A cada comando, si el resultado de la monitorización de la fotocélula es negativo, se activa una alarma del zumbador que emite 4 tonos cada 5 segundos. En esta condición la barrera permanece parada. Es posible restablecer el funcionamiento solo reparando la fotocélula y pulsando uno de los mandos habilitados.

BANDA DE SEGURIDAD - BORDE SENSIBLE (COM A+/EDGE) - Función de seguridad PL"b" según EN13849-1

Durante el cierre, si se presiona la banda de seguridad, se invierte el movimiento de apertura. Si la banda de seguridad permanece presionada, no permite el cierre.

Si la banda de seguridad no está instalada, puentea los bornes COM A+/EDGE.

ALARMA DE BANDA DE SEGURIDAD

Se activan la luz de destellos (fija o parpadeante según el DIP13) y el zumbador con 2 tonos cada 5 segundos durante un minuto.

FRAGMA

PULSADOR DE STOP (COM A+/STOP) - Función de seguridad PL"b" según EN13849-1

Durante el movimiento de la barrera, el pulsador de STOP la detiene.

Si el pulsador de STOP se pulsa estando la barrera totalmente abierta, el cierre automático se desactiva temporalmente (si está habilitado mediante el trimmer TCA con LED DL11 encendido). Es entonces necesario enviar otro comando para volver a cerrar la barrera.

El cierre automático se reactiva cuando se vuelva a cerrar la barrera (si estaba habilitado mediante el trimmer TCA con LED DL11 encendido).

FUNCIONAMIENTO EN MODO HOMBRE PRESENTE (con mando mantenido) EN CASO DE FALLO DE LAS SEGURIDADES

Si la banda de seguridad está dañada o se queda presionada por más de 5 segundos, o bien si la fotocélula está dañada o está ocupada por más de 60 segundos, los mandos OPEN 1, OPEN 2, CLOSE y START funcionan solo con mando mantenido.

El LED DL1 que parpadea señala la activación de este funcionamiento.

Con este modo de funcionamiento se permite la apertura o el cierre solo manteniendo apretados los pulsadores. El mando a distancia y el cierre automático quedan excluidos ya que su funcionamiento no está permitido por las normas.

Al restablecerse el contacto de las seguridades, al cabo de 1 segundo se restablece automáticamente el funcionamiento automático o paso-paso, y por lo tanto vuelven a funcionar también el mando a distancia y el cierre automático.

Nota 1: durante este funcionamiento, en caso de avería de la banda de seguridad (o bien de las fotocélulas) las fotocélulas (o bien la banda de seguridad) siguen funcionando e interrumpen la maniobra en curso.

Nota 2: el pulsador de STOP no se considera una seguridad que se pueda obviar estando en este modo, por lo tanto si se pulsa o se rompe, no se permite ninguna maniobra.

La maniobra con mando mantenido es una maniobra exclusivamente de emergencia que debe realizarse por breves períodos y mirando el movimiento del automatismo. Las protecciones averiadas deben repararse cuanto antes para restablecer su correcto funcionamiento.

SEÑALIZACIONES VISUALES Y ACÚSTICAS

LUZ DE DESTELLOS 230 V 40 W MÁX.

Con DIP 13 es posible controlar la salida de la luz de destellos:

DIP 13 ON => La luz de destellos ya está conectada en la barrera.

La luz de destellos se alimenta de forma intermitente, con parpadeo de 500 ms On/Off en la apertura y 250 ms On/Off en el cierre.

En la alarma de la banda de seguridad, la salida de la luz de destellos cambia el destello con 2 breves parpadeos seguidos de 2 segundos de apagado.

ZUMBADOR

Avisa acerca de la activación de las seguridades, el estado de las alarmas y el estado de memorización y borrado de códigos radio.

SIGNAL - PILOTO DE BARRERA ABIERTA - 12 Vcc 3 W MÁX. (SIGN. +/SIGN. -)

Indica cuando la barrera está abierta, parcialmente abierta o no totalmente cerrada. Se apaga solo cuando la barrera está totalmente cerrada.

Durante la apertura, SIGNAL parpadea lentamente.

Estando la barrera parada o abierta, SIGNAL está encendido fijo.

Durante el cierre, SIGNAL parpadea rápidamente.

NOTA: máx. 3 W. Si se supera este valor, la lógica del cuadro se verá perjudicada con el posible bloqueo de las operaciones.

CARACTERÍSTICAS TÉCNICAS

- Humedad	< 95% sin condensación
- Tensión de alimentación	230 V o 120 V~ ±10%
- Frecuencia	50/60 Hz
- Absorción máxima tarjeta	28 mA
- Microinterrupciones de red	100 ms
- Potencia máxima piloto barrera abierta	3 W (equivalente a 1 bombilla de 3 W o 5 LEDs con resistencia en serie de 2,2 KΩ)
- Carga máxima salida luz de destellos	40 W con carga resistiva
- Corriente disponible para fotocélulas y accesorios	500 mA 24 Vcc
- Corriente disponible en conector radio	200 mA 24 Vcc

CARACTERÍSTICAS TÉCNICAS RADIO

- Frecuencia recepción	433,92 MHz
- Impedancia	52 ohmios
- Sensibilidad	>1 µV
- Control de retroacción	PLL
- Códigos memorizables	1000

- Todas las entradas deben utilizarse como contactos libres de potencial porque la alimentación se genera en la tarjeta (tensión segura) y está preparada para garantizar el aislamiento doble o reforzado respecto a las partes con tensión peligrosa.

- Los posibles circuitos externos conectados a las salidas del cuadro electrónico deben garantizar el aislamiento doble o reforzado respecto a las partes con tensión peligrosa.

- Todas las entradas son controladas por un circuito integrado programado que realiza un autodiagnóstico cada vez que se produce una puesta en marcha.

SOLUCIÓN DE PROBLEMAS

Después de realizar todas las conexiones siguiendo atentamente el esquema y colocar el mástil en posición intermedia, compruebe el correcto encendido de los LEDs rojos DL6, DL7, DL8 y DL9.

Si los LEDs no se encienden, siempre con el mástil en posición intermedia, realice las comprobaciones que se indican a continuación y sustituya los posibles componentes dañados.

DL6 apagado Pulsador de STOP dañado (si STOP no está conectado, puentee COM A+ y STOP).

DL7 o DL8 apagado Fotocélulas dañadas (si las fotocélulas no están conectadas, puentee COM A+ y PHOTO 1/PHOTO 2)

DL9 apagado Banda de seguridad dañada (si la banda de seguridad no está conectada, puentee COM A+ y EDGE)

En la tarjeta hay unos fusibles rearmables que actúan en caso de cortocircuito interrumpiendo la salida asignada a los mismos.

Si se detecta un fallo, se recomienda desconectar todos los conectores extraíbles y volver a conectarlos uno por uno para localizar más fácilmente la causa del mismo.

DIP 6 OFF - FUNCIONAMIENTO NORMAL - NORMAL MODE

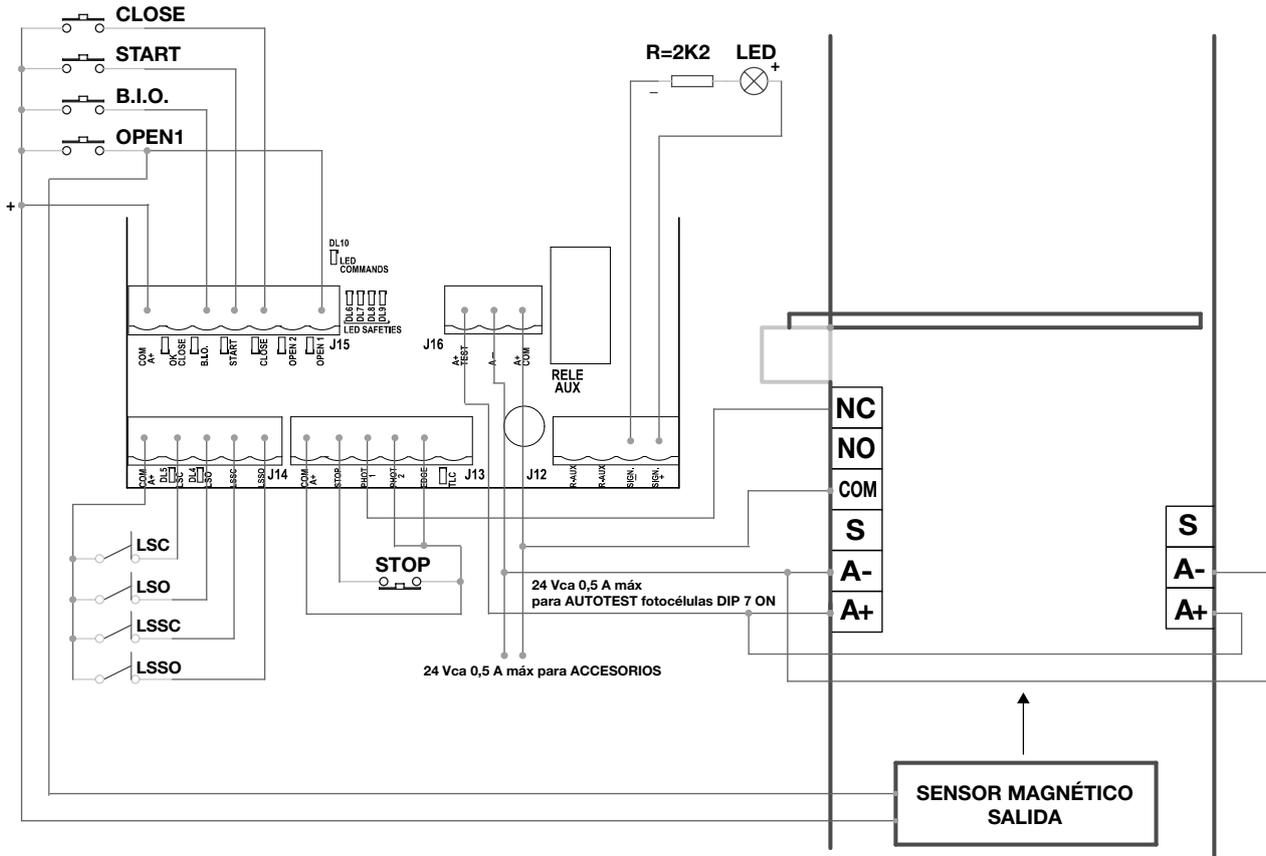

DIP 6 ON - FUNCIONAMIENTO PARK - PARK MODE

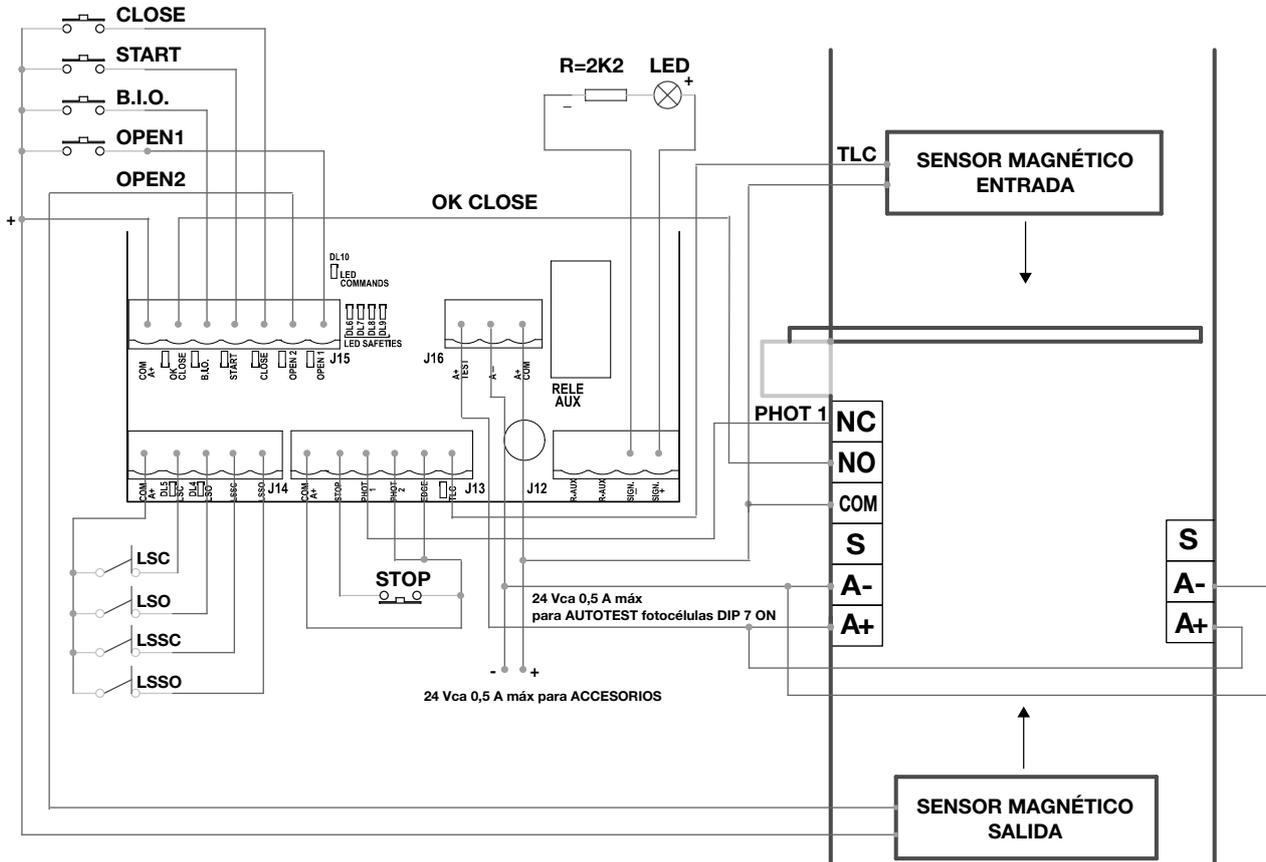

FRAGMA

**TABLA SINÓPTICA DE ALARMAS VISUALES Y ACÚSTICAS
SEÑALIZACIONES EN FASE DE PROGRAMACIÓN**

EVENTO	ESTADO ZUMBADOR	ESTADO LUZ DE DESTELLOS	ESTADO LED DL1
Dip 1 ON (modo hombre presente) o fallo de una seguridad	Apagado	Apagado	Parpadea 250 ms On/Off
Dip 2 ON (programación de carrera)	Apagado	Apagado	Parpadea 500 ms On/Off
Procedimiento de programación interrumpido por intervención de una seguridad	Tono de 10 s con pausa de 2 s	Apagado	Encendido fijo

EVENTO	ESTADO ZUMBADOR	ESTADO LUZ DE DESTELLOS	ESTADO LED DL12
Ningún código radio introducido	Apagado	Apagado	Parpadea alternando rojo/verde
Dip 1 > 2 programación códigos radio para apertura	Apagado	Apagado	Parpadea en rojo 10 segundos
Programación correcta de códigos radio para apertura	1 tono	Apagado	Se enciende en verde una vez
Código radio no incluido en memoria	Apagado	Apagado	Se enciende en rojo una vez
Memoria de códigos radio llena (1000 códigos memorizados)	Apagado	Apagado	Parpadea 6 veces en verde
Borrado de códigos radio para apertura	2 tonos	Apagado	Parpadea 2 veces en verde

SEÑALIZACIONES DURANTE EL FUNCIONAMIENTO

EVENTO	ESTADO ZUMBADOR	ESTADO LUZ DE DESTELLOS	ESTADO LED Y SALIDA SIGNAL
Pulsador de STOP presionado	Apagado	Apagado	El LED DL6 se apaga
Intervención fotocélula	1 tono	Apagado	El LED DL7-8 se apaga
Actuación banda de seguridad	2 tonos	Apagado	El LED DL9 se apaga
Fallo de una seguridad o seguridad ocupada por un tiempo prolongado	Apagado	Apagado	El LED DL1 parpadea 250 ms On-Off
Alarma de banda de seguridad	2 tonos cada 5 segundos durante 1 minuto (se restablece enviando un comando)	Activo durante 1 minuto	Ningún LED asociado
Alarma por autotest fotocélulas fallido	4 tonos cada 5 segundos durante 1 minuto (se restablece enviando un comando)	Apagado	Ningún LED asociado
Alarma - no se ha alcanzado el fin de carrera o barrera desbloqueada	5 tonos	Activo durante 1 minuto	Ningún LED asociado

FALLO	SOLUCIÓN
Después de realizar las diferentes conexiones y conectar la tensión, todos los LEDs están apagados.	En la tarjeta hay unos fusibles rearmables que actúan en caso de cortocircuito interrumpiendo la salida asignada a los mismos. Si se detecta un fallo, se recomienda desconectar todos los conectores extraíbles y volver a conectarlos uno por uno para localizar más fácilmente la causa del mismo. Compruebe el correcto funcionamiento del fusible F1. En caso de fusible dañado, sustituirlo por otro de valor idóneo. F1 = T 5A Fusible de protección del motor
La barrera se abre y se cierra, pero no tiene fuerza y se mueve lentamente.	Compruebe la regulación de los trimmers PAR, LOW-SPEED OPEN y LOW SPEED CLOSE.
La barrera realiza la apertura, pero no se cierra después del tiempo programado.	Asegúrese de haber regulado el trimmer TCA con DL11 encendido. Contacto B.I.O. conectado / led verde encendido => compruebe el estado del reloj conectado a la entrada B.I.O. Autotest de fotocélulas fallido => compruebe las conexiones entre cuadro electrónico y fotocélulas.
La barrera no se abre y no se cierra al accionar los varios pulsadores START, RADIO, OPEN y CLOSE.	Fallo del contacto de banda de seguridad. Fallo del contacto de fotocélulas con DIP 4 OFF. => Repare o sustituya el contacto dañado. Autotest de fotocélulas fallido => compruebe las conexiones entre cuadro electrónico y fotocélulas.
Al accionar el pulsador START, OPEN o CLOSE, la barrera no realiza ningún movimiento.	Impulso START, OPEN o CLOSE siempre conectado. Compruebe y sustituya los posibles pulsadores o microinterruptores del selector.
No se realiza la fase de desaceleración.	Compruebe la regulación de los trimmers LOW SPEED OPEN Y LOW SPEED CLOSE.

Declaración de conformidad.

Vimar S.p.A. declara que el equipo es conforme a las directivas siguientes:

2014/53/UE (RED)

2014/30/EU (CEM)

2014/35/EU (LVD)

2006/42/CE (Directiva sobre seguridad de las máquinas)

El texto completo de la declaración de conformidad UE está recogido en la ficha del producto en la página web: www.vimar.com.

Reglamento REACH (UE) n. 1907/2006 – art. 33.

El producto puede contener trazas de plomo.

FRAGMA

ACCESORIOS - Para las conexiones y los datos técnicos de los accesorios, consulte los manuales de instrucciones correspondientes.

CUBO



ADHESIVOS



cód. ZBNE

PIE DE APOYO MÓVIL PARA MÁSTIL Ø 80

SOPORTE

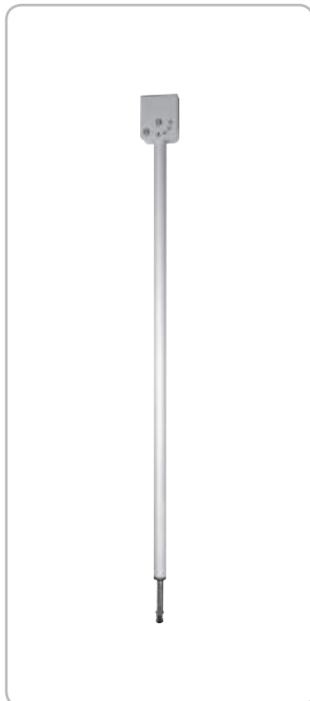

Cód. EBRP.M

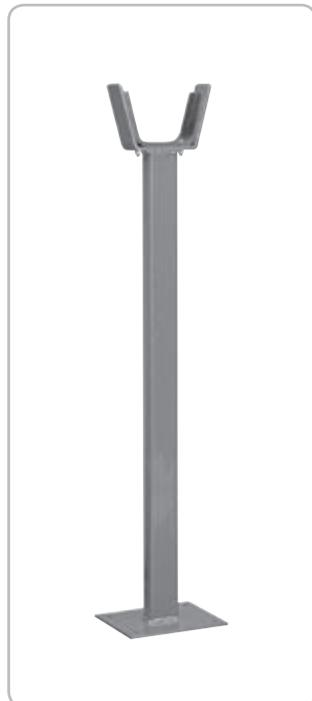

Soporte en forma de "Y" compatible con todos los mástiles.
cód. EBRP

PLACA DE CIMENTACIÓN



Placa de cimentación para soterrar

cód. EBRB

GOMA



cód. EBRG

Mando a distancia



cód. ETRN2 - ETRN4
ETR5 - ETR4

SENSOR MAGNÉTICO



Para apertura con vehículos monocanal - 12-24 Vca/cc

cód. ZR01

- ELA6 Luz parpadeante electrónica de LED 120/230 V
- EFA1 Pareja fotocélulas 180° 12/24 V 110 mA 15 m
- EDS1 Selector de llave de superficie 16 A 250 V aluminio
- EBRM.L Cubo mástil LED barreras FRAGMA 4A/6A
- EBRL.S Tarjeta alim. LED barreras FRAGMA 4A/6A

FRAGMA
ΠΡΟΣΟΧΗ - ΓΙΑ ΤΗΝ ΑΣΦΑΛΕΙΑ ΤΩΝ ΧΡΗΣΤΩΝ ΕΙΝΑΙ ΣΗΜΑΝΤΙΚΟ ΝΑ ΤΗΡΟΥΝΤΑΙ ΟΛΕΣ ΟΙ ΟΔΗΓΙΕΣ.
ΦΥΛΑΞΤΕ ΠΡΟΣΕΚΤΙΚΑ ΑΥΤΕΣ ΤΙΣ ΟΔΗΓΙΕΣ.

- 1° - Εάν δεν προβλέπεται στον ηλεκτρονικό πίνακα, εγκαταστήστε πριν από τον πίνακα έναν διακόπτη θερμομαγνητικού τύπου (πολυπολικό, με ελάχιστο άνοιγμα επαφών ίσο με 3 mm) που φέρει σήμα συμμόρφωσης με τους διεθνείς κανονισμούς. Ο μηχανισμός αυτός πρέπει να προστατεύεται από το κατά λάθος κλείσιμο (για παράδειγμα, πρέπει να εγκατασταθεί μέσα σε πίνακα που κλείνει με κλειδί).
- 2° - Για τη διατομή και τον τύπο των καλωδίων, η VIMAR συνιστά τη χρήση ενός καλωδίου τύπου H05RN-F με ελάχιστη διατομή 1,5 mm² και, συνεπώς, την τήρηση του προτύπου IEC 364 και των κανονισμών εγκατάστασης που ισχύουν σε κάθε χώρα.
- 3° - Τοποθέτηση τυχόν ζεύγους φωτοκυττάρων: η δέσμη των φωτοκυττάρων πρέπει να βρίσκεται σε ύψος έως 70 cm από το έδαφος και σε απόσταση από το επίπεδο κίνησης της πόρτας έως 20 cm. Πρέπει να ελεγχθεί εάν λειτουργούν σωστά στο τέλος της εγκατάστασης σύμφωνα με την παράγραφο Δ.3.2 του προτύπου EN 12453.
- 4° - Για να διασφαλιστεί η τήρηση των ορίων που καθορίζονται από το EN 12453, εάν η μέγιστη δύναμη υπερβαίνει το όριο των 400 N που καθορίζεται από το πρότυπο, πρέπει να πραγματοποιείται ανίχνευση εμποδίων σε όλο το ύψος της πόρτας (έως τα 2,5 m το μέγ.). Στην περίπτωση αυτή, τα φωτοκύτταρα πρέπει να τοποθετηθούν όπως καθορίζεται στο πρότυπο EN 12453, παράγραφος Δ.4.1.

ΣΗΜ.: Η γείωση της εγκατάστασης είναι υποχρεωτική.

Τα στοιχεία που αναφέρονται στο παρόν εγχειρίδιο είναι απλώς ενδεικτικά.

Η VIMAR διατηρεί το δικαίωμα τροποποίησής τους ανά πάσα στιγμή.

Εγκαταστήστε το σύστημα σύμφωνα με τους ισχύοντες κανονισμούς και νόμους.

ΣΗΜΑΝΤΙΚΕΣ ΟΔΗΓΙΕΣ ΑΣΦΑΛΕΙΑΣ ΓΙΑ ΤΗΝ ΕΓΚΑΤΑΣΤΑΣΗ.
ΠΡΟΣΟΧΗ - Η ΕΣΦΑΛΜΕΝΗ ΕΓΚΑΤΑΣΤΑΣΗ ΜΠΟΡΕΙ ΝΑ ΠΡΟΚΑΛΕΣΕΙ ΣΟΒΑΡΕΣ ΒΛΑΒΕΣ.
ΑΚΟΛΟΥΘΕΙΤΕ ΟΛΕΣ ΤΙΣ ΟΔΗΓΙΕΣ ΕΓΚΑΤΑΣΤΑΣΗΣ.

- 1° - Το παρόν εγχειρίδιο οδηγιών απευθύνεται αποκλειστικά σε εξειδικευμένο προσωπικό που είναι εξοικειωμένο με τα κατασκευαστικά κριτήρια και τις διατάξεις προστασίας από ατυχήματα για καγκελόπορτες, απλές πόρτες και μηχανοκίνητες πόρτες (τηρείτε τους ισχύοντες κανονισμούς και νόμους).
- 2° - Ο τεχνικός εγκατάστασης πρέπει να παραδώσει στον τελικό χρήστη ένα εγχειρίδιο οδηγιών σύμφωνα με το πρότυπο EN 12635.
- 3° - Ο τεχνικός εγκατάστασης, πριν προχωρήσει στην εγκατάσταση, πρέπει να πραγματοποιήσει ανάλυση των κινδύνων του αυτόματου κλείσιματος και να φροντίσει για την ασφάλεια των επικινδύνων σημείων που θα εντοπιστούν (σύμφωνα με τα πρότυπα EN 12453).
- 4° - Πριν από την εγκατάσταση του κινητήρα κίνησης, ο τεχνικός εγκατάστασης πρέπει να βεβαιωθεί ότι το σύστημα μπάρας βρίσκεται σε καλή μηχανολογική κατάσταση και ότι ανοίγει και κλείνει σωστά.
- 5° - Ο τεχνικός εγκατάστασης πρέπει να εγκαταστήσει το εξάρτημα για ενεργοποίηση της χειροκίνητης αποδέσμευσης σε ελάχιστο ύψος 1,8 m.
- 6° - Ο τεχνικός εγκατάστασης πρέπει να απομακρύνει πιθανά εμπόδια στη μηχανοκίνητη κίνηση της καγκελόπορτας (π.χ. σύρτες, έμβολα, κλειδαριές κλπ.).
- 7° - Ο τεχνικός εγκατάστασης πρέπει να τοποθετήσει με μόνιμο τρόπο τις επικέτες για προστασία από τη συμπίεση σε εμφανές σημείο ή κοντά σε τυχόν σταθερούς διακόπτες.
- 8° - Η καλωδίωση των διαφόρων ηλεκτρικών εξαρτημάτων εξωτερικά του μηχανισμού (για παράδειγμα, φωτοκύτταρα, φλας κλπ.) πρέπει να πραγματοποιείται σύμφωνα με το EN 60204-1.
- 9° - Η ενδεχόμενη τοποθέτηση ενός πληκτρολογίου για χειροκίνητο έλεγχο της κίνησης πρέπει να γίνεται με τέτοιο τρόπο ώστε το άτομο που χειρίζεται το πληκτρολόγιο να μη βρίσκεται σε επικίνδυνη θέση. Επίσης, πρέπει να λαμβάνονται μέτρα για τον περιορισμό του κατά λάθος κινδύνου ενεργοποίησης των μπουτόν.
- 10° - Φυλάσσετε τα χειριστήρια του αυτοματισμού (μπουτόν, τηλεχειριστήριο κλπ.) μακριά από τα παιδιά. Το εξάρτημα κίνησης (διακόπτης που διατηρείται κλειστός χειροκίνητα) πρέπει να βρίσκεται σε τέτοια θέση ώστε να είναι ορατός από το καθοδηγούμενο εξάρτημα αλλά μακριά από τα κινούμενα εξαρτήματα. Πρέπει να εγκατασταθεί σε ελάχιστο ύψος 1,5 m.
- 11° - Αυτή η συσκευή μπορεί να χρησιμοποιηθεί από παιδιά ηλικίας 8 ετών και άνω και από άτομα με μειωμένες σωματικές, αισθητηριακές ή διανοητικές ικανότητες ή με έλλειψη εμπειρίας και γνώσεων εφόσον βρίσκονται υπό επίτηρηση ή έχουν λάβει οδηγίες σχετικά με την ασφαλή χρήση της συσκευής και κατανοούν τους σχετικούς κινδύνους.
- 12° - Τα παιδιά δεν πρέπει να παίζουν με τη συσκευή.
- 13° - Ο καθαρισμός και η συντήρηση χρήστη δεν πρέπει να πραγματοποιούνται από παιδιά χωρίς επίβλεψη.
- 14° - Μην επιτρέπετε σε παιδιά να παίζουν με τα σταθερά χειριστήρια. Φυλάσσετε τα τηλεχειριστήρια μακριά από τα παιδιά.
- 15° - Οι σταθεροί μηχανισμοί ελέγχου πρέπει να εγκαθίστανται με τέτοιο τρόπο ώστε να είναι ορατοί.
- 16° - Πριν από την εκτέλεση οποιασδήποτε εργασίας εγκατάστασης, ρύθμισης και συντήρησης της εγκατάστασης, διακόψτε την παροχή τάσης μέσω του ειδικού θερμομαγνητικού διακόπτη που είναι συνδεδεμένος πριν από την εγκατάσταση.
- 17° - Στο τέλος της εγκατάστασης, ο τεχνικός εγκατάστασης πρέπει να βεβαιωθεί ότι τα εξαρτήματα της πόρτας δεν εμποδίζουν δημόσιους δρόμους ή πεζοδρόμια.

Η ΕΤΑΙΡΕΙΑ VIMAR ΔΕΝ ΑΠΟΔΕΧΕΤΑΙ ΚΑΜΙΑ ΕΥΘΥΝΗ για τυχόν βλάβες που προκαλούνται λόγω μη τήρησης κατά την εγκατάσταση των ισχυόντων κανονισμών ασφαλείας και νόμων.

FRAGMA

RS15.1

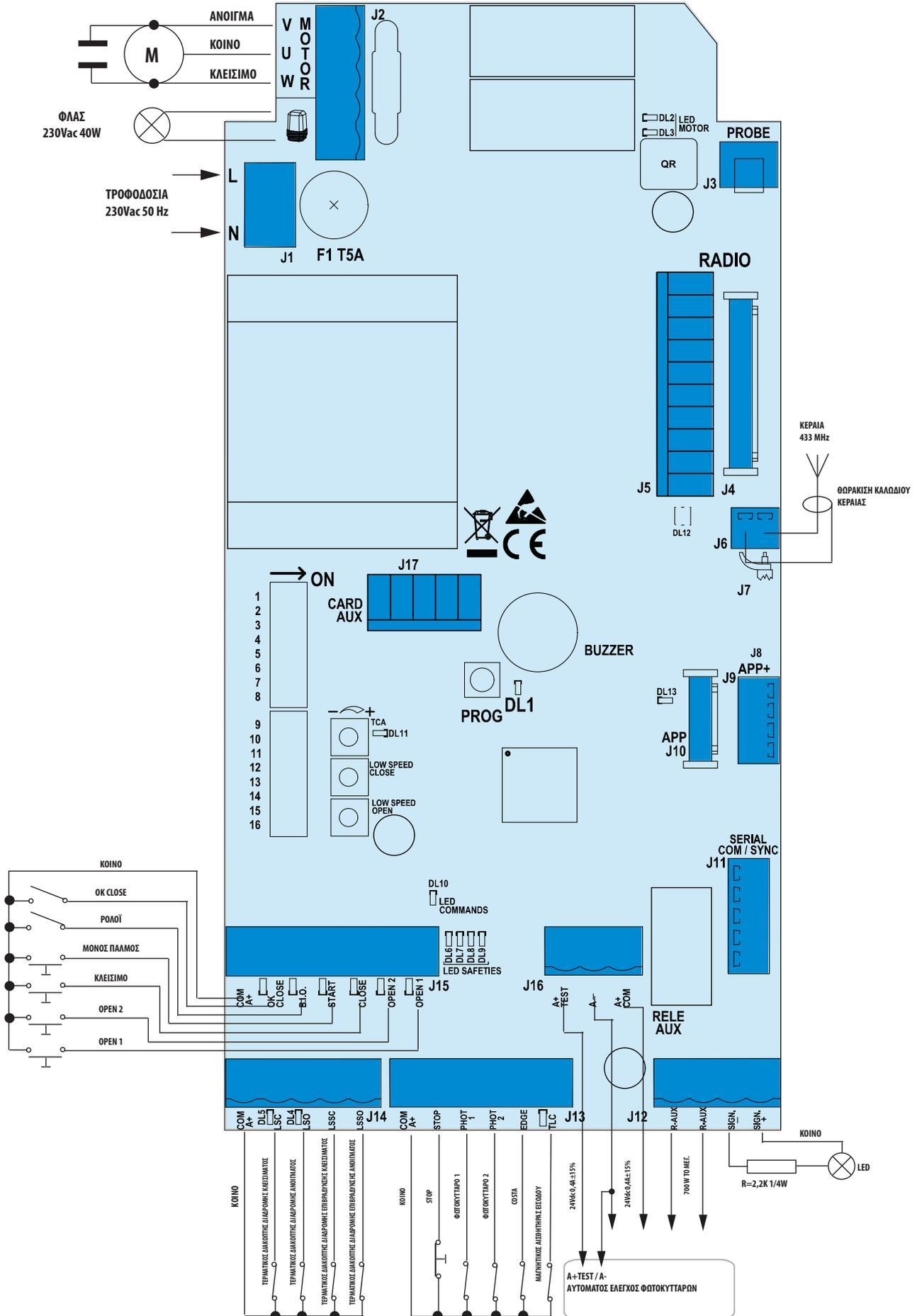

FRAGMA

A - ΣΥΝΔΕΣΕΙΣ

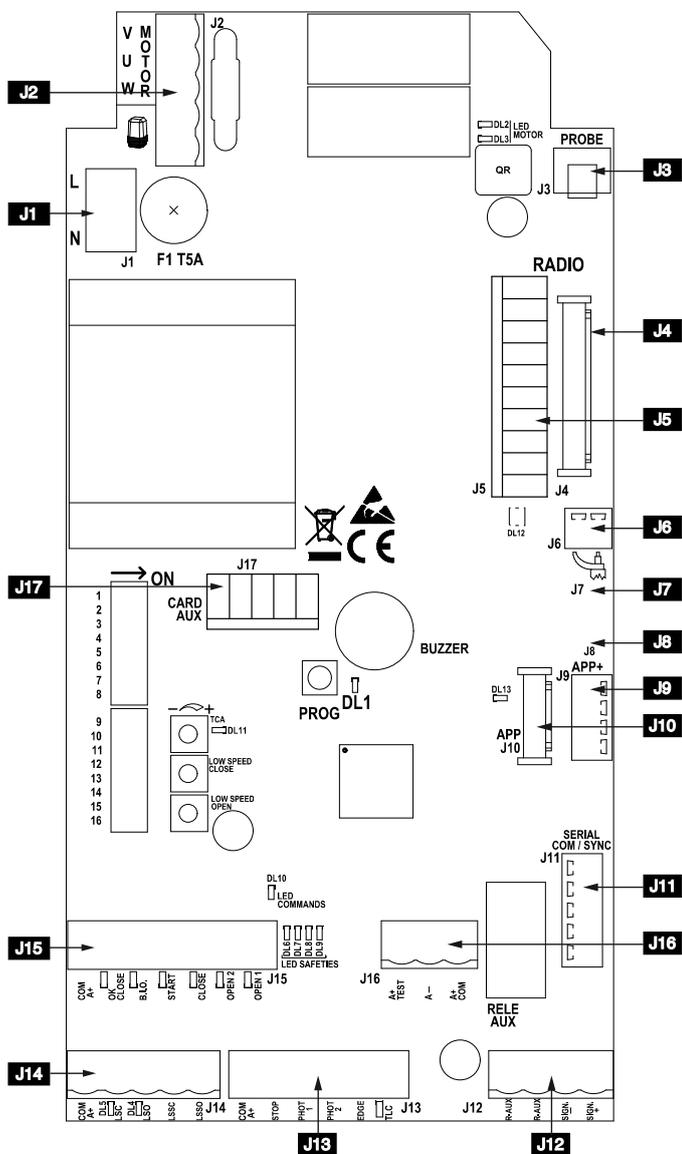

J1	L-N	Τροφοδοσία 230Vac 50/60Hz (120V/60Hz κατόπιν αιτήματος)
J2	U - MOTOR	Κοινή σύνδεση κινητήρα
	V-W - MOTOR	Σύνδεση αντιστροφένων και συμπτκωντή κινητήρα
		Φλας (40W το μέγ.)
J3	PROBE	- (δεν χρησιμοποιείται)
J4	RADIO	Συνδετήρας για μονάδα ραδιοσυχνοτήτων
J5	RADIO	- (δεν χρησιμοποιείται)
J6		Ασύρματη κεραία
J7		- (δεν χρησιμοποιείται)
J8		- (δεν χρησιμοποιείται)
J9	APP+	- (δεν χρησιμοποιείται)
J10	APP	- (δεν χρησιμοποιείται)
J11	SERIAL COM / SYNC	- (δεν χρησιμοποιείται)
J12	R-AUX	Επαφή ρελέ AUX (NO) 700 W το μέγ.
	SIGN. -	Λυχνία ανοικτού συστήματος μπάρας (12Vdc 3W το μέγ.)
	SIGN. +	
J13	COM A+	Κοινή επαφή / Θετικό 24 Vdc
	STOP	Επαφή παλμού διακοπής (NA)
	PHOTO 1	Επαφή φωτοκυττάρων 1 (NC)
	PHOTO 2	Επαφή φωτοκυττάρων 2 (NC)
	EDGE	Επαφή άκρου (NC)
	TLC	Επαφή επισήμανσης παρουσίας οχήματος (NO) (μόνο στη λειτουργία ΣΤΑΘΜΕΥΣΗΣ)
J14	COM A+	Κοινή επαφή / Θετικό 24 Vdc
	LSC	Επαφή θερματικού διακόπτη διαδρομής κλεισίματος (NC)
	LSO	Επαφή θερματικού διακόπτη διαδρομής ανοίγματος (NC)
	LSSC	Επαφή θερματικού διακόπτη διαδρομής για έναρξη της επιβράδυνσης στο κλείσιμο (NO)
	LSSO	Επαφή θερματικού διακόπτη διαδρομής για έναρξη της επιβράδυνσης στο άνοιγμα (NO)
J15	COM A+	Κοινή επαφή / Θετικό 24 Vdc
	OK CLOSE	Επαφή ελέγχου άμεσου κλεισίματος (μόνο στη λειτουργία ΣΤΑΘΜΕΥΣΗΣ)
	B.I.O.	Επαφή ρολογιού
	START	Επαφή μονού παλμού (NO)
	CLOSE	Επαφή παλμού κλεισίματος (NO)
	OPEN 2	Επαφή παλμού ανοίγματος 2 (NO) για έξοδο (μόνο στη λειτουργία ΣΤΑΘΜΕΥΣΗΣ)
	OPEN 1	Επαφή παλμού ανοίγματος 1 (NO) για είσοδο
	A+ COM	Θετικό για τροφοδοσία εξαρτημάτων 24 Vdc
	A-	Αρνητικό για τροφοδοσία εξαρτημάτων στα 24Vdc
	A+TEST	Θετικό για τροφοδοσία αυτοελέγχου φωτοκυττάρων στα 24 Vdc
J17	CARD AUX	- (δεν χρησιμοποιείται)
	TCA	Τrimmer ρύθμισης χρόνου αναμονής πριν από το αυτόματο κλείσιμο (ΒΑΣΕΙ ΠΡΟΕΠΙΛΟΓΗΣ ΔΕΝ ΕΙΝΑΙ ΕΝΕΡΓΟΠΟΙΗΜΕΝΟ ΚΑΙ ΤΟ LED DL11 ΕΙΝΑΙ ΣΒΗΣΤΟ)
	LOW SPEED CLOSE	Τrimmer ρύθμισης ταχύτητας επιβράδυνσης στο κλείσιμο
	LOW SPEED OPEN	Τrimmer ρύθμισης ταχύτητας επιβράδυνσης στο άνοιγμα
	PROG.	Μπουτόν για τον προγραμματισμό.
F1	T5A	Ασφάλεια προστασίας κινητήρα

FRAGMA

B - ΡΥΘΜΙΣΕΙΣ

DIP 1 - ΒΑΘΜΟΝΟΜΗΣΗ ΕΠΙΒΡΑΔΥΝΣΗΣ ΣΥΣΤΗΜΑΤΟΣ ΜΠΑΡΑΣ ΣΤΟ ΑΝΟΙΓΜΑ ΚΑΙ ΣΤΟ ΚΛΕΙΣΙΜΟ (ON) (ΣΗΜΕΙΟ C)

DIP 1-2 ΑΠΟΘΗΚΕΥΣΗ/ΔΙΑΓΡΑΦΗ ΚΩΔΙΚΩΝ ΤΗΛΕΧΕΙΡΙΣΤΗΡΙΩΝ ΓΙΑ ΕΝΤΟΛΗ ΑΝΟΙΓΜΑΤΟΣ (ΣΗΜΕΙΟ D)

ΜΙΚΡΟΔΙΑΚΟΠΤΕΣ ΔΙΑΧΕΙΡΙΣΗΣ

DIP 4 Χειριστήριο μονού παλμού START και RADIO - βηματικό (ON) - αυτόματη λειτουργία (OFF)

DIP 5 - (δεν χρησιμοποιείται)

DIP 6 ΚΑΝΟΝΙΚΗ λειτουργία (OFF) - Λειτουργία ΣΤΑΘΜΕΥΣΗΣ (ON)

DIP 7 Ενεργοποίηση ΕΛΕΓΧΟΥ παρακολούθησης φωτοκυττάρων (ON-ενεργοποίηση).

DIP 8 Έλεγχος στη λειτουργία ΣΤΑΘΜΕΥΣΗΣ του χειριστήριου OPEN 2

ON - το χειριστήριο OPEN 2 είναι πάντα ενεργοποιημένο

OFF - το χειριστήριο OPEN 2 είναι απενεργοποιημένο μόνο εάν δεν υπάρχει όχημα στον μαγνητικό αισθητήρα που είναι συνδεδεμένος στο TLC (Έλεγχος σηματοδότη)

DIP 9 OFF

DIP 10 Λειτουργία μετά από διακοπή ρεύματος

ON - Η μπάρα κλείνει εάν δεν είναι ήδη πλήρως κλειστή

OFF - Η μπάρα παραμένει ακίνητη στο σημείο στο οποίο συνέβη η διακοπή ρεύματος

DIP 11 OFF

DIP 12 OFF

DIP 13 Το φλας αναβοσβήνει διακοπτόμενα (ON) - Το φλας ανάβει σταθερά (OFF)

ΚΩΔΙΚΟΣ ΣΥΣΤΗΜΑΤΟΣ ΜΠΑΡΑΣ	DIP 14	DIP 15	DIP 16
EBR1 με μπάρα 3 m	OFF	OFF	OFF
EBR1 με μπάρα 4 m	ON	OFF	OFF
EBR2 με μπάρα 5 m	OFF	ON	OFF
EBR2 με μπάρα 6 m	ON	ON	OFF

ΕΠΙΣΗΜΑΝΣΕΙΣ LED

DL1	Ενεργοποιημένος προγραμματισμός PROG	(κόκκινο)
DL2	Άνοιγμα συστήματος μπάρας	(πράσινο)
DL3	Κλείσιμο συστήματος μπάρας	(κόκκινο)
DL4	Τερματικός διακόπτης διαδρομής ανοίγματος LSO	(πράσινο)
DL5	Τερματικού διακόπτη διαδρομής κλεισίματος LSC	(κόκκινο)
DL6	επαφή διακοπής (NC)	(κόκκινο)
DL7	επαφή φωτοκυττάρων PHOTO 1(NC)	(κόκκινο)
DL8	επαφή φωτοκυττάρων PHOTO 2 (NC)	(κόκκινο)
DL9	επαφή άκρου EDGE (NC)	(κόκκινο)
DL10	Χειριστήριο PROG	(πράσινο)
DL11	TCA - χρόνος ενεργοποιημένου αυτόματου κλεισίματος	(κόκκινο)
DL12	προγραμματισμός κωδικών τηλεχειριστηρίων	(δίχρωμο)
DL13	- (δεν χρησιμοποιείται)	(μπλε)
OPEN 1	Χειριστήριο ανοίγματος 1 (για είσοδο)	(πράσινο)
OPEN 2	Χειριστήριο ανοίγματος 2 (για έξοδο)	(πράσινο)
CLOSE	Χειριστήριο κλεισίματος	(πράσινο)
START	Χειριστήριο μονού παλμού	(πράσινο)
B.I.O	Χειριστήριο ρολογιού	(πράσινο)
OK CLOSE	Χειριστήριο επιβεβαίωσης κλεισίματος	(πράσινο)
TLC	Χειριστήριο με μαγνητικό αισθητήρα για έλεγχο σηματοδότη	(πράσινο)

ΡΥΘΜΙΣΕΙΣ

TRIMMER LOW SPEED OPEN και TRIMMER LOW SPEED CLOSE - Ρυθμιστές αργής ταχύτητας προσέγγισης, ανοίγματος και κλεισίματος

Η ρύθμιση αργής ταχύτητας εκτελείται με τα Trimmer LOW SPEED OPEN και LOW SPEED CLOSE τα οποία μεταβάλλουν την τάση εξόδου στα άκρα των κινητήρων (εάν τα περιστρέψετε δεξιόστροφα, η ταχύτητα αυξάνεται).

Η επιβράδυνση ελέγχεται αυτόματα από τους τερματικούς διακόπτες διαδρομής περίπου 30° πριν από την προσέγγιση του τερματικού διακόπτη διαδρομής ανοίγματος ή κλεισίματος.

TRIMMER TCA - Μη ενεργοποιημένος τυπικός ρυθμιστής χρόνου αναμονής αυτόματου κλεισίματος και σβηστό led DL11

(το trimmer έχει περιστραφεί πλήρως αριστερόστροφα)

Με αυτό το trimmer, μπορείτε να ρυθμίσετε τον χρόνο αναμονής πριν από το αυτόματο κλείσιμο.

Το αυτόματο κλείσιμο επιτυγχάνεται μόνο με το σύστημα μπάρας ανοικτό μετά από εντολή που παρέχεται από τα χειριστήρια ανοίγματος και με το led DL11 αναμμένο (το

trimmer πρέπει να περιστραφεί δεξιόστροφα για να ενεργοποιηθεί η λειτουργία).

Το διάστημα παύσης μπορεί να ρυθμιστεί από 2 δευτερόλεπτα το ελάχιστο έως 2 λεπτά το μέγιστο.

R-AUX - ΕΠΑΦΗ ΒΟΗΘΗΤΙΚΟΥ ΡΕΛΕ (NO)

Βάσει προεπιλογής, αυτό το ρελέ έχει ρυθμιστεί ως βοηθητικό φως (700 W - 3 A - 230 Vac το μέγ.) για λειτουργία 3 λεπτών με κάθε εντολή, και ανανέωση του χρόνου με κάθε εντολή.

Γ - ΒΑΘΜΟΝΟΜΗΣΗ ΕΠΙΒΡΑΔΥΝΣΗΣ ΣΥΣΤΗΜΑΤΟΣ ΜΠΑΡΑΣ ΣΤΟ ΑΝΟΙΓΜΑ ΚΑΙ ΣΤΟ ΚΛΕΙΣΙΜΟ

Αυτός ο έλεγχος διευκολύνει τον τεχνικό εγκατάστασης κατά την προετοιμασία της εγκατάστασης για λειτουργία ή κατά τη διάρκεια ενδεχόμενων μετέπειτα ελέγχων.

1 - Τοποθετήστε το DIP1 στη θέση ON και το κόκκινο led DL1 θα αρχίσει να αναβοσβήνει.

2 - Πατήστε παρατεταμένα το μπουτόν PROG (η κίνηση εκτελείται στην κατάσταση αυτόματης διακοπής λειτουργίας, άνοιγμα-διακοπή-κλείσιμο-διακοπή-άνοιγμα-κλπ.). Με το πράσινο led DL2 αναμμένο, η μπάρα ανοίγει. Με το κόκκινο led DL4 αναμμένο, η μπάρα κλείνει.

3 - Εκτελέστε τη βαθμονόμηση της ταχύτητας επιβράδυνσης => τοποθετήστε τα trimmer LOW SPEED OPEN e LOW SPEED CLOSE στην ελάχιστη τιμή => πατήστε παρατεταμένα το μπουτόν PROG => μετά από 1 δευτερόλεπτο λειτουργίας ενεργοποιείται η επιβράδυνση => Ρυθμίστε τα trimmer για να εκτελεστεί η επιθυμητή επιβράδυνση

ΠΡΟΣΟΧΗ: Βεβαιωθείτε ότι η ισχύς του κινητήρα επαρκεί για την κίνηση της μπάρας στο άνοιγμα και στο κλείσιμο. Αντίθετα, αυξήστε τη ρυθμισμένη τιμή στο trimmer μέχρι να επιτευχθεί βέλπστη λειτουργία.

ΠΡΟΣΟΧΗ: Σε περιοχές με ιδιαίτερα αντίξοες θερμοκρασίες, περιστρέψετε το trimmer δεξιόστροφα, κατά 5° περισσότερο σε σχέση με την κανονική τιμή.

4 - Στο τέλος του ελέγχου, τοποθετήστε ξανά το DIP1 στη θέση OFF => Το led DL1 σβήνει επισημαίνοντας το τέλος του ελέγχου.

ΣΗΜ.: Κατά τον έλεγχο αυτό, το άκρο και τα φωτοκύτταρα δεν είναι ενεργοποιημένα.

Δ - ΠΡΟΓΡΑΜΜΑΤΙΣΜΟΣ ΕΠΙΘΥΜΗΤΩΝ ΚΩΔΙΚΩΝ ΤΗΛΕΧΕΙΡΙΣΤΗΡΙΩΝ ΣΤΟ ΑΝΟΙΓΜΑ

(1000 ΚΩΔΙΚΟΙ ΤΟ ΜΕΓ.)

Είναι δυνατή η απομνημόνευση μόνο τηλεχειριστηρίων κυλιόμενου κωδικού 433MHz, κωδικός:

ETRN2 Τηλεχειριστήριο 2 καναλιών

ETRN4 Τηλεχειριστήριο 4 καναλιών

ETR5 Τηλεχειριστήριο 2 καναλιών

ETR4 Τηλεχειριστήριο 4 καναλιών

Ο προγραμματισμός των τηλεχειριστηρίων μπορεί να εκτελεστεί μόνο με το σύστημα μπάρας ακινητοποιημένο.

1 - Τοποθετήστε πρώτα το DIP 1 στη θέση ON και στη συνέχεια το DIP 2 στη θέση ON. Η δίχρωμη λυχνία led DL12 αναβοσβήνει με κόκκινο χρώμα για 10 δευτερόλεπτα.

2 - Εντός 10 δευτερολέπτων, πατήστε το μπουτόν του τηλεχειριστηρίου (συνήθως το κανάλι A). Εάν το τηλεχειριστήριο αποθηκευτεί σωστά, η δίχρωμη λυχνία led DL12 ανάβει με πράσινο χρώμα και ένα ηχητικό σήμα βομβητή επιβεβαιώνει τη σωστή απομνημόνευση. Το διάστημα 10 δευτερολέπτων για τον προγραμματισμό των κωδικών ανανεώνεται αυτόματα με τη δίχρωμη λυχνία led DL12 να αναβοσβήνει με κόκκινο χρώμα για να είναι δυνατή η απομνημόνευση του επόμενου τηλεχειριστηρίου.

3 - Για να ολοκληρωθεί ο προγραμματισμός, αφήστε να περάσουν 10 δευτ. ή πατήστε στιγμιαία το μπουτόν PROG. Η δίχρωμη λυχνία led DL12 σταματάει να αναβοσβήνει.

4 - Τοποθετήστε ξανά το DIP 1 στη θέση OFF και το DIP 2 στη θέση OFF.

5 - Τέλος διαδικασίας.

ΔΙΑΓΡΑΦΗ ΟΛΩΝ ΤΩΝ ΚΩΔΙΚΩΝ ΤΗΛΕΧΕΙΡΙΣΤΗΡΙΩΝ ΑΝΟΙΓΜΑΤΟΣ

Η διαγραφή μπορεί να εκτελεστεί μόνο με το σύστημα μπάρας ακινητοποιημένο.

1 - Τοποθετήστε το DIP 1 στη θέση ON και στη συνέχεια το DIP 2 στη θέση ON.

2 - Η δίχρωμη λυχνία led DL12 αναβοσβήνει με κόκκινο χρώμα για 10 δευτερόλεπτα.

3 - Εντός αυτού του διαστήματος 10 δευτερολέπτων, πατήστε παρατεταμένα το μπουτόν PROG για 5 δευτερόλεπτα. Η διαγραφή της μνήμης επισημαίνεται από δύο αναλαμπές πράσινου χρώματος της λυχνίας DL12 και από 2 ηχητικά σήματα βομβητή ως επιβεβαίωση της διαγραφής. Στη συνέχεια, η λυχνία led DL12 αναβοσβήνει με κόκκινο χρώμα για 10 δευτερόλεπτα και μπορείτε να καταχωρίσετε νέους κωδικούς ακολουθώντας τις διαδικασίες που περιγράφηκαν παραπάνω.

4 - Τοποθετήστε ξανά το DIP 1 στη θέση OFF και το DIP 2 στη θέση OFF.

5 - Τέλος διαδικασίας.

ΕΠΙΣΗΜΑΝΣΗ ΓΕΜΑΤΗΣ ΜΝΗΜΗΣ ΜΕ ΚΩΔΙΚΟΥΣ ΤΗΛΕΧΕΙΡΙΣΤΗΡΙΩΝ ΑΝΟΙΓΜΑΤΟΣ

Η επισήμανση μπορεί να εμφανιστεί μόνο με το σύστημα μπάρας ακινητοποιημένο.

FRAGMA

- 1 - Τοποθετήστε πρώτα το DIP 1 στη θέση ON και στη συνέχεια το DIP 2 στη θέση ON.
- 2 - Η λυχνία led DL12 αναβοσβήνει 6 φορές με πράσινο χρώμα επισημαίνοντας ότι η μνήμη είναι γεμάτη (υπάρχουν 1000 κωδικοί). Στη συνέχεια, η λυχνία led DL12 αναβοσβήνει με κόκκινο χρώμα για 10 δευτερόλεπτα ώστε να είναι δυνατή τυχόν διαγραφή όλων των κωδικών.
- 4 - Τοποθετήστε ξανά το DIP 1 στη θέση OFF και το DIP 2 στη θέση OFF.
- 5 - Τέλος διαδικασίας.

ΛΕΙΤΟΥΡΓΙΑ ΕΞΑΡΤΗΜΑΤΩΝ ΕΛΕΓΧΟΥ

ΚΑΝΟΝΙΚΗ ΛΕΙΤΟΥΡΓΙΑ (DIP 6 OFF)

Τα χειριστήρια OPEN 2, OK CLOSE και TLC (TRAFFIC LIGHT CONTROL) δεν είναι ενεργοποιημένα.

ΜΟΝΟ ΜΠΟΥΤΟΝ ΕΛΕΓΧΟΥ (COM A+/START) ΚΑΙ ΤΗΛΕΧΕΙΡΙΣΤΗΡΙΟ

Εάν το DIP 4 βρίσκεται στη θέση ON => εκτελείται μία ακολουθία των εντολών άνοιγμα-διακοπή-κλείσιμο-διακοπή-άνοιγμα κλπ.

Εάν το DIP 4 βρίσκεται στη θέση OFF => το σύστημα μπάρας ανοίγει όταν είναι κλειστό. Εάν χρησιμοποιηθεί κατά τη διάρκεια της κίνησης ανοίγματος, δεν έχει κανένα αποτέλεσμα. Εάν πατηθεί όταν το σύστημα μπάρας είναι ανοικτό, το κλείνει. Εάν πατηθεί κατά τη διάρκεια του κλεισίματος, το ανοίγει ξανά.

ΜΠΟΥΤΟΝ ΑΝΟΙΓΜΑΤΟΣ (COM A+/OPEN 1)

Με το σύστημα μπάρας ακινητοποιημένο, το μπουτόν ελέγχει την κίνηση ανοίγματος. Εάν πατηθεί κατά το κλείσιμο, ανοίγει ξανά το σύστημα μπάρας.

ΜΠΟΥΤΟΝ ΑΝΟΙΓΜΑΤΟΣ ΜΕ ΛΕΙΤΟΥΡΓΙΑ ΡΟΛΟΓΙΟΥ (COM A+/B.I.O.)

Η λειτουργία ρολογιού είναι χρήσιμη κατά τις ώρες αιχμής όταν τα οχήματα κινούνται αργά (π.χ. είσοδος/έξοδος υπαλλήλων, επείγουσες ανάγκες σε περιοχές κατοικιών, χώροι στάθμευσης κλπ.).

Συνδέοντας έναν διακόπτη ή/και ένα ρολόι ημερήσιου/εβδομαδιαίου τύπου στις επαφές κλέμας «COM A+/B.I.O.», μπορείτε να ανοίξετε και να διατηρήσετε ανοικτό το σύστημα μπάρας όσο ο διακόπτης ή το ρολόι παραμένει ενεργοποιημένο.

Όταν ο αυτοματισμός είναι ανοικτός, αναστέλλονται όλες οι λειτουργίες ελέγχου.

Εάν αφήσετε τον διακόπτη ή όταν λήξει ο ρυθμισμένος χρόνος, ο αυτοματισμός κλείνει αμέσως.

ΜΠΟΥΤΟΝ ΚΛΕΙΣΙΜΑΤΟΣ (COM A+/CLOSE)

Με το σύστημα μπάρας ακινητοποιημένο, ελέγχει την κίνηση κλεισίματος.

ΛΕΙΤΟΥΡΓΙΑ ΣΤΑΘΜΕΥΣΗΣ (DIP 6 ON)

Όλα τα χειριστήρια είναι ενεργοποιημένα.

ΜΠΟΥΤΟΝ ΑΝΟΙΓΜΑΤΟΣ ΓΙΑ ΕΙΣΟΔΟ ΣΕ ΧΩΡΟ ΣΤΑΘΜΕΥΣΗΣ (COM A+/OPEN 1)

Με το σύστημα μπάρας ακινητοποιημένο, το μπουτόν ελέγχει την κίνηση ανοίγματος. Εάν πατηθεί κατά το κλείσιμο, ανοίγει ξανά το σύστημα μπάρας.

Εφόσον υπάρχει όχημα στον μαγνητικό αισθητήρα (ενεργοποιημένο TLC), το άνοιγμα του συστήματος μπάρας μπορεί να ελεγχθεί μέσω του μπουτόν OPEN 1, START ή ΤΗΛΕΧΕΙΡΙΣΤΗΡΙΟΥ.

Το σύστημα μπάρας θα παραμείνει ανοικτό μέχρι το όχημα να περάσει μπροστά από τα φωτοκύτταρα που υπάρχουν στη γραμμή τέλους διέλευσης.

Το σύστημα κλείνει ένα δευτερόλεπτο μετά τη διέλευση του οχήματος (επιβεβαιώνεται από την αποδέσμευση του φωτοκυττάρου που είναι συνδεδεμένο στο OK CLOSE) και προστατεύεται από τα φωτοκύτταρα που είναι συνδεδεμένα στο COM A+/PHOT 1 και στο COM A+/PHOT 2. Τα φωτοκύτταρα ελέγχουν την αντιστροφή του συστήματος μπάρας στο άνοιγμα ακόμη και αν το όχημα παραμείνει στην ακτίνα λειτουργίας τους.

ΜΠΟΥΤΟΝ ΑΝΟΙΓΜΑΤΟΣ ΓΙΑ ΕΞΟΔΟ ΑΠΟ ΧΩΡΟ ΣΤΑΘΜΕΥΣΗΣ (COM A+/OPEN 2) (με διαχείριση της προτεραιότητας και επισήμανση των σηματοδοτών).

Με το σύστημα μπάρας ακινητοποιημένο, ο μαγνητικός αισθητήρας ή άλλη διάταξη συνδεδεμένη στο OPEN 2 ελέγχει την κίνηση ανοίγματος.

Το σύστημα μπάρας θα παραμείνει ανοικτό μέχρι το όχημα να περάσει μπροστά από τα φωτοκύτταρα που υπάρχουν στη γραμμή τέλους διέλευσης.

Το σύστημα κλείνει ένα δευτερόλεπτο μετά τη διέλευση του οχήματος (επιβεβαιώνεται από την αποδέσμευση του φωτοκυττάρου που είναι συνδεδεμένο στο OK CLOSE).

Το κλείσιμο προστατεύεται από τα φωτοκύτταρα που είναι συνδεδεμένα στο COM A+/PHOT 1 και στο COM A+/PHOT 2.

Εάν πατηθεί το OPEN 2 κατά το κλείσιμο, ανοίγει ξανά το σύστημα μπάρας.

Τα φωτοκύτταρα ελέγχουν την αντιστροφή του συστήματος μπάρας στο άνοιγμα ακόμη και αν το όχημα παραμείνει στην ακτίνα λειτουργίας τους.

Το OPEN 2 απενεργοποιείται εάν έχει ενεργοποιηθεί το TLC (ασφάλιση προτεραιότητας

λόγω παρουσίας οχήματος κατά το άνοιγμα στην είσοδο στον χώρο στάθμευσης).

Εάν δεν θέλετε να χρησιμοποιήσετε την ασφάλιση προτεραιότητας από το χειριστήριο TLC (παρουσία οχήματος στην είσοδο στον χώρο στάθμευσης), τοποθετήστε το DIP 8 στη θέση ON.

ΧΕΙΡΙΣΤΗΡΙΟ TLC - Traffic Light Control - ΕΛΕΓΧΟΣ ΣΗΜΑΤΟΔΟΤΗ (COM A+/TLC)

Η είσοδος «TLC» (NO) πρέπει να συνδέεται σε μαγνητικό αισθητήρα που είναι τοποθετημένος κοντά στο σύστημα μπάρας. Παρέχει την επισήμανση παρουσίας οχήματος στην είσοδο.

Εάν δεν θέλετε να χρησιμοποιήσετε αυτήν τη λειτουργία, γεφυρώστε τις επαφές κλέμας COM A+/TLC.

Μόνο εάν υπάρχει όχημα στην είσοδο στον χώρο στάθμευσης μπορεί να χρησιμοποιηθεί το χειριστήριο OPEN 1 για το άνοιγμα του συστήματος μπάρας.

ΜΠΟΥΤΟΝ ΕΠΙΒΕΒΑΙΩΣΗΣ ΚΛΕΙΣΙΜΑΤΟΣ (COM A+/OK CLOSE)

Με το σύστημα μπάρας ανοικτό, το OK CLOSE επιβεβαιώνει τον έλεγχο της κίνησης κλεισίματος και επιτρέπει το κλείσιμο του συστήματος μπάρας 1 δευτερόλεπτο μετά τη διέλευση του οχήματος.

Η εντολή αυτή δίνεται συνήθως από ένα φωτοκύτταρο ή έναν μαγνητικό αισθητήρα που βρίσκεται στη γραμμή κλεισίματος του συστήματος μπάρας.

Εάν η εντολή παραμείνει ενεργοποιημένη, το σύστημα μπάρας δεν κλείνει ξανά.

ΛΕΙΤΟΥΡΓΙΑ ΜΕΤΑ ΑΠΟ ΔΙΑΚΟΠΗ ΡΕΥΜΑΤΟΣ

DIP 10 - OFF => Σε περίπτωση διακοπής της τάσης δικτύου, η μπάρα παραμένει ακίνητη ή ακινητοποιείται εάν βρίσκεται σε κίνηση. Όταν αποκατασταθεί η τάση δικτύου, αρκεί να πατηθεί τα μπουτόν RADIO, OPEN 1, OPEN 2 ή START για να ανοίξετε την μπάρα. Με την μπάρα ανοικτή, δώστε μια εντολή κλεισίματος ή περιμένετε να λήξει το διάστημα παύσης πριν από το αυτόματο κλείσιμο => Η μπάρα αρχίζει να κλείνει => Όταν κλείσει, αποκαθίστανται οι κανονικές λειτουργίες. Κατά την εκ νέου ευθυγράμμιση, οι ασφάλειες είναι ενεργοποιημένες.

DIP 10 - ON => Όταν αποκατασταθεί η τάση δικτύου, η μπάρα κλείνει εάν ήταν ανοικτή. Δεν κλείνει μόνο στην περίπτωση που είναι ενεργοποιημένη η λειτουργία ρολογιού (βλ. χειριστήριο B.I.O.).

ΛΕΙΤΟΥΡΓΙΑ ΕΞΑΡΤΗΜΑΤΩΝ ΑΣΦΑΛΕΙΑΣ

ΦΩΤΟΚΥΤΤΑΡΑ (COM A+/PHOT 1/PHOT 2) - Λειτουργία ασφαλείας PL«b» σύμφωνα με το EN13849-1

Με το σύστημα μπάρας κλειστό, εάν υπάρχει κάποιο εμπόδιο μπροστά στη δέσμη των φωτοκυττάρων και ενεργοποιηθεί το άνοιγμα, η καγκελόπορτα ανοίγει (κατά το άνοιγμα τα φωτοκύτταρα δεν θα ενεργοποιηθούν). Τα φωτοκύτταρα θα ενεργοποιηθούν μόνο στη φάση κλεισίματος (με επαναφορά της αντίστροφης κίνησης μετά από ένα δευτερόλεπτο, ακόμη κι αν τα φωτοκύτταρα παραμείνουν ενεργοποιημένα).

Με το φωτοκύτταρο ενεργοποιημένο, ο βομβητής εκπέμπει 1 ηχητικό σήμα.

ΠΡΟΣΟΧΗ: Εάν η λυχνία led του δέκτη παραμείνει αναμμένη, μπορεί να υπάρχουν παρεμβολές στο δίκτυο τροφοδοσίας.

Συνιστάται να συνδέσετε ηλεκτρικά τις τρεις κολόνες στη γείωση ή τα τρία κολονάκια στήριξης στα φωτοκύτταρα στην επαφή κλέμας A- για προστασία των φωτοκυττάρων από πηγές παρεμβολών.

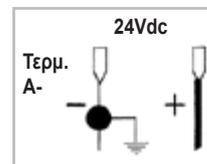

Προσέξτε να μην προκαλέσετε βραχυκυκλώματα όταν αντιστραφούν οι φάσεις τροφοδοσίας!

ΠΑΡΑΚΟΛΟΥΘΗΣΗ ΦΩΤΟΚΥΤΤΑΡΩΝ (A+TEST/A-)

Συνδέστε τον πομπό του φωτοκυττάρου στο A+ TEST/A- και ρυθμίστε το DIP 7 στη θέση ON.

Η παρακολούθηση περιλαμβάνει έναν έλεγχο της λειτουργίας του φωτοκυττάρου, ο οποίος εκτελείται στο τέλος κάθε κίνησης.

Για αυτόν τον λόγο, η κίνηση του συστήματος μπάρας επιτρέπεται μόνο εάν τα ασφάλεια ή οι ασφάλειες έχουν περάσει τον έλεγχο λειτουργίας.

Προσοχή: η παρακολούθηση των φωτοκυττάρων (PHOT1/PHOT2) μπορεί να ενεργοποιηθεί με το DIP 7 στη θέση ON ή να απενεργοποιηθεί με το DIP 7 στη θέση OFF.

ΠΡΟΣΟΧΗ: Εάν ενεργοποιηθεί η λειτουργία ΑΥΤΟΜΑΤΟΥ ΕΛΕΓΧΟΥ και συνδεθεί ένα μόνο φωτοκύτταρο, πρέπει να γεφυρώσετε τις επαφές κλέμας PHOT 1 και PHOT 2. Εάν δεν γεφυρώσετε τις επαφές κλέμας, ο

FRAGMA

αυτόματος έλεγχος θα είναι ανεπιτυχής και η καγκελόπορτα δεν θα κινηθεί.

ΣΥΝΑΓΕΡΜΟΣ ΑΝΕΠΙΤΥΧΟΥΣ ΑΥΤΟΜΑΤΟΥ ΕΛΕΓΧΟΥ ΦΩΤΟΚΥΤΤΑΡΩΝ (DIP 7 ON)

Με κάθε εντολή, εάν η παρακολούθηση του φωτοκυττάρου έχει αρνητική έκβαση, ενεργοποιείται ένας συναγερμός από τον βομβητή που εκπέμπει 4 ηχητικά σήματα κάθε 5 δευτερόλεπτα. Στην κατάσταση αυτή, το σύστημα μπάρας παραμένει ακινητοποιημένο. Μόνο εάν επισκευαστεί το φωτοκύτταρο και πατήσετε ένα από τα ενεργοποιημένα χειριστήρια μπορείτε να αποκαταστήσετε τη λειτουργία.

ΑΚΡΟ - ΕΥΑΙΣΘΗΤΟ ΑΚΡΟ (COM A+/EDGE) - Λειτουργία ασφαλείας PL«b» σύμφωνα με το EN13849-1

Εάν το άκρο πατηθεί κατά το κλείσιμο, αντιστρέφει την κίνηση ανοίγματος. Εάν το άκρο παραμείνει ενεργοποιημένο, δεν επιτρέπεται το κλείσιμο.

Εάν το άκρο δεν έχει εγκατασταθεί, τοποθετήστε μια γέφυρα στις επαφές κλέμας COM A+/EDGE.

ΣΥΝΑΓΕΡΜΟΣ ΑΚΡΟΥ

Ανάβει το φλας (σταθερά ή αναβοσβήνει ανάλογα με τη ρύθμιση του DIP13) και ο βομβητής εκπέμπει 2 ηχητικά σήματα κάθε 5 δευτερόλεπτα για ένα λεπτό.

ΜΠΟΥΤΟΝ STOP (COM A+/STOP) - Λειτουργία ασφαλείας PL«b» σύμφωνα με το EN13849-1

Κατά την κίνηση του συστήματος μπάρας, το μπουτόν STOP ακινητοποιεί το σύστημα. Εάν το μπουτόν STOP πατηθεί όταν το σύστημα μπάρας είναι πλήρως ανοικτό, το αυτόματο κλείσιμο απενεργοποιείται προσωρινά (εάν έχει ενεργοποιηθεί μέσω του TCA με τη λυχνία led DL11 αναμμένη). Επομένως, πρέπει να ενεργοποιηθεί μια νέα εντολή για να κλείσετε το σύστημα μπάρας.

Το αυτόματο κλείσιμο ενεργοποιείται ξανά όταν το σύστημα μπάρας κλείσει ξανά (εάν έχει ενεργοποιηθεί μέσω του trimmer TCA με τη λυχνία led DL11 αναμμένη).

ΚΑΤΑΣΤΑΣΗ ΑΥΤΟΜΑΤΗΣ ΔΙΑΚΟΠΗΣ ΛΕΙΤΟΥΡΓΙΑΣ (με πατημένο χειριστήριο) ΣΕ ΠΕΡΙΠΤΩΣΗ ΒΛΑΒΗΣ ΤΩΝ ΑΣΦΑΛΕΙΩΝ

Εάν το άκρο έχει υποστεί βλάβη ή ενεργοποιηθεί για περισσότερο από 5 δευτερόλεπτα ή εάν το φωτοκύτταρο έχει υποστεί βλάβη ή ενεργοποιηθεί για περισσότερο από 60 δευτερόλεπτα, τα χειριστήρια OPEN 1, OPEN 2, CLOSE και START μπορούν να χρησιμοποιηθούν μόνο με το χειριστήριο πατημένο.

Η ενεργοποίηση αυτής της κατάστασης επισημαίνεται από τη λυχνία led DL1 που αναβοσβήνει.

Σε αυτήν την κατάσταση, το άνοιγμα ή το κλείσιμο επιτρέπεται μόνο με παρατεταμένο πάτημα των μπουτόν ελέγχου. Το τηλεχειριστήριο και το αυτόματο κλείσιμο απενεργοποιούνται, καθώς η λειτουργία τους δεν επιτρέπεται σύμφωνα με τα πρότυπα. Όταν αποκατασταθεί η επαφή των ασφαλειών, μετά από 1 δευτερόλεπτο, ενεργοποιείται ξανά αυτόματα η αυτόματη ή βηματική λειτουργία και, επομένως, το τηλεχειριστήριο και το αυτόματο κλείσιμο μπορούν να χρησιμοποιηθούν ξανά.

Σημείωση 1: σε περίπτωση βλάβης των άκρων (ή των φωτοκυττάρων) κατά τη διάρκεια αυτής της κατάστασης, τα φωτοκύτταρα (ή τα άκρα) εξακολουθούν να λειτουργούν διακόπτοντας την κίνηση που βρίσκεται σε εξέλιξη.

Σημείωση 2: το μπουτόν STOP δεν είναι μια διάταξη ασφαλείας που μπορεί να παρακαμφθεί σε αυτήν την κατάσταση. Για το λόγο αυτό, εάν πατηθεί ή υποστεί βλάβη, δεν μπορεί να εκτελεστεί καμία κίνηση.

Η λειτουργία με το χειριστήριο πατημένο είναι αποκλειστικά και μόνο μια κατάσταση έκτακτης ανάγκης που πρέπει να χρησιμοποιείται για σύντομα διαστήματα και με τη διάταξη ασφαλείας ορατή κατά την κίνηση του αυτοματισμού. Τα προστατευτικά που έχουν υποστεί βλάβη πρέπει να αποκαθίστανται το συντομότερο δυνατό, ώστε να διασφαλίζεται η σωστή λειτουργία.

ΟΠΤΙΚΕΣ ΚΑΙ ΗΧΗΤΙΚΕΣ ΕΠΙΣΗΜΑΝΣΕΙΣ

ΦΛΑΣ 230V 40W TO ΜΕΓ.

Μέσω του DIP 13 μπορείτε να ελέγχετε την έξοδο του φλας:

DIP 13 ON => Στο σύστημα μπάρας το φλας είναι ήδη συνδεδεμένο.

Το φλας τροφοδοτείται με ρεύμα ανά διαστήματα και αναβοσβήνει για 500 ms on/off στο άνοιγμα και για 250 ms on/off στο κλείσιμο.

Σε περίπτωση συναγερμού από το άκρο, η διακοπόμενη λειτουργία της εξόδου του φλας αλλάζει σε 2 σύντομες αναλαμπές που ακολουθούνται από 2 δευτερόλεπτα απενεργοποίησης.

BOMBHTΗΣ

Επισημαίνει την ενεργοποίηση των ασφαλειών, την κατάσταση των συναγερμών και την

κατάσταση της απομνημόνευσης και της διαγραφής κωδικών τηλεχειριστηρίων.

SIGNAL - ΛΥΧΝΙΑ ΑΝΟΙΚΤΟΥ ΣΥΣΤΗΜΑΤΟΣ ΜΠΑΡΑΣ - 12 Vdc 3 W TO ΜΕΓ. (SIGN. +/SIGN. -)

Επισημαίνει το άνοιγμα, το μερικό άνοιγμα ή το μη πλήρες κλείσιμο του συστήματος μπάρας. Σβήνει μόνο όταν το σύστημα μπάρας είναι πλήρως κλειστό.

Κατά το άνοιγμα, η λυχνία SIGNAL αναβοσβήνει αργά.

Με το σύστημα μπάρας ακινητοποιημένο ή ανοικτό, η λυχνία SIGNAL ανάβει σταθερά.

Κατά το κλείσιμο, η λυχνία SIGNAL αναβοσβήνει γρήγορα

ΣΗΜ.: 3 W το μέγιστο. Σε περίπτωση υπέρβασης αυτού του ορίου στις λυχνίες, υπάρχει κίνδυνος για το λογικό σύστημα του πίνακα και είναι πιθανό να διακοπεί η λειτουργία.

ΤΕΧΝΙΚΑ ΧΑΡΑΚΤΗΡΙΣΤΙΚΑ

- Υγρασία	< 95% χωρίς συμπύκνωση υδρατμών
- Τάση τροφοδοσίας	230 V ή 120V~ ±10%
- Συχνότητα	50/60 Hz
- Μέγιστη απορρόφηση πλακέτας	28 mA
- Μικροδιακοπές δικτύου	100 ms
- Μέγιστη ισχύς λυχνίας ανοικτού συστήματος μπάρας	3 W (αντιστοιχεί σε 1 λυχνία 3W ή 5 led με αντίσταση σε σειρά 2,2 ΚΩ)
- Μέγιστο φορτίο στην έξοδο του φλας	40 W με ωμικό φορτίο
- Διαθέσιμο ρεύμα για φωτοκύτταρα και εξαρτήματα	500 mA 24 Vdc
- Διαθέσιμο ρεύμα στο συνδεδημένο τηλεχειριστήριο 200 mA 24 Vdc	

ΤΕΧΝΙΚΑ ΧΑΡΑΚΤΗΡΙΣΤΙΚΑ ΤΗΛΕΧΕΙΡΙΣΤΗΡΙΟΥ

- Συχνότητα λήψης	433,92 MHz
- Συνθετη αντίσταση	52 ohm
- Ευαισθησία	>1 μV
- Έλεγχος ανάδρασης	PLL
- Αριθμός κωδικών που μπορούν να αποθηκευτούν	1000

- Όλες οι είσοδοι πρέπει να χρησιμοποιούνται ως καθαρές επαφές, καθώς η τροφοδοσία δημιουργείται στο εσωτερικό (ασφαλής τάση) της πλακέτας και διαμορφώνεται με τέτοιο τρόπο ώστε να διασφαλίζεται διπλή ή ενισχυμένη μόνωση για τα εξαρτήματα υπό επικίνδυνη τάση.

- Τυχόν εξωτερικά κυκλώματα που συνδέονται στις εξόδους του ηλεκτρονικού πίνακα πρέπει να είναι κατάλληλα, ώστε να διασφαλίζεται διπλή ή ενισχυμένη μόνωση για τα εξαρτήματα υπό επικίνδυνη τάση.

- Όλες οι είσοδοι ελέγχονται από ένα ενσωματωμένο, προγραμματισμένο κύκλωμα που εκτελεί έναν αυτόματο έλεγχο σε κάθε έναρξη λειτουργίας.

ΕΠΙΛΥΣΗ ΠΡΟΒΛΗΜΑΤΩΝ

Μετά την πραγματοποίηση όλων των συνδέσεων ακολουθώντας προσεκτικά το διάγραμμα και αφού τοποθετήσετε την μπάρα στην ενδιάμεση θέση, ελέγξτε εάν ανάβουν σωστά οι κόκκινες λυχνίες led DL6, DL7, DL8 και DL9.

Σε περίπτωση που οι λυχνίες led δεν ανάβουν, πάντα με την μπάρα στην ενδιάμεση θέση, ανατρέξτε στα παρακάτω και αντικαταστήστε τυχόν εξαρτήματα που έχουν υποστεί βλάβη.

DL6 σβηστή Βλάβη μπουτόν STOP (Σε περίπτωση που το μπουτόν STOP δεν είναι συνδεδεμένο, τοποθετήστε τη γέφυρα ανάμεσα στο COM A+ και στο STOP).

DL7 ή DL8 σβηστή Βλάβη φωτοκυττάρων (Στην περίπτωση που τα φωτοκύτταρα δεν είναι συνδεδεμένα, τοποθετήστε τη γέφυρα ανάμεσα στο COM A+ και στο PHOTO 1/PHOTO 2)

DL9 σβηστή Βλάβη άκρου ασφαλείας (Σε περίπτωση που το άκρο δεν είναι συνδεδεμένο, τοποθετήστε τη γέφυρα ανάμεσα στο COM A+ και στο EDGE)

Στην πλακέτα υπάρχουν ασφάλειες με δυνατότητα επαναφοράς που ενεργοποιούνται στην περίπτωση βραχυκυκλώματος διακόπτοντας την έξοδο που τους έχει αντιστοιχιστεί.

Για την αντιμετώπιση προβλημάτων, συνιστάται να αποσυνδέσετε όλους τους αφαιρούμενους συνδετήρες και να τους τοποθετήσετε έναν-έναν κάθε φορά για να εντοπίσετε εύκολα την αιτία της βλάβης.

DIP 6 OFF - ΚΑΝΟΝΙΚΗ ΛΕΙΤΟΥΡΓΙΑ - NORMAL MODE

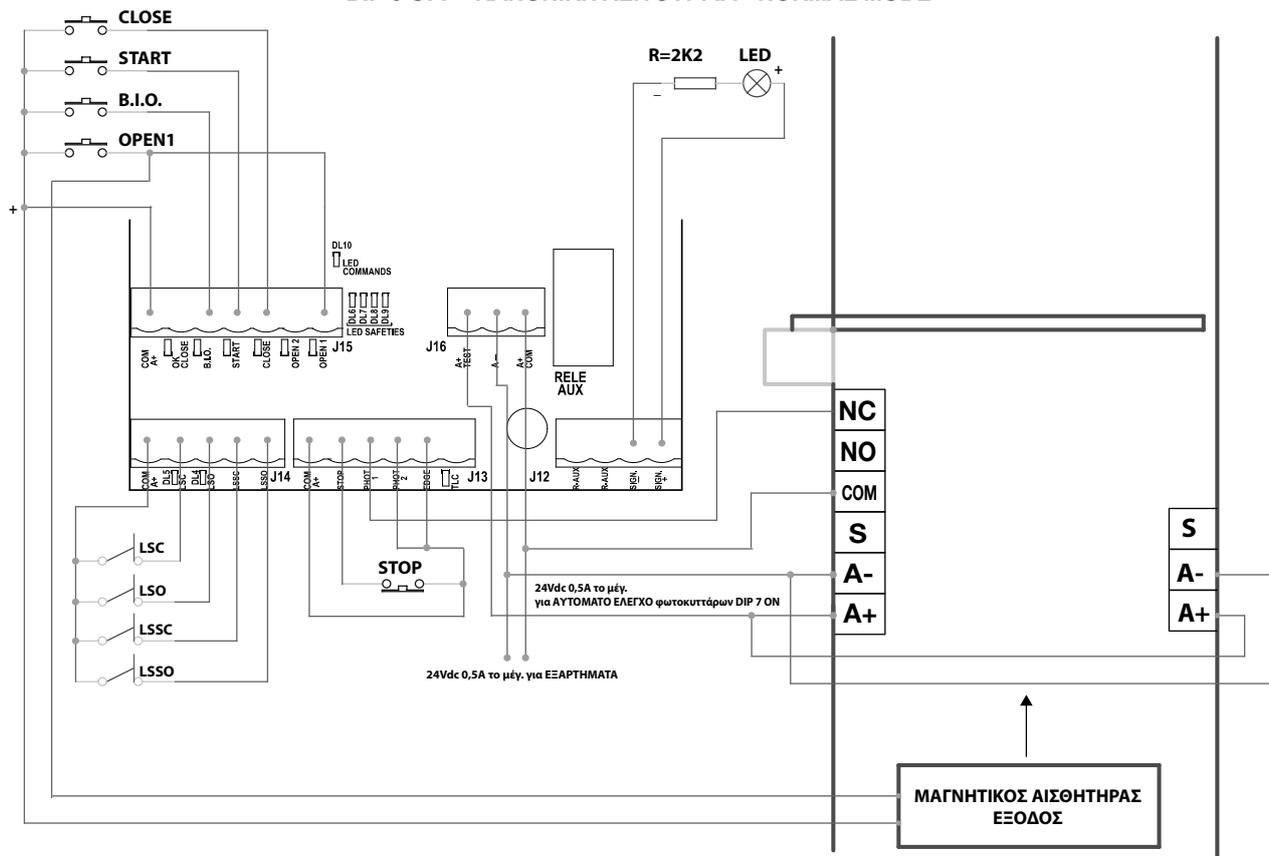

DIP 6 ON - ΛΕΙΤΟΥΡΓΙΑ ΣΤΑΘΜΕΥΣΗΣ - PARK MODE

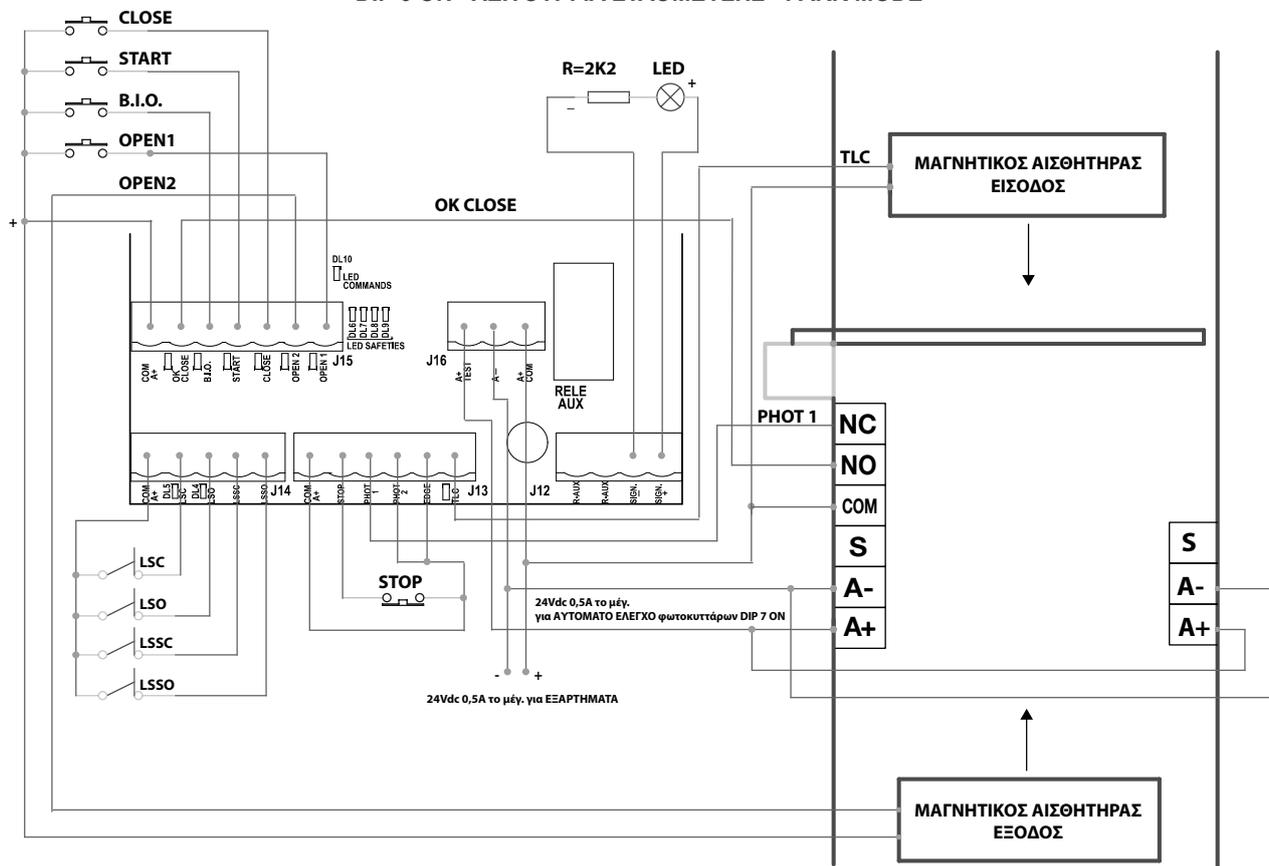

FRAGMA**ΣΥΝΟΠΤΙΚΟΣ ΠΙΝΑΚΑΣ ΟΠΤΙΚΩΝ ΚΑΙ ΗΧΗΤΙΚΩΝ ΣΥΝΑΓΕΡΜΩΝ****ΕΠΙΣΗΜΑΝΣΕΙΣ ΣΤΗ ΦΑΣΗ ΠΡΟΓΡΑΜΜΑΤΙΣΜΟΥ**

ΣΥΜΒΑΝ	ΚΑΤΑΣΤΑΣΗ ΒΟΜΒΗΤΗ	ΚΑΤΑΣΤΑΣΗ ΦΛΑΣ	ΚΑΤΑΣΤΑΣΗ ΛΥΧΝΙΑΣ LED DL1
Dip 1 ON (αυτόματη διακοπή λειτουργίας) Διαφορετικά, βλάβη ασφάλειας	Απενεργοποίηση	Απενεργοποίηση	Αναβοσβήνει 250 ms on-off
Dip 2 ON (προγραμματισμός διαδρομής)	Απενεργοποίηση	Απενεργοποίηση	Αναβοσβήνει 500 ms on-off
Διακοπή διαδικασίας προγραμματισμού λόγω ενεργοποίησης ασφάλειας	Ηχητικό σήμα για 10 δευτ. με παύση 2 δευτ.	Απενεργοποίηση	Ανάβει σταθερά

ΣΥΜΒΑΝ	ΚΑΤΑΣΤΑΣΗ ΒΟΜΒΗΤΗ	ΚΑΤΑΣΤΑΣΗ ΦΛΑΣ	ΚΑΤΑΣΤΑΣΗ ΛΥΧΝΙΑΣ LED DL12
Απουσία καταχωρισμένου κωδικού τηλεχειριστηρίου	Απενεργοποίηση	Απενεργοποίηση	Αναβοσβήνει εναλλάξ με κόκκινο/πράσινο χρώμα
Dip 1 > 2 προγραμματισμός κωδικών τηλεχειριστηρίων για άνοιγμα	Απενεργοποίηση	Απενεργοποίηση	Αναβοσβήνει με κόκκινο χρώμα για 10 δευτερόλεπτα
Σωστός προγραμματισμός κωδικών τηλεχειριστηρίων για άνοιγμα	1 ηχητικό σήμα	Απενεργοποίηση	Ανάβει με πράσινο χρώμα μία φορά
Απουσία κωδικού τηλεχειριστηρίου στη μνήμη	Απενεργοποίηση	Απενεργοποίηση	Ανάβει με κόκκινο χρώμα μία φορά
Γεμάτη μνήμη κωδικών τηλεχειριστηρίων (1000 αποθηκευμένοι κωδικοί)	Απενεργοποίηση	Απενεργοποίηση	Αναβοσβήνει 6 φορές με πράσινο χρώμα
Διαγραφή κωδικών τηλεχειριστηρίων για άνοιγμα	2 ηχητικά σήματα	Απενεργοποίηση	Αναβοσβήνει 2 φορές με πράσινο χρώμα

ΕΠΙΣΗΜΑΝΣΕΙΣ ΚΑΤΑ ΤΗ ΛΕΙΤΟΥΡΓΙΑ

ΣΥΜΒΑΝ	ΚΑΤΑΣΤΑΣΗ ΒΟΜΒΗΤΗ	ΚΑΤΑΣΤΑΣΗ ΦΛΑΣ	ΚΑΤΑΣΤΑΣΗ ΛΥΧΝΙΑΣ LED ΚΑΙ ΕΞΟΔΟΥ SIGNAL
Μπουτόν STOP πατημένο	Απενεργοποίηση	Απενεργοποίηση	Η λυχνία led DL6 είναι σβηστή
Ενεργοποίηση φωτοκυττάρου	1 ηχητικό σήμα	Απενεργοποίηση	Η λυχνία led DL7-8 είναι σβηστή
Ενεργοποίηση άκρου	2 ηχητικά σήματα	Απενεργοποίηση	Η λυχνία led DL9 είναι σβηστή
Βλάβη ασφάλειας ή ενεργοποίηση ασφάλειας για παρατεταμένο διάστημα	Απενεργοποίηση	Απενεργοποίηση	Η λυχνία led DL1 αναβοσβήνει 250 ms on-off
Συναγερμός άκρου	2 ηχητικά σήματα κάθε 5 δευτερόλεπτα για 1 λεπτό (Το διάστημα ανανεώνεται με νέα εντολή)	Αναμμένο για 1 λεπτό	Καμία συνδεδεμένη λυχνία led
Ανεπιτυχής αυτόματος έλεγχος φωτοκυττάρων	4 ηχητικά σήματα κάθε 5 δευτερόλεπτα για 1 λεπτό (Το διάστημα ανανεώνεται με νέα εντολή)	Απενεργοποίηση	Καμία συνδεδεμένη λυχνία led
Συναγερμός - μη προσέγγιση θερματικού διακόπτη διαδρομής ή απασφαλισμένο σύστημα μπάρας	5 ηχητικά σήματα	Αναμμένο για 1 λεπτό	Καμία συνδεδεμένη λυχνία led

ΠΡΟΒΛΗΜΑ	ΛΥΣΗ
Μετά την πραγματοποίηση των διαφόρων συνδέσεων και την ενεργοποίηση της τάσης, όλα τα led είναι σβηστά.	Στην πλακέτα υπάρχουν ασφάλειες με δυνατότητα επαναφοράς που ενεργοποιούνται στην περίπτωση βραχυκυκλώματος διακόπτοντας την έξοδο που τους έχει αντιστοιχιστεί. Για την αντιμετώπιση προβλημάτων, συνιστάται να αποσυνδέσετε όλους τους αφαιρούμενους συνδετήρες και να τους τοποθετήσετε έναν-έναν κάθε φορά για να εντοπίσετε εύκολα την αιτία της βλάβης. Ελέγξτε την ακεραιότητα της ασφάλειας F1. Εάν η ασφάλεια είναι καμένη, αντικαταστήστε την μόνο με ασφάλεια κατάλληλης τιμής. F1 = T 5A Ασφάλεια προστασίας κινητήρα
Το σύστημα μπάρας ανοίγει και κλείνει, αλλά δεν έχει ισχύ και κινείται αργά.	Ελέγξτε τη ρύθμιση των trimmer TORQUE, LOW-SPEED OPEN και LOW SPEED CLOSE.
Το σύστημα μπάρας ανοίγει, αλλά δεν κλείνει μετά το καθορισμένο χρονικό διάστημα.	Βεβαιωθείτε ότι έχετε ρυθμίσει το trimmer TCA με τη λυχνία DL11 αναμμένη. Ενεργοποιημένη επαφή B.I.O. / αναμμένη πράσινη λυχνία led => ελέγξτε την κατάσταση του συνδεδεμένου ρολογιού στην είσοδο B.I.O. Αποτυχία αυτόματου ελέγχου φωτοκυττάρων => ελέγξτε τις συνδέσεις ανάμεσα στον ηλεκτρονικό πίνακα και τα φωτοκύτταρα.
Το σύστημα μπάρας δεν ανοίγει και δεν κλείνει με τα μπουτόν START, RADIO, OPEN και CLOSE.	Βλάβη επαφής άκρου. Βλάβη επαφής φωτοκυττάρων με το DIP 4 OFF. => Τοποθετήστε ή αντικαταστήστε την επαφή που έχει βλάβη. Αποτυχία αυτόματου ελέγχου φωτοκυττάρων => ελέγξτε τις συνδέσεις ανάμεσα στον ηλεκτρονικό πίνακα και τα φωτοκύτταρα.
Όταν πατηθούν τα μπουτόν START, OPEN ή CLOSE, το σύστημα δεν εκτελεί καμία κίνηση.	Το παλμικό χειριστήριο START, OPEN ή CLOSE είναι διαρκώς ενεργοποιημένο. Ελέγξτε και αντικαταστήστε μπουτόν ή μικροδιακόπτες του επιλογέα.
Η φάση επιβράδυνσης δεν εκτελείται.	Ελέγξτε τη ρύθμιση των trimmer LOW SPEED OPEN και LOW SPEED CLOSE.

Δήλωση συμμόρφωσης.

Η Vimar S.p.A. δηλώνει ότι η συσκευή συμμορφώνεται με τις εξής οδηγίες:

2014/53/EE (RED)

2014/30/EE (HMS)

2014/35/EE (LVD)

2006/42/EK (Οδηγία για τις μηχανές)

Το πλήρες κείμενο της δήλωσης συμμόρφωσης EE διατίθεται στην κάρτα του προϊόντος στην εξής διαδικτυακή διεύθυνση: www.vimar.com.

Κανονισμός REACH (EE) αρ. 1907/2006 – Άρθρο 33.

Το προϊόν μπορεί να περιέχει ίχνη μολύβδου.

FRAGMA

ΠΡΟΑΙΡΕΤΙΚΑ - Για τις συνδέσεις και τα τεχνικά στοιχεία των εξαρτημάτων, ανατρέξτε στα σχετικά εγχειρίδια οδηγιών.

ΣΥΝΔΕΣΜΟΣ



για μπάρα Ø 80 mm
κωδ. EBRM.80

ΑΥΤΟΚΟΛΛΗΤΑ



κωδ. ZBNE

**ΚΡΕΜΑΣΤΟ ΠΟΔΙ ΓΙΑ ΜΠΑΡΑ
Ø 80**

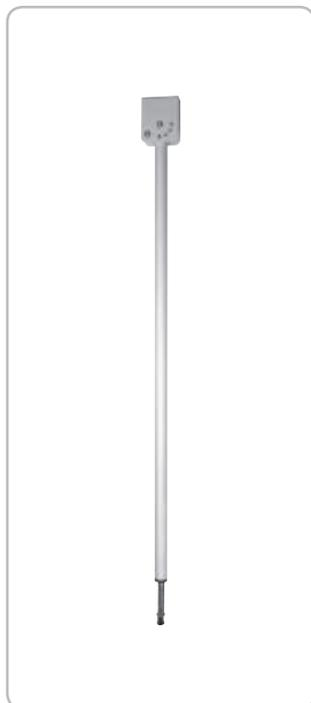

Κωδ. EBRP.M

ΠΟΔΙ ΣΤΗΡΙΞΗΣ

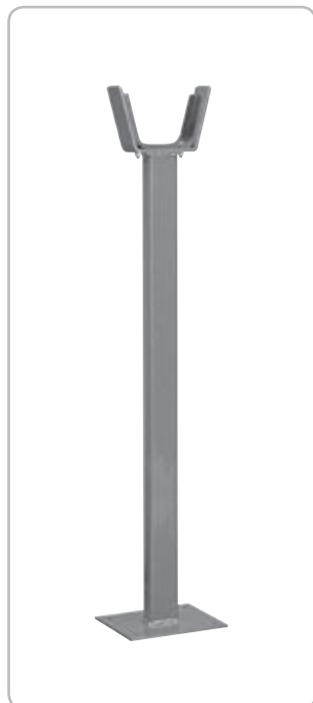

Διχαλωτό πόδι στήριξης συμβατό με
όλες τις μπάρες.

κωδ. EBRP

ΠΛΑΚΑ ΣΤΗΡΙΞΗΣ



Πλάκα στήριξης για ενδοδαπέδια εγκατάσταση

κωδ. EBRB

ΕΛΑΣΤΙΚΟ ΠΡΟΦΙΛ



κωδ. EBRG

Τηλεχειριστήριο



κωδ. ETRN2 - ETRN4
ETR5 - ETR4

ΑΙΣΘΗΤΗΡΑΣ ΜΑΓΝΗΤΙΚΗΣ ΣΠΕΙΡΑΣ



Για άνοιγμα με οχήματα
μονοκαναλικά - 12-24 Vac/dc

κωδ. ZR01

- ELA6 Ηλεκτρονικό φλας με LED 120/230V
- EFA1 Ζεύγος φωτοκυττάρων 180° 12/24V 110mA 15m
- EDS1 Επιτοίχιος επιλογέας με κλειδί από αλουμίνιο 16A250V
- EBRM.L Σύνδεσμος μπάρας LED συστημάτων μπάρας FRAGMA 4A/6A
- EBRL.S Πλακέτα τροφοδοσίας LED συστημάτων μπάρας FRAGMA 4A/6A



49401525A0 01 2007



VIMAR

Viale Vicenza, 14
36063 Marostica VI - Italy
www.vimar.com