

Manuale utente - User Manual - Manuel de l'utilisateur
Bedienungsanleitung - Manual de usuario - Manual do utilizador
Εγχειρίδιο χρήστη



40921.P1 - 40921.P2

Targa per kit Video 7" monofamiliare/bifamiliare
One-family/Two-family kit 7" entrance panel
Plaque pour kit vidéo 7" 1Famille/2Familles
Klingeltableau für 1 Fam/2 Fam-Video-SET
Placa para kit vídeo 7" 1Familla/2Familias
Placa para kit vídeo 7" monofamiliar/bifamiliar
Μπουτονιέρα κιτ θυροτηλ. 7" μίας/δύο οικογ.

40921.P1 - 40921.P2
Compatibilità

I Posti Esterni art. 40921.P1 e 40921.P2 risultano compatibili con i monitor con tasti a sfioramento art. 40910.M, con i monitor touchscreen 40915.M e con i monitor touch screen Wi-Fi 40945.M.

Caratteristiche e funzioni
Targa esterna

- Unità audio-video Due Fili con telecamera grandangolare
- Grandangolo orizzontale 120 °, 1000TVL
- LED di illuminazione bianchi per visione notturna
- Grado di protezione: IP44
- Grado di protezione contro gli impatti: IK07
- Alloggiamento in alluminio, resistente agli atti vandalici
- Regolazione del volume dell'altoparlante
- Targhetta portanomi retroilluminata e pulsante di chiamata
- Cornice parapigioggia
- Comando serratura elettrica e/o porta automatica
- Installazione da esterno parete
- Modalità "speaking mode": quando il posto esterno è attivo in una comunicazione audio, le luci di illuminazione del pulsante di chiamata e del cartellino portanome si illuminano ad intermittenza.

Dati tecnici:

- Temperatura di funzionamento: (-25 °C; +55 °C)
- Dimensioni (mm) 90 (L) x 160 (H) x 20 (D) (senza cornice parapigioggia) 94,4 (L) x 162,4 (H) x 34,3 (D) (con cornice parapigioggia)

Compatibilità

Les postes extérieurs art. 40921.P1 et 40921.P2 sont compatibles avec les moniteurs avec touches à effleurement art. 40910.M, les moniteurs tactiles 40915.M et les moniteurs tactiles Wi-Fi 40945.M.

Caractéristiques et fonctions
Plaque de rue

- Unité audio-vidéo Due Fili avec caméra grand angle
- Grand angle horizontal 120 °, 1000TVL
- Leds blanches d'éclairage pour vision nocturne
- Indice de protection : IP44
- Indice de protection contre les impacts : IK07
- Boîtier en aluminium, résistant aux actes de vandalisme
- Réglage du volume du haut-parleur
- Porte-étiquettes rétroéclairé et bouton d'appel
- Encadrement de protection contre la pluie
- Commande gâche électrique et/ou porte automatique
- Installation pour montage en saillie
- Modalité « speaking mode » : lorsqu'une communication audio est en cours sur le poste extérieur, les leds du poussoir d'appel et de l'étiquette porte-noms s'allument par intermittence.

Spécifications techniques :

- Température de service : (-25 °C; +55 °C)
- Dimensions (mm) 90 (L) x 160 (H) x 20 (D) (sans encadrement de protection contre la pluie) 94,4 (L) x 162,4 (H) x 34,3 (D) (avec encadrement de protection contre la pluie)

Compatibility

Outdoor stations art. 40921.P1 and 40921.P2 are compatible with monitors featuring touch sensitive keys art. 40910.M, with touch screen monitors 40915.M and with Wi-Fi touch screen monitors 40945.M.

Characteristics & functions
External entrance panel

- Two-Wire audio-video unit with wide-angle camera
- 120° horizontal wide angle, 1000TVL
- White lighting LEDs for night-time visibility
- Ingress protection rating: IP44
- Protection rating against impact: IK07
- Aluminium housing, vandal-resistant
- Speaker volume adjustment
- Backlit name plate and call button
- Rainproof cover
- Electric door lock and/or automatic door control
- Surface-wall mount installation
- "speaking mode": when the outdoor station is active in an audio communication, the call button lighting and the name plate lights come on intermittently.

Technical data:

- Operating temperature: (-25 °C; +55 °C)
- Dimensions (mm) 90 (L) x 160 (H) x 20 (D) (without rainproof cover) 94,4 (L) x 162,4 (H) x 34,3 (D) (with rainproof cover)

Kompatibilität

Die Außenstellen Art. 40921.P1 und 40921.P2 sind mit Monitoren mit Touch-Tasten Art. 40910.M, mit Touchscreen-Monitoren 40915.M und mit Touchscreen-WLAN-Monitoren 40945.M kompatibel.

Merkmale und Funktionen
Klingeltableau

- Audio-/Videoeinheit Due Fili mit Weitwinkel-Kamera
- Horizontale Weitwinkel-Kamera 120 °, 1000TVL
- Weiße LED-Strahler für Nachtsicht
- Schutzart: IP44
- Stoßfestigkeitsgrad IK07
- Vandalismus-geschütztes Aluminiumgehäuse
- Lautsprecher-Lautstärkenregelung
- Namensschild mit Hintergrundbeleuchtung und Ruftaste
- Regenschutzrahmen
- Elektroschloss- und/oder Automatiktür-Öffner
- Aufputzmontage
- Modus "speaking mode" (Sprechmodus): beim Aktivieren einer Audiokommunikation der Außenstelle blinkt die Beleuchtung der Ruftaste und des Namensschilds intermittierend.

Technische Daten:

- Betriebstemperatur: (-25 °C; +55 °C)
- Abmessungen (mm) 90 (L) x 160 (H) x 20 (T) (ohne Regenschutzrahmen) 94,4 (L) x 162,4 (H) x 34,3 (T) (mit Regenschutzrahmen)

40921.P1 - 40921.P2**Compatibilidad**

Los aparatos externos art. 40921.P1 y 40921.P2 son compatibles con los monitores con teclas táctiles art. 40910.M, los monitores con pantalla táctil 40915.M y con los monitores con pantalla táctil Wi-Fi 40945.M.

Características y funciones**Placa externa**

- Unidad audio-vídeo Due Fili con cámara gran angular
- Gran angular horizontal 120°, 1000 TVL
- LEDs de iluminación blancos para visión nocturna
- Grado de protección: IP44
- Grado de protección contra impactos: IK07
- Alojamiento de aluminio, antivandálico
- Ajuste del volumen del altavoz
- Tarjetero retroiluminado y pulsador de llamada
- Marco antilluvia
- Mando cerradura eléctrica y/o puerta automática
- Montaje de superficie
- Modo "Speaking mode": cuando el aparato externo está activado en una comunicación de audio, las luces que iluminan el pulsador de llamada y el tarjetero se encienden de forma intermitente.

Datos técnicos:

- Temperatura de funcionamiento: (-25 °C; +55 °C)
- Medidas (mm) 90 (L) x 160 (H) x 20 (D) (sin marco antilluvia) 94,4 (L) x 162,4 (H) x 34,3 (D) (con marco antilluvia)

Συμβατότητα

Οι εξωτερικοί σταθμοί κωδ. 40921.P1 και 40921.P2 είναι συμβατοί με τις οθόνες με πλήκτρα αφής κωδ. 40910.M, με τις οθόνες αφής 40915.M και τις οθόνες αφής Wi-Fi 40945.M.

Χαρακτηριστικά και λειτουργίες**Εξωτερική μπουτιονιέρα**

- Μονάδα ήχου/εικόνας Due Fili με ευρυγώνια κάμερα
- Οριζόντια ευρυγώνια λήψη 120°, 1000TVL
- Λευκές λυχνίες φωτισμού LED για νυχτερινή όραση
- Βαθμός προστασίας: IP44
- Βαθμός προστασίας έναντι των κρούσεων: IK07
- Υποδοχή από αλουμίνιο, ανθεκτική στους βανδαλισμούς
- Ρύθμιση έντασης ήχου μεγαφώνου
- Επιγραφή ονόματος με οπίσθιο φωτισμό και μπουτόν κλήσης
- Κορνίζα με προστατευτικό
- Έλεγχος ηλεκτρικής κλειδαριάς ή/και αυτόματης πόρτας
- Εγκατάσταση σε εξωτερικό τοίχο
- Λειτουργία «speaking mode»: όταν ο εξωτερικός σταθμός είναι ενεργοποιημένος στη λειτουργία επικοινωνίας μέσω ήχου, οι λυχνίες φωτισμού του μπουτόν κλήσης και της επικέτας ονόματος ανάβουν διακοπόμενα.

Τεχνικά χαρακτηριστικά:

- Θερμοκρασία λειτουργίας: (-25 °C; +55 °C)
- Διαστάσεις (mm) 90 (Μ) x 160 (Υ) x 20 (Β) (χωρίς κορνίζα για προστασία από τη βροχή) 94,4 (Μ) x 162,4 (Υ) x 34,3 (Β) (με κορνίζα για προστασία από τη βροχή)

Compatibilidade

Os Postos Externos art. 40921.P1 e 40921.P2 são compatíveis com os monitores com teclas sensíveis ao tato art. 40910.M, com os monitores touchscreen 40915.M e com os monitores touch screen Wi-Fi 40945.M.

Características e funções**Botoneira externa**

- Unidade áudio/vídeo Due Fili com câmara de grande ângulo
- Grande ângulo horizontal 120°, 1000TVL
- LED de iluminação de brancos para visão noturna
- Grau de proteção: IP44
- Grau de proteção contra os impactos: IK07
- Alojamento em alumínio, resistente aos atos de vandalismo
- Regulação do volume do altifalante
- Etiqueta porta-nome retroiluminada e botão de chamada
- Aro anti-chuva
- Comando para trinco elétrico e/ou porta automática
- Instalação de montagem saliente
- Modo "speaking mode": quando o posto externo está ativo numa comunicação áudio, as luzes de iluminação do botão de chamada e do cartão porta-nome acendem-se de forma intermitente.

Dados técnicos:

- Temperatura de funcionamento: (-25 °C; +55 °C)
- Dimensões (mm) 90 (L) x 160 (H) x 20 (D) (sem aro anti-chuva) 94,4 (L) x 162,4 (H) x 34,3 (D) (com aro anti-chuva)

Targa esterna

Klingeltableau

Εξωτερική μπουτονιέρα

Entrance panel

Placa externa

Plaque de rue

Botoneira externa

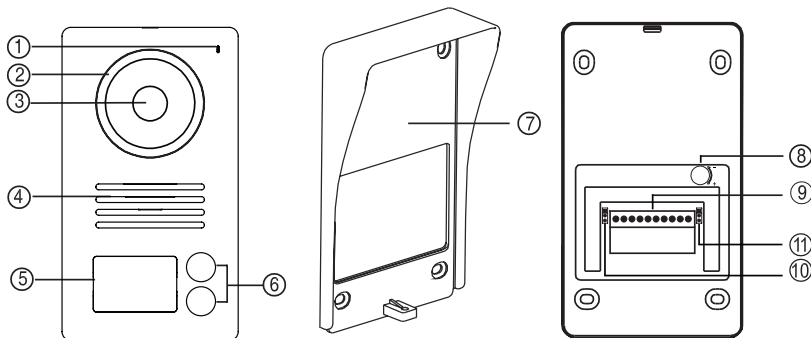

- 1 Microfono
- 2 LED di illuminazione per visione notturna
- 3 Telecamera
- 4 Altoparlante
- 5 Targhetta con cartellino portanomi retroilluminata
- 6 Pulsante di chiamata
- 7 Cornice parapiovvia
- 8 Regolazione del volume dell'altoparlante
- 9 Morsettiera di collegamento
- 10 Jumper configurazione ID targa
- 11 Jumper configurazione modalità relè NO/NC:
 - NO = Normalmente aperto
 - NC = Normalmente chiuso

- 1 Microphone
- 2 LED lighting for night-time visibility
- 3 Camera
- 4 Speaker
- 5 Name plate with backlit name card holders
- 6 Call button
- 7 Rainproof cover
- 8 Speaker volume adjustment
- 9 Connection terminal block
- 10 Jumper for configuring entrance panel ID
- 11 Jumper for configuring NO/NC relay mode:
 - NO = Normally open
 - NC = Normally closed

- 1 Microphone
- 2 Leds d'éclairage pour vision nocturne
- 3 Caméra
- 4 Haut-parleur
- 5 Porte-étiquettes rétroéclairé
- 6 Bouton d'appel
- 7 Encadrement de protection contre la pluie
- 8 Réglage du volume du haut-parleur
- 9 Bornier de raccordement
- 10 Jumper de configuration ID plaque
- 11 Jumper de configuration modalit  relais NO/NF :
 - NO = Normalement ouvert
 - NC = Normalement ferm 

Nota: Quando il posto esterno   in modalit  "speaking mode", ovvero quando il dispositivo   attivo in una comunicazione audio, le luci di illuminazione del pulsante di chiamata e del cartellino portanomi si illuminano ad intermittenza.

Note: When the outdoor station is in "speaking mode", in other words when the device is active in an audio communication, the call button lighting and the name plate lights come on intermittently.

Remarque : Lorsque le poste ext rieur est en modalit  « speaking mode »,   savoir lorsqu'une communication audio est en cours, les leds du pousseur d'appel et de l' tiquette porte-noms s'allument par intermittence.

40921.P1 - 40921.P2

- 1 Mikrofon
- 2 Weiße LED-Strahler für Nachtansicht
- 3 Kamera
- 4 Lautsprecher
- 5 Namensschild mit Hintergrundbeleuchtung
- 6 Ruftaste
- 7 Regenschutzrahmen
- 8 Lautsprecher-Lautstärkenregelung
- 9 Anschlussklemmleiste
- 10 Jumper Klingeltableau-ID-Konfiguration
- 11 Jumper Schließer-/Öffner-Relaismodus-Konfiguration:
 - NO = Schließer
 - NC = Öffner

Hinweis: Bei Außenstelle im Modus "speaking mode" (Sprechmodus), d.h. beim Aktivieren einer Audiokommunikation des Geräts blinkt die Beleuchtung der Ruftaste und des Namensschilds intermittierend.

- 1 Micrófono
- 2 LEDs de iluminación para visión nocturna
- 3 Cámara
- 4 Altavoz
- 5 Placa con tarjetero retroiluminado
- 6 Pulsador de llamada
- 7 Marco antilluvia
- 8 Ajuste del volumen del altavoz
- 9 Caja de bornes de conexión
- 10 Puente configuración ID placa
- 11 Puente configuración modo relé NO/NC:
 - NO = Normalmente abierto
 - NC = Normalmente cerrado

Nota: Cuando el aparato externo se encuentra en el modo "Speaking mode", es decir cuando el dispositivo está activado en una comunicación de audio, las luces que iluminan el pulsador de llamada y el tarjetero se encienden de forma intermitente.

- 1 Microfone
- 2 LED de iluminação para visão noturna
- 3 Câmara
- 4 Altifalante
- 5 Etiqueta com cartão porta-nomes retroiluminada
- 6 Botão de chamada
- 7 Aro anti-chuva
- 8 Regulação do volume do altifalante
- 9 Placa de terminais de ligação
- 10 Jumper configuração ID botoneira
- 11 Jumper configuração modo relé NO/NC:
 - NO = Normalmente aberto
 - NC = Normalmente fechado

Nota: Quando o posto externo está no modo "speaking mode", ou seja, quando o dispositivo está ativo numa comunicação áudio, as luzes de iluminação do botão de chamada e do cartão porta-nomes acendem-se de forma intermitente.

- 1 Μικρόφωνο
- 2 Λυχνία φωτισμού LED για νυχτερινή όραση
- 3 Κάμερα
- 4 Μεγάφωνο
- 5 Επιγραφή με ετικέτα ονόματος με οπίσθιο φωτισμό
- 6 Μπουτόν κλήσης
- 7 Κορνίζα για προστασία από τη βροχή
- 8 Ρύθμιση έντασης ήχου μεγαφώνου
- 9 Κλέμα σύνδεσης
- 10 Βραχυκυκλωτήρας διαμόρφωσης ID μπουτονιέρας
- 11 Βραχυκυκλωτήρας διαμόρφωσης τρόπου λειτουργίας relé NO/NC:
 - NO = Κανονικά ανοικτό
 - NC = Κανονικά κλειστό

Σημείωση: Όταν ο εξωτερικός σταθμός βρίσκεται στη λειτουργία «speaking mode», δηλ. όταν ο μηχανισμός είναι ενεργοποιημένος στη λειτουργία επικοινωνίας μέσω ήχου, οι λυχνίες φωτισμού του μπουτόν κλήσης και της ετικέτας ονόματος ανάβουν διακοπόμενα.

Installazione Targa esterna

Entrance panel installation

**Installation de la plaque de
rue**

**Installation des Klingeltab-
leaus**

**Instalación de la placa
externa**

**Instalação da botoneira
externa**

**Εγκατάσταση εξωτερικής
μπουτονιέρας**

Monofamiliare
One-family
Un usager
Einfamilienhaus
Unifamiliar
Monofamiliar
Μία οικογένεια

Bifamiliare
Two-family
Deux usagers
Zweifamilienhaus
Bifamiliar
Bifamiliar
Δύο οικογένειες

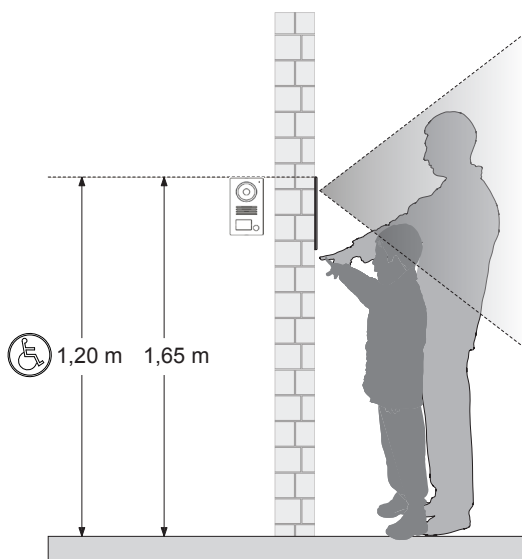
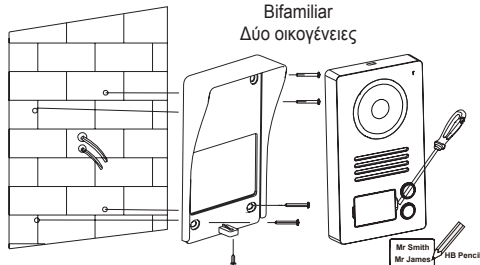
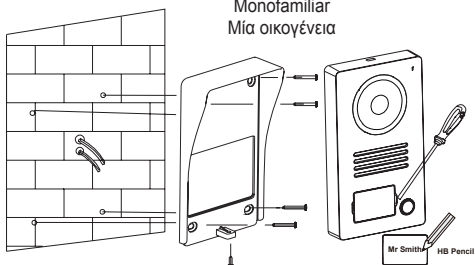

40921.P1 - 40921.P2

- Installando il posto esterno si abbia cura di impostare:
 - o ID della targa attraverso il jumper 10. L'impostazione di default attribuisce al posto esterno ID=Addr1. Nel caso si installasse anche il posto esterno opzionale (ovvero il secondo posto esterno) si dovrà aver cura di attribuire al secondo dispositivo un ID diverso dall'ID del primo Posto Esterno: si imposti dunque ID=Addr0 impostando il jumper nella seconda posizione.
 - o Configurazione del relè: scelta della modalità NO o NC attraverso il jumper 11. Nel caso si volesse utilizzare il relè attraverso i terminali (com; NO/NC) si potrà configurare il relè in logica NO/NC attraverso il jumper 11.
- When installing the speech unit, make sure that you set:
 - o Entrance panel ID by means of jumper 10. The default setting for the entrance panel ID=Addr1. If also installing the optional speech unit (i.e. the second speech unit), the second device must be assigned a different ID to that of the first speech unit. Therefore, set ID = Addr0 by setting the jumper to the second position.
 - o Relay configuration: select NO or NC mode by means of jumper 11. If you do not wish to use the relay through the terminals (com; NO/NC), you can set the relay to NO/NC logic by means of jumper 11.
- Installer le poste extérieur en ayant soin de définir :
 - o ID de la plaque à travers le jumper 10. Par défaut, l'ID du poste extérieur est ID=Addr1. En cas d'installation d'un poste extérieur en option (deuxième poste extérieur), attribuer au deuxième dispositif un ID différent de l'ID du premier poste extérieur : définir ID=Addr0 en réglant le jumper sur la deuxième position.
 - o Configuration du relais : choix de la modalit  NO ou NF à travers le jumper 11. Pour utiliser le relais à travers les cosses (com ; NO/NF), configurer le relais selon la logique NO/NF à travers le jumper 11.

Nota: Nell'installare la targa esterna si abbia cura di non sigillare la parte inferiore.

Note: When installing the entrance panel take care not to seal the bottom part.

Remarque : Ne pas fermer herm tiquement la partie inf rieure lors de l'installation de la platine.

- Bei Installation der Au enstelle sind folgende Einstellungen vorzunehmen:
 - o Klingeltabelleu-ID mit Jumper 10. Die werkseitige Einstellung weist der Au enstelle ID=Addr1 zu. Sollte auch die optionale Au enstelle (d.h. die zweite Au enstelle) installiert werden, so ist dem zweiten Ger t eine andere ID als die der ersten Au enstelle zuzuweisen: also ID=Addr0 einstellen und hierzu den Jumper auf die zweite Position setzen.
 - o Relaiskonfiguration: Wahl des Schlie er- bzw.  ffnermodus mit Jumper 11. Bei Verwendung des Relais  ber die Klemmen (com; NO/NC) kann das Relais mittels Jumper 11 mit Schlie er-/ ffnerlogik konfiguriert werden.
- Al instalar el aparato externo, hay que configurar:
 - o ID de la placa a trav s del puente 10. La configuraci n predeterminada asigna ID=Addr1 al aparato externo. Si se instala tambi n el aparato externo opcional (es decir el segundo aparato externo), hay que asignar al segundo dispositivo un ID distinto al ID del primer aparato externo: debe entonces configurarse ID=Addr0 seleccionando el puente en la segunda posici n.
 - o Configuraci n del rel : selecci n del modo NO o NC a trav s del puente 11. Para utilizar el rel  a trav s de los terminales (com; NO/NC) se puede configurar el rel  en la l gica NO/NC a trav s del puente 11.
- Uma vez instalado o posto externo, deve ter-se o cuidado de definir:
 - o ID da botoneira atrav s do jumper 10. A defini o por defeito atribui ao posto externo ID=Addr1. Caso se instale tamb m o posto externo opcional (ou seja, o segundo posto externo) dever-se-  ter o cuidado de atribuir ao segundo dispositivo um ID diferente do ID do primeiro Posto Externo: configure, ent o, ID=Addr0 definindo o jumper na segunda posi o.
 - o Configura o do rel : escolha do modo NO ou NC atrav s do jumper 11. Caso se pretenda utilizar o rel  atrav s dos terminais (com; NO/NC) poder-se-  configurar o rel  na l gica NO/NC atrav s do jumper 11.

Hinweis: Bei der Installation des Klingeltabelleus darauf achten, nicht die untere Seite zu versiegeln.

Nota: Al montar la placa externa, tenga cuidado de no sellar la parte inferior.

Nota: Ao instalar a botoneira externa, h  que ter o cuidado de n o selar a parte inferior.

- Με την εγκατάσταση του εξωτερικού σταθμού φροντίστε να ρυθμίσετε τα εξής:
 - o ID της μπουτονιέρας μέσω του βραχυκυκλωτήρα 10. Με την προεπιλεγμένη ρύθμιση εκχωρείται στον εξωτερικό σταθμό το ID=Addr1. Στην περίπτωση εγκατάστασης επίσης προαιρετικού εξωτερικού σταθμού (ή δεύτερου εξωτερικού σταθμού), φροντίστε να εκχωρήσετε στον δεύτερο μηχανισμό διαφορετικό ID από το ID του πρώτου εξωτερικού σταθμού: ρυθμίστε επομένως το ID=Addr0 τοποθετώντας τον βραχυκυκλωτήρα στη δεύτερη θέση.
 - o Διαμόρφωση του rel : επιλογή του τρόπου λειτουργίας NO ή NC μέσω του βραχυκυκλωτήρα 11. Εάν θέλετε να χρησιμοποιήσετε το rel  μέσω των ακροδεκτών (com, NO/NC), μπορείτε να διαμορφώσετε το rel  στη λογική λειτουργία NO/NC μέσω του βραχυκυκλωτήρα 11.

Σημείωση: Κατά την εγκατάσταση της εξωτερικής μπουτονιέρας προσέξτε να μη σφραγίσετε το κάτω μέρος.

40921.P1 - 40921.P2

Schema di collegamento impianto monofamiliare

Single-family system connection diagram

Schéma de connexion installation un usager

Schaltbild der Einfamilienanlage

Esquema de conexión de una instalación unifamiliar

Esquema de ligação do sistema monofamiliar

Διάγραμμα σύνδεσης εγκατάστασης μίας οικογένειας

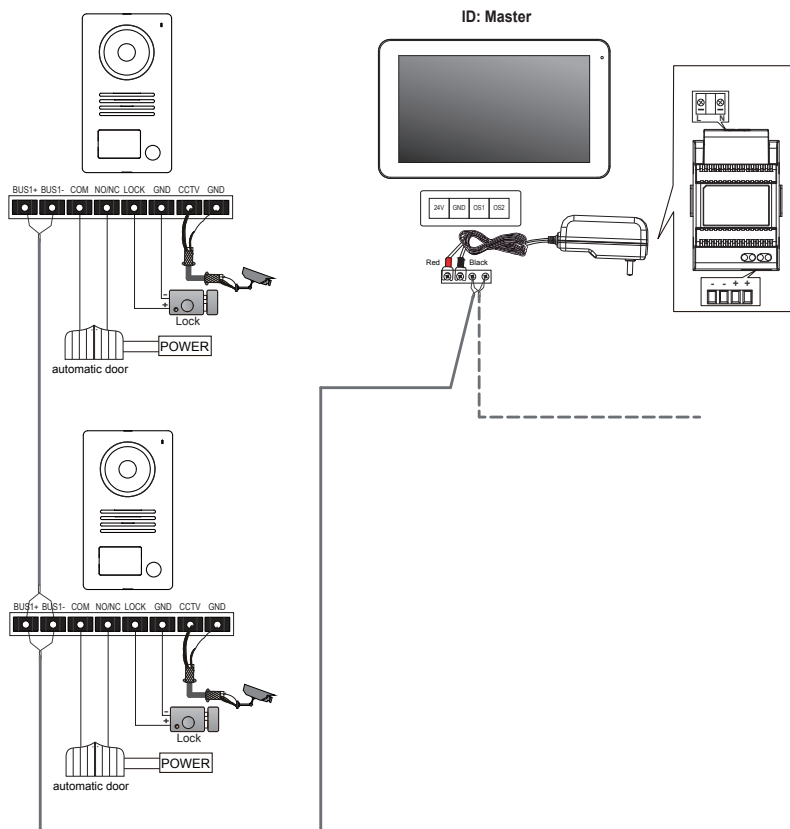

Sezione minima conduttori • Minimum conductor section • Section minimale conducteurs • Mindestleitungsdurchmesser • Sección mínima conductores • Secção mínima condutores • Ελάχιστη διατομή του καλωδίου	
fino a 50m • up to 50m • jusqu'à 50m • bis 50m • hasta 50m • até 50m • έως 50m (*)	fino a 100m • up to 100m • jusqu'à 100m • bis 100m • hasta 100m • até 100m • έως 100m (*)
0.75 mm ²	1 mm ²
<p>* Distanza tra la targa esterna più lontana e l'ultimo videocitofono interno * Distance between the outdoor entrance panel and the last indoor video entryphone * Distance entre la plaque de rue la plus éloignée et le dernier portier-vidéo intérieur * Abstand zwischen dem entferntesten Klingeltafel und dem letzten Videohaustelefon * Distancia entre la placa externa más lejana y el último videoportero interno * Distância entre a botoneira externa mais afastada e o último videoporteiro interno * Απόσταση μεταξύ της πιο απομακρυσμένης εξωτερικής μπουτονιέρας και της τελευταίας εσωτερικής θυροτηλεόρασης</p>	

40921.P1 - 40921.P2

Note:

1. La lunghezza minima del cavo tra due videocitofoni deve essere 5m.
2. Alimentatore multipin: sono presenti due forchette, la rossa deve essere collegata al morsetto 24V e la nera al morsetto GND del videocitofono.

Anmerkungen:

1. Die min. Kabellänge zwischen zwei Videohaustelefonen beträgt 5m.
2. Vielfachstecker-Netzteil: Von den zwei Gabeln muss die rote an die 24 V Klemme und die schwarze an die GND-Klemme des Videohaustelefons angeschlossen werden.

Σημειώσεις:

1. Το ελάχιστο μήκος του καλωδίου μεταξύ δύο θυροτηλεοράσεων πρέπει να είναι 5m.
2. Τροφοδοτικό πολλαπλών τάσεων: υπάρχουν δύο δικιάλες. Η κόκκινη πρέπει να συνδέεται στην επαφή κλέμας 24V και η μαύρη πρέπει να συνδέεται στην επαφή κλέμας GND της θυροτηλεοράσης.

Notes:

1. The minimum cable length between two video entryphones is 5 m.
2. Multi-plug power supply: there are two forks, the red one must be connected to the 24V terminal and the black one to the GND terminal of the video entryphone.

Notas:

1. La longitud mínima del cable entre dos videoporteros debe ser de 5 m.
2. Alimentador multiclavija: hay dos horquillas - la roja debe conectarse al borne de 24 V y la negra al borne GND del videoportero.

Remarques :

1. Le câble entre deux portiers-vidéo doit mesurer au moins 5 m.
2. Alimentation multifiches : deux fourchettes sont présentes ; brancher la rouge sur la borne 24 V et la noire sur la borne GND du portier-vidéo.

Notas:

1. O comprimento mínimo do cabo entre dois videoporteiros deve ser de 5m.
2. Alimentador multificha: estão presentes duas forquetas, a vermelha deve ser ligada ao terminal de 24 V e a preta deve ser ligada ao terminal GND do videoporteiro.

Telecamera TVCC (optional): Installazione

Ai terminali CCTV e GND del posto esterno è possibile collegare telecamera Vimar 46CAM.136B.8.

Lunghezza massima: 100 m con Cavo SYV75-3 / RG59.

Installation einer Videoüberwachungskamera (optional)

An die Klemmen CCTV und GND der Außenstelle kann die Videokamera Vimar 46CAM.136B.8 angeschlossen werden.

Max. Länge: 100 m mit Kabel SYV75-3 / RG59

Εγκατάσταση κάμερας TVCC (προαιρετική)

Στους ακροδέκτες CCTV και GND του εξωτερικού σταθμού μπορεί να συνδεθεί κάμερα Vimar 46CAM.136B.8.

Μέγιστο μήκος: 100 m με καλώδιο SYV75-3 / RG59

Installation of a CCTV camera (optional)

The Vimar 46CAM.136B.8 camera can be connected to the CCTV and GND terminals of the speech unit.

Maximum length: 100 m with SYV75-3 / RG59 cable

Montaje de una cámara CCTV (opcional)

A los terminales CCTV y GND del aparato externo se puede conectar la cámara Vimar 46CAM.136B.8.

Longitud máxima: 100 m con cable SYV75-3 / RG59

Installation d'une caméra CCTV (en option)

Possibilité de brancher la caméra Vimar 46CAM.136B.8 aux cosses CCTV et GND du poste extérieur.

Longueur maximale : 100 m avec câble SYV75-3 / RG59

Instalação de uma câmara CCTV (opcional)

Aos terminais CCTV e GND do posto externo é possível ligar a câmara Vimar 46CAM.136B.8.

Comprimento máximo: 100 m com Cabo SYV75-3 / RG59

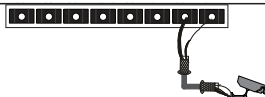
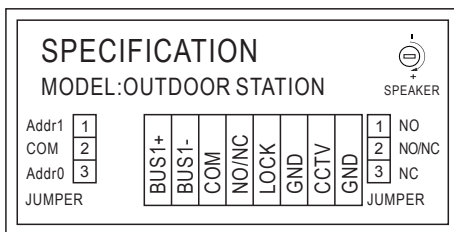

40921.P1 - 40921.P2

Schema di collegamento impianto bifamiliare con due targhe e fino a tre monitor per utente

Two-family system connection diagram with two panels and up to three monitors per user

Schéma de connexion installation deux usagers avec deux plaques et jusqu'à trois moniteurs par usager

Schaltbild einer Zweifamilienanlage mit zwei Klingeltableaus und bis zu drei Monitoren pro Benutzer

Esquema de conexión de una instalación bifamiliar con dos placas y hasta tres monitores por usuario

Esquema de ligação do sistema bifamiliar com duas botoneiras e até três monitores por utilizador

Διάγραμμα σύνδεσης εγκατάστασης δύο οικογενειών με δύο μπουτονιέρες και έως τρεις οθόνες ανά χρήστη

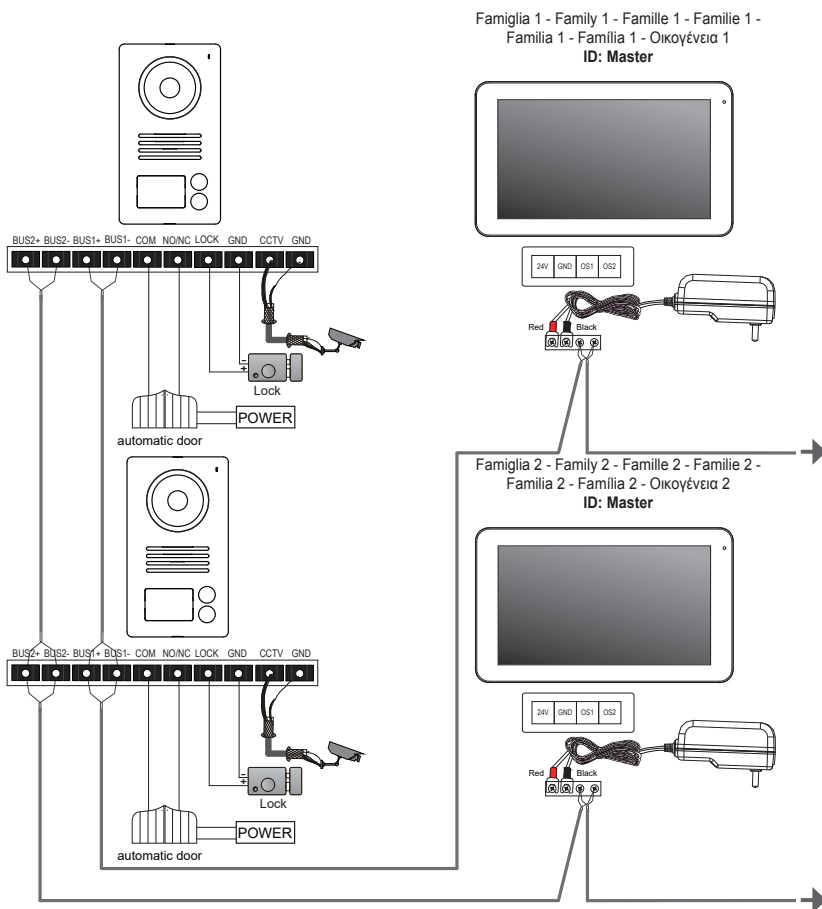

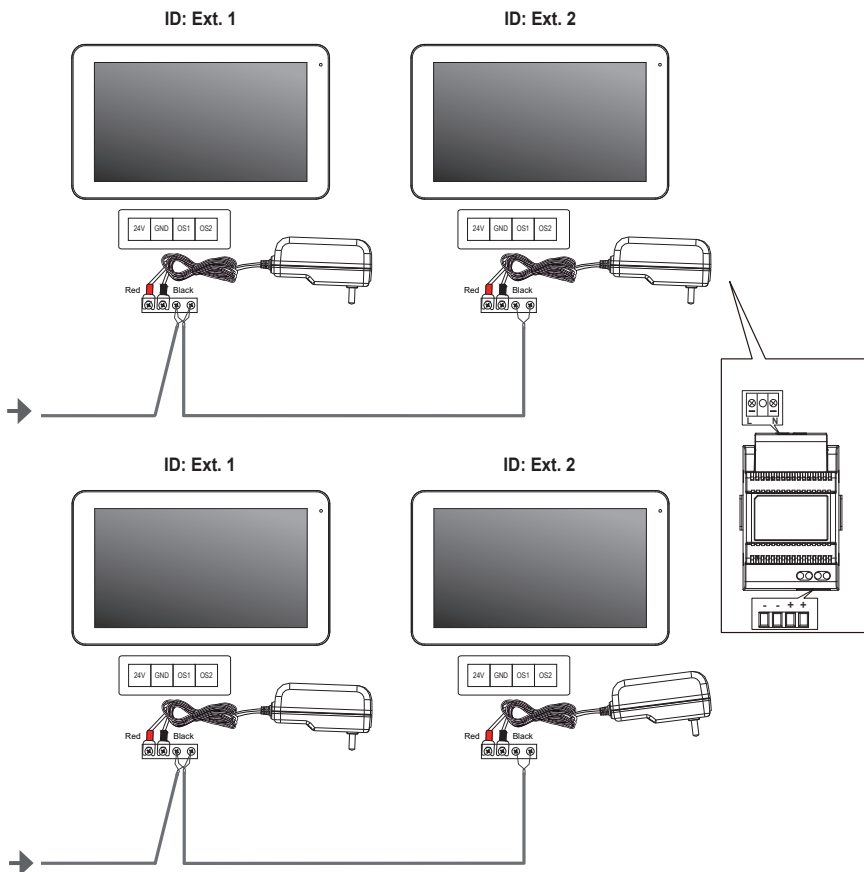

40921.P1 - 40921.P2

Collegamento della elettroserratura
Connection of electric door lock
Connexion de l'électroserrure
Anschluss des Elektroschlusses
Conexión de la electrocerradura
Ligação do trinco elétrico
Σύνδεση της ηλεκτρικής κλειδαριάς

Comando da alimentazione interna
 Command from internal power supply
 Commande via l'alimentation intérieure
 Schaltbefehl über interne Versorgung
 Accionamiento desde la alimentación interna
 Comando a partir da alimentação interna
 Διακόπτης εσωτερικής τροφοδοσίας

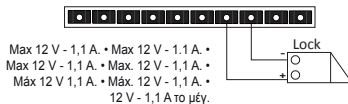
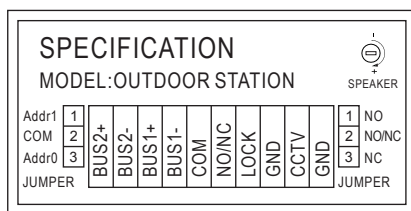

Lunghezza massima del cavo per comando elettroserratura e comando con contatto pulito: 30 m.
Maximum cable length for electric door lock command and command with dry contact: 30 m.
Longueur maximale du câble pour la commande de l'électroserrure et la commande contact sec : 30 m.
Maximale Länge des Kabels für Elektroschloss und Steuerbefehl mit potenzialfreiem Kontakt: 30 m.
Longitud máxima del cable para mando de electrocerradura y mando con contacto libre de potencial: 30 m.
Comprimento máximo do cabo para comando do trinco elétrico e comando com contacto seco: 30 m.
Μέγιστο μήκος καλωδίου για διακόπτη ηλεκτρικής κλειδαριάς και διακόπτη με καθαρή επαφή: 30 m.

40921.P1 - 40921.P2

Comando con contatto pulito e alimentazione esterna
Command with clean contact and external power supply
Commande avec contact sec et alimentation extérieure
Schaltbefehl mit potentialfreiem Kontakt und externer Versorgung
Accionamiento con contacto libre de potencial y alimentación externa
Comando com contacto seco e alimentação externa
Διακόπτης με καθαρή επαφή και εξωτερική τροφοδοσία

Note: Impostare il tipo di relè (NO / NC) attraverso il jumper (11).

Notes: Set the relay type (NO/NC) by means of the jumper (11).

Remarques : Définir le type de relais (NO / NF) à travers le jumper (11).

Anmerkungen: Relaisstyp (Schließer / Öffner) mit Jumper (11) einstellen.

Notas: Configura el tipo de relé (NO/NC) a través del puente (11).

Notas: Defina o tipo de relé (NO/NC) através do jumper (11).

Σημειώσεις: Ρυθμίστε τον τύπο ρελέ (NO / NC) μέσω του βραχυκυκλωτήρα (11).

Contacto NO • NO contact
Contact NO • Schließer
Contacto NO • Contacto NO
Επαφή NO

Contacto NC • NC contact
Contact NF • Öffner
Contacto NC • Contacto NC
Επαφή NC

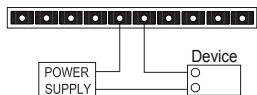
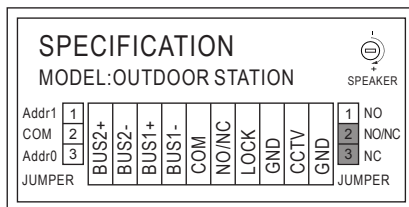
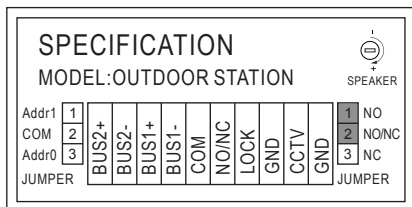

Max 12 V - 2 A. • Max 12 V - 2 A. •
 Max 12 V - 2 A. • Max 12 V - 2 A. •
 Max 12 V 2 A. • Max. 12 V - 2 A. •
 12 V - 2 A το μέγ.

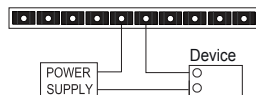

Max 12 V - 2 A. • Max 12 V - 2 A. •
 Max 12 V - 2 A. • Max. 12 V - 2 A. •
 Max 12 V 2 A. • Max. 12 V - 2 A. •
 12 V - 2 A το μέγ.

Lunghezza massima del cavo per comando elettroserratura e comando con contatto pulito: 30 m.
Maximum cable length for electric door lock command and command with dry contact: 30 m.
Longueur maximale du câble pour la commande de l'électroserrure et la commande contact sec : 30 m.
Maximale Länge des Kabels für Elektroschloss und Steuerbefehl mit potentialfreiem Kontakt: 30 m.
Longitud máxima del cable para mando de electrocerradura y mando con contacto libre de potencial: 30 m.
Comprimento máximo do cabo para comando do trinco elétrico e comando com contacto seco: 30 m.
Μέγιστο μήκος καλωδίου για διακόπτη ηλεκτρικής κλειδαριάς και διακόπτη με καθαρή επαφή: 30 m.

40921.P1 - 40921.P2

Il manuale istruzioni è scaricabile dal sito www.vimar.com

The instruction manual is downloadable from the site www.vimar.com

Télécharger le manuel d'instructions sur le site www.vimar.com

Die Bedienungsanleitung ist auf der Website www.vimar.com zum Download verfügbar

Regole di installazione

L'installazione deve essere effettuata da personale qualificato con l'osservanza delle disposizioni regolanti l'installazione del materiale elettrico in vigore nel paese dove i prodotti sono installati.

Installation rules

Installation should be carried out by qualified personnel in compliance with the current regulations regarding the installation of electrical equipment in the country where the products are installed.

Règles d'installation

L'installation doit être confiée à des personnes qualifiées et exécutée conformément aux dispositions qui régissent l'installation du matériel électrique en vigueur dans le pays concerné.

Installationsvorschriften

Die Installation muss durch Fachpersonal gemäß den im Anwendungsland des Geräts geltenden Vorschriften zur Installation elektrischer Materialien erfolgen.

Conformità normativa

Direttiva EMC

Norme EN 60065, EN 61000-6-1 e EN 61000-6-3.

Conformity

EMC directive

Standards EN 60065, EN 61000-6-1 and EN 61000-6-3.

Conformité aux normes

Directive EMC

Normes EN 60065, EN 61000-6-1 et EN 61000-6-3.

Normkonformität

EMC-Richtlinie

Normen EN 60065, DIN EN 61000-6-1 und EN 61000-6-3.

**RAEE -
Informazione agli
utilizzatori**

Il simbolo del cassonetto barrato riportato sull'apparecchiatura o sulla sua confezione indica che il prodotto alla fine della propria vita utile deve essere raccolto separatamente dagli altri rifiuti. L'utente dovrà, pertanto, conferire l'apparecchiatura giunta a fine vita agli idonei centri comunali di raccolta differenziata dei rifiuti elettrotecnici ed elettronici. In alternativa alla gestione autonoma, è possibile consegnare gratuitamente l'apparecchiatura che si desidera smaltire al distributore, al momento dell'acquisto di una nuova apparecchiatura di tipo equivalente. Presso i distributori di prodotti elettronici con superficie di vendita di almeno 400 m² è inoltre possibile consegnare gratuitamente, senza obbligo di acquisto, i prodotti elettronici da smaltire con dimensioni inferiori a 25 cm. L'adeguata raccolta differenziata per l'avvio successivo dell'apparecchiatura dismessa al riciclaggio, al trattamento e allo smaltimento ambientalmente compatibile contribuisce ad evitare possibili effetti negativi sull'ambiente e sulla salute e favorisce il reimpiego e/o riciclo dei materiali di cui è composta l'apparecchiatura.

**WEEE -
Information for
users**

If the crossed-out bin symbol appears on the equipment or packaging, this means the product must not be included with other general waste at the end of its working life. The user must take the worn product to a sorted waste center, or return it to the retailer when purchasing a new one. Products for disposal can be consigned free of charge (without any new purchase obligation) to retailers with a sales area of at least 400m², if they measure less than 25cm. An efficient sorted waste collection for the environmentally friendly disposal of the used device, or its subsequent recycling, helps avoid the potential negative effects on the environment and people's health, and encourages the re-use and/or recycling of the construction materials.

**DEEE -
Informations pour
les utilisateurs**

Le symbole du caisson barré, là où il est reporté sur l'appareil ou l'emballage, indique que le produit en fin de vie doit être collecté séparément des autres déchets. Au terme de la durée de vie du produit, l'utilisateur devra se charger de le remettre à un centre de collecte séparée ou bien au revendeur lors de l'achat d'un nouveau produit. Il est possible de remettre gratuitement, sans obligation d'achat, les produits à éliminer de dimensions inférieures à 25 cm aux revendeurs dont la surface de vente est d'au moins 400 m². La collecte séparée appropriée pour l'envoi successful de l'appareil en fin de vie au recyclage, au traitement et à l'élimination dans le respect de l'environnement contribue à éviter les effets négatifs sur l'environnement et sur la santé et favorise le réemploi et/ou le recyclage des matériaux dont l'appareil est composé.

**Elektro- und
Elektronik-
Altgeräte
- Informationen
für die Nutzer**

Das Symbol der durchgestrichenen Mülltonne auf dem Gerät oder seiner Verpackung weist darauf hin, dass das Produkt am Ende seiner Nutzungsdauer getrennt von den anderen Abfällen zu entsorgen ist. Nach Ende der Nutzungsdauer obliegt es dem Nutzer, das Produkt in einer geeigneten Sammelstelle für getrennte Müllentsorgung zu deponieren oder es dem Händler bei Ankauf eines neuen Produkts zu übergeben. Bei Händlern mit einer Verkaufsfläche von mindestens 400 m² können zu entsorgende Produkte mit Abmessungen unter 25 cm kostenlos und ohne Kaufzwang abgegeben werden. Die angemessene Mülltrennung für das dem Recycling, der Behandlung und der umweltverträglichen Entsorgung zugeführten Gerätes trägt dazu bei, mögliche negative Auswirkungen auf die Umwelt und die Gesundheit zu vermeiden und begünstigt den Wiedereinsatz und/oder das Recyceln der Materialien, aus denen das Gerät besteht.

40921.P1 - 40921.P2

El manual de instrucciones se puede descargar en la página web www.vimar.com

É possível descarregar o manual de instruções no site www.vimar.com

Το εγχειρίδιο οδηγιών είναι διαθέσιμο για λήψη από την ιστοσελίδα www.vimar.com

Normas de instalación

La instalación debe ser realizada por personal cualificado o cumpliendo con las disposiciones en vigor que regulan el montaje del material eléctrico en el país donde se instalen los productos.

Regras de instalação

A instalação deve ser efetuada por pessoal qualificado de acordo com as disposições que regulam a instalação de material elétrico, vigentes no País em que os produtos são instalados.

Κανονισμοι εγκαταστασης

Η εγκατάσταση πρέπει να πραγματοποιείται από εξειδικευμένο προσωπικό σύμφωνα με τους κανονισμούς που διέπουν την εγκατάσταση του ηλεκτρολογικού εξοπλισμού και ισχύουν στη χώρα όπου εγκαθίστανται τα προϊόντα.

Conformidad normativa

Directiva EMC

Normas EN 60065, EN 61000-6-1 y EN 61000-6-3.

Cumprimento de regulamentação

Directiva EMC

Normas EN 60065, EN 61000-6-1 e EN 61000-6-3.

Συμμορφωση προδιαγραφων

Οδηγία EMC

Πρότυπα EN 60065, EN 61000-6-1 και EN 61000-6-3.

RAEE - Información para los usuarios

El símbolo del contenedor tachado, cuando se indica en el aparato o en el envase, indica que el producto, al final de su vida útil, se debe recoger separado de los demás residuos. Al final del uso, el usuario deberá encargarse de llevar el producto a un centro de recogida selectiva adecuado o devolverse al vendedor con ocasión de la compra de un nuevo producto. En las tiendas con una superficie de venta de al menos 400 m², es posible entregar gratuitamente, sin obligación de compra, los productos que se deben eliminar con unas dimensiones inferiores a 25 cm. La recogida selectiva adecuada para proceder posteriormente al reciclaje, al tratamiento y a la eliminación del aparato de manera compatible con el medio ambiente contribuye a evitar posibles efectos negativos en el medio ambiente y en la salud y favorece la reutilización y/o el reciclaje de los materiales de los que se compone el aparato.

REEE - Informação dos utilizadores

O símbolo do contenedor de lixo barrado com uma cruz, afixado no equipamento ou na embalagem, indica que o produto, no fim da sua vida útil, deve ser recolhido separadamente dos outros resíduos. No final da utilização, o utilizador deverá encarregar-se de entregar o produto num centro de recolha seletiva adequado ou de devolvê-lo ao revendedor no ato da aquisição de um novo produto. Nas superfícies de venda com, pelo menos, 400 m², é possível entregar gratuitamente, sem obrigação de compra, os produtos a eliminar com dimensão inferior a 25 cm. A adequada recolha diferenciada para dar início à reciclagem, ao tratamento e à eliminação ambientalmente compatível, contribui para evitar possíveis efeitos negativos ao ambiente e à saúde e favorece a reutilização e/ou reciclagem dos materiais que constituem o aparelho.

AHNE - Ενημέρωση των χρηστών

Το σύμβολο διαγραμμένου κάδου απορριμμάτων, όπου υπάρχει επάνω στη συσκευή ή στη συσκευασία της, υποδεικνύει ότι το προϊόν στο τέλος της διάρκειας ζωής του πρέπει να συλλέγεται χωριστά από τα υπόλοιπα απορρίμματα. Στο τέλος της χρήσης, ο χρήστης πρέπει να αναλάβει να παραδώσει το προϊόν σε ένα κατάλληλο κέντρο διαφοροποιημένης συλλογής ή να το παραδώσει στον αντιπρόσωπο κατά την αγορά ενός νέου προϊόντος. Σε καταστήματα πώλησης με επιφάνεια πωλήσεων τουλάχιστον 400 m² μπορεί να παραδοθεί δωρεάν, χωρίς καμία υποχρέωση για αγορά άλλων προϊόντων, τα προϊόντα για διάθεση, με διαστάσεις μικρότερες από 25 cm. Η επαρκής διαφοροποιημένη συλλογή, προκειμένου να ξεκινήσει η επόμενη διαδικασία ανακύκλωσης, επεξεργασίας και περιβαλλοντικά συμβατής διάθεσης της συσκευής, συμβάλλει στην αποφυγή αρνητικών επιπτώσεων για το περιβάλλον και την υγεία και προωθεί την επαναχρησιμοποίηση ή/και ανακύκλωση των υλικών από τα οποία αποτελείται η συσκευή.

CE

49401540A0 01 2510



VIMAR

Viale Vicenza, 14
36063 Marostica VI - Italy
www.vimar.com