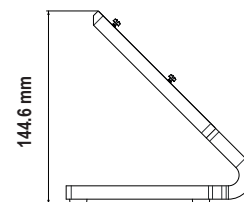
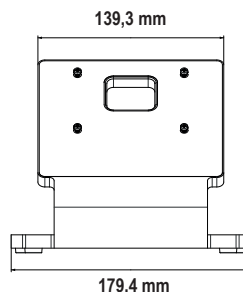
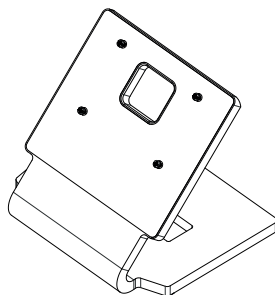

**• Dati dimensionali**  
**• Dimensional data**
**• Dimensions**  
**• Maßangaben**
**• Medidas**  
**• Dados dimensionais**
**• Δεδομένα διαστάσεων**  
**• الأبعاد والمقاسات**
**40597**

- Base da tavolo 7" SIP
- Desktop for 7in SIP
- Base de table 7in SIP
- Tischgehäuse 7in SIP
- Base de mesa 7in SIP
- Base de mesa 7in SIP
- Βάση τραπέζιού 7in SIP

• قاعدة طاولة 7in SIP

**Contenuto della confezione**

- base da tavolo.
- 4 viti per il fissaggio della piastra di supporto del videocitofono.

**Contenu de l'emballage**

- base pour installation de table.
- 4 vis pour la fixation de la plaque de support du portier-vidéo.

**Contenido del paquete**

- base de sobremesa.
- 4 tornillos de fijación de la placa de soporte del videoportero.

**Περιεχόμενο συσκευασίας**

- επιτραπέζια βάση.
- 4 βίδες για τη στερέωση της πλάκας στήριξης της θυροτηλεόρασης.

**Pack contents**

- desktop base.
- 4 screws for fixing the video entryphone mounting frame plate.

**Verpackungsinhalt**

- Tischzubehör.
- 4 Schrauben für die Befestigung der Grundplatte des Videohaustelefons.

**Conteúdo da embalagem**

- base de mesa.
- 4 parafusos para a fixação da placa de suporte do videoporteiro.

محتوى العبوة

- قاعدة منضدة.

- 4 براغي لتثبيت قرص حامل فيديو انتركم.

**• Installazione**  
**• Installation**
**• Installation**  
**• Installation**
**• Montaje**  
**• Instalação**
**• Εγκατάσταση**

• التركيب



- L'installazione deve essere effettuata da personale qualificato con l'osservanza delle disposizioni regolanti l'installazione del materiale elettrico in vigore nel paese dove i prodotti sono installati.
- Installation should be carried out by qualified personnel in compliance with the current regulations regarding the installation of electrical equipment in the country where the products are installed.
- L'installation doit être confiée à des techniciens qualifiés et effectuée dans le respect des dispositions réglant.
- Die Installation muss durch Fachpersonal gemäß den im Anwendungsland des Produkts geltenden Vorschriften zur Installation elektrischen Materials erfolgen.

- El montaje debe ser realizado por personal cualificado cumpliendo con las correspondientes disposiciones en vigor.
- A instalação deve ser efetuada por pessoal qualificado de acordo com as disposições que regulam a instalação de material elétrico, vigentes no país em que os produtos são instalados.
- Η εγκατάσταση πρέπει να πραγματοποιείται από εξειδικευμένο προσωπικό σύμφωνα με τις ισχύουσες ρυθμιστικές διατάξεις.
- يجب أن تتم عملية التركيب من قبل فنيين متخصصين ومعتمدين مع الالتزام بالقواعد التشريعات المنظمة لهذا الأمر

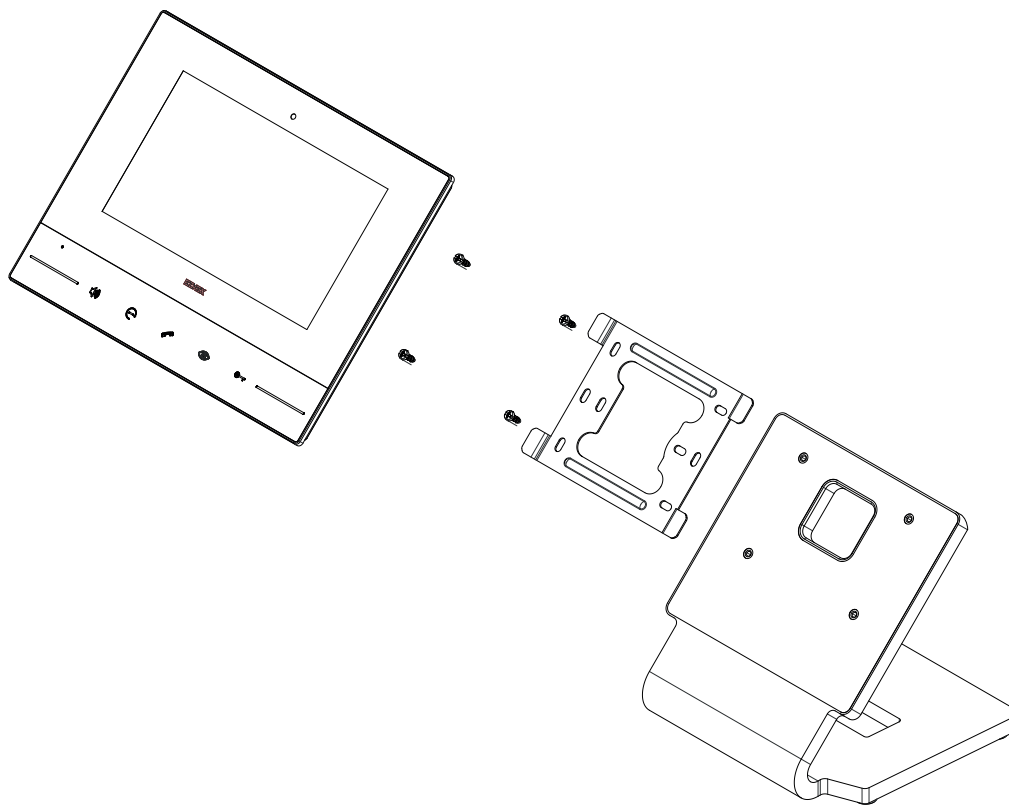
**Indicazioni installative**

- 1) Fissare la staffa del videocitofono alla base da tavolo utilizzando le 4 viti fornite in dotazione con la base stessa.
- 2) Alloggiare il videocitofono sulla staffa.
- 3) Collegare i connettori a seconda dell'alternativa di collegamento prescelta (Tab. 1).

**Consignes pour l'installation**

- 1) Fixer l'étrier du portier-vidéo à la base de table en utilisant les 4 vis comprises.
- 2) Installer le portier-vidéo sur l'étrier.
- 3) Brancher les connecteurs en fonction du type de connexion choisi (Tab. 1).

**Indicaciones de montaje**

- 1) Fissare la staffa del videocitofono alla base da tavolo utilizzando le 4 viti fornite in dotazione con la base stessa.
- 2) Monte el videoportero en el soporte.
- 3) Conecte los conectores según la opción de conexión elegida (Tabla 1).

**Ενδείξεις εγκατάστασης**

- 1) Στερεώστε το στήριγμα της θυροτηλεόρασης στην επιτραπέζια βάση χρησιμοποιώντας τις 4 βίδες που παρέχονται μαζί με τη βάση.
- 2) Τοποθετήστε τη θυροτηλεόραση στο στήριγμα.
- 3) Συνδέστε τους συνδετήρες σύμφωνα με την προεπιλεγμένη εναλλακτική σύνδεση (Πίν. 1).

**Installation guidelines**

- 1) Fix the video entryphone bracket to the desktop base using the 4 screws supplied with the base.
- 2) Fit the video entryphone on the bracket.
- 3) Connect the connectors according to the chosen connection alternative (Tab. 1).

**Installationshinweise**

- 1) Die Halterung des Videohaustelefons anhand der 4 im Lieferumfang des Tischzubehörs enthaltenen Schrauben am Tischzubehör befestigen.
- 2) Das Videohaustelefon auf der Halterung absetzen.
- 3) Die Steckverbinder gemäß der gewählten Verbindungsvariante (Tab. 1) anschließen.

**Indicações de instalação**

- 1) Fixe o suporte do videoporteiro à base de mesa utilizando os 4 parafusos fornecidos com a base.
- 2) Encaixe o videoporteiro no suporte.
- 3) Ligue os conectores consoante a alternativa de ligação escolhida (Tab. 1).

**مؤشرات التثبيت**

- 1) ثبت قاعدة فيديو انتركم بقاعدة الطاولة باستخدام البراغي الأربعة المزودة بالقاعدة نفسها.
- 2) ضع وحدة فيديو انتركم على القاعدة.
- 3) قم بتوصيل الموصلات وفقاً لبدائل التوصيل المختارة (جدول 1).

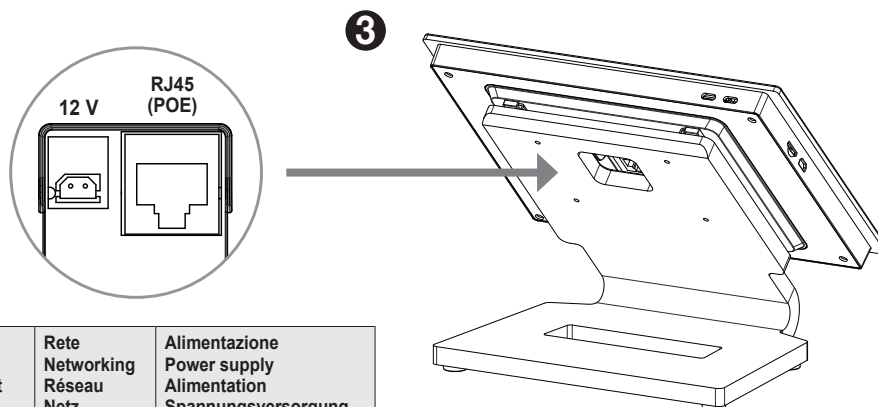
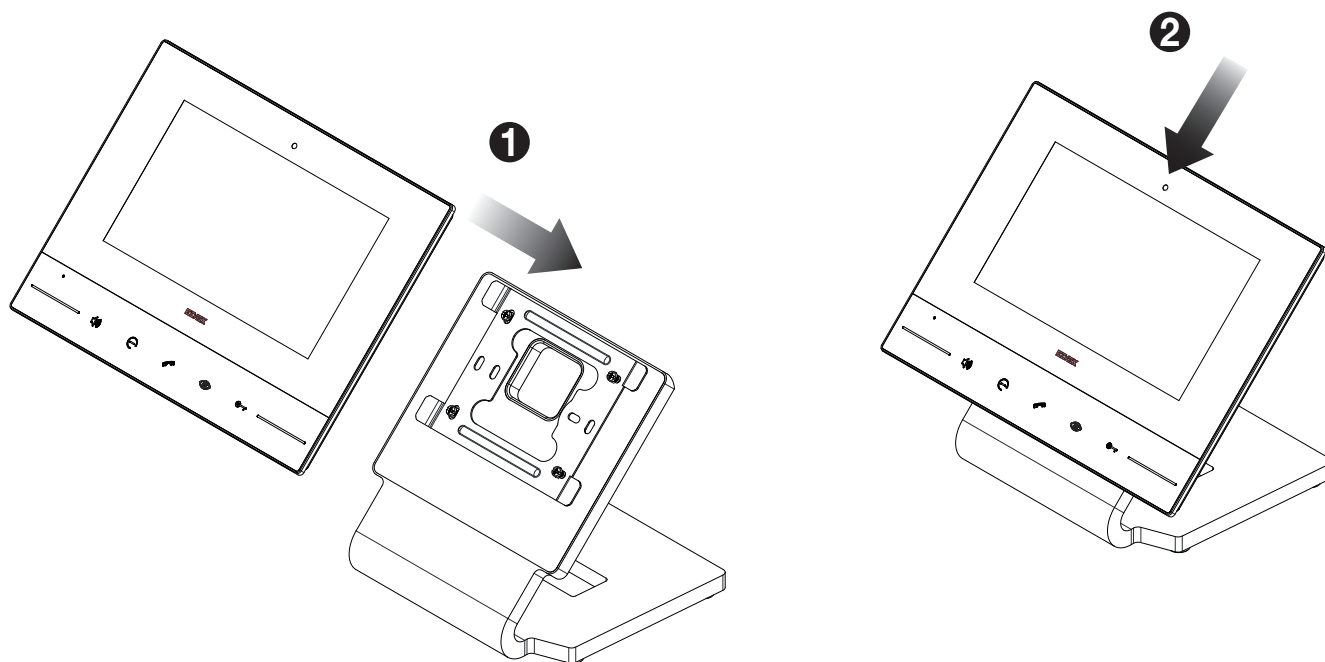

Alternative di collegamento Connectivity alternatives Alternatives de branchement Verbindungsvarianten Opciones de conexión Alternativas de ligação Εναλλακτικές επιλογές σύνδεσης بدائل التوصيل	Rete Networking Réseau Netz Red Rede Δίκτυο الشبكة	Alimentazione Power supply Alimentation Spannungsversorgung Alimentación Alimentação Τροφοδοσία التغذية الكهربائية
1	Wifi	12V
2	Ethernet	12V
3	Ethernet	PoE

Tab. 1 - Tabla 1 - Πίνακ. 1 - جدول 1

- **Conformità normativa.**  
Direttiva EMC.  
Norme EN 55032, EN 55035.  
Regolamento REACH (UE) n. 1907/2006 – art.33 Il prodotto potrebbe contenere tracce di piombo.
- **Regulatory compliance.**  
EMC directive.  
Standards EN 55032, EN 55035.  
REACH (EU) Regulation no. 1907/2006 – art.33. The product may contain traces of lead.
- **Conformité aux normes.**  
Directive CEM  
Normes EN 55032, EN 55035.  
Règlement REACH (EU) n° 1907/2006 – art.33. Le produit pourrait contenir des traces de plomb.
- **Normkonformität.**  
EMV-Richtlinie.  
Normen EN 55032, EN 55035.  
REACH-Verordnung (EG) Nr. 1907/2006 – Art.33. Das Erzeugnis kann Spuren von Blei enthalten.
- **Conformidad a las normas**  
Directiva sobre compatibilidad electromagnética.  
Normas EN 55032, EN 55035.  
Reglamento REACH (UE) n. 1907/2006 – art. 33. El producto puede contener trazas de plomo.
- **Conformidade normativa.**  
Diretiva EMC.  
Normas EN 55032, EN 55035.  
Regulamento REACH (UE) n.º 1907/2006 – art.33. O produto poderá conter vestígios de chumbo.
- **Συμμόρφωση με τα πρότυπα.**  
Οδηγία EMC.  
Πρότυπα EN 55032, EN 55035.  
Κανονισμός REACH (EE) αρ. 1907/2006- Άρθρο 33. Το προϊόν μπορεί να περιέχει ίχνη μολύβδου.
- **مطابقة المعايير.** التوجيه الأوروبي الخاص بالتوافق الكهرومغناطيسي (EMC).  
القواعد الأوروبية، EN 55032، EN 55035،  
لائحة تسجيل وتقييم وترخيص وتقييد المواد الكيميائية REACH (UE) رقم 1907/2006 - المادة 33. قد يحتوي المنتج على آثار من الرصاص.



• **RAEE - Informazione agli utilizzatori.** Il simbolo del cassonetto barrato riportato sull'apparecchiatura o sulla sua confezione indica che il prodotto alla fine della propria vita utile deve essere raccolto separatamente dagli altri rifiuti. L'utente dovrà, pertanto, conferire l'apparecchiatura giunta a fine vita agli idonei centri comunali di raccolta differenziata dei rifiuti elettrotecnici ed elettronici. In alternativa alla gestione autonoma, è possibile consegnare gratuitamente l'apparecchiatura che si desidera smaltire al distributore, al momento dell'acquisto di una nuova apparecchiatura di tipo equivalente. Presso i distributori di prodotti elettronici con superficie di vendita di almeno 400 m<sup>2</sup> è inoltre possibile consegnare gratuitamente, senza obbligo di acquisto, i prodotti elettronici da smaltire con dimensioni inferiori a 25 cm. L'adeguata raccolta differenziata per l'avvio successivo dell'apparecchiatura dismessa al riciclaggio, al trattamento e allo smaltimento ambientalmente compatibile contribuisce ad evitare possibili effetti negativi sull'ambiente e sulla salute e favorisce il reimpiego e/o riciclo dei materiali di cui è composta l'apparecchiatura.

• **WEEE - Information for users.** If the crossed-out bin symbol appears on the equipment or packaging, this means the product must not be included with other general waste at the end of its working life. The user must take the worn product to a sorted waste center, or return it to the retailer when purchasing a new one. Products for disposal can be consigned free of charge (without any new purchase obligation) to retailers with a sales area of at least 400 m<sup>2</sup>, if they measure less than 25 cm. An efficient sorted waste collection for the environmentally friendly disposal of the used device, or its subsequent recycling, helps avoid the potential negative effects on the environment and people's health, and encourages the re-use and/or recycling of the construction materials.

• **DEEE - Informations destinées aux utilisateurs** Le pictogramme de la poubelle barrée apposé sur l'appareil ou sur l'emballage indique que le produit doit être séparé des autres déchets à la fin de son cycle de vie. L'utilisateur devra confier l'appareil à un centre municipal de tri sélectif des déchets électroniques et électrotechniques. Outre la gestion autonome, le détenteur pourra également confier gratuitement l'appareil qu'il veut mettre au rebut à un distributeur au moment de l'achat d'un nouvel appareil aux caractéristiques équivalentes. Les distributeurs de matériel électronique disposant d'une surface de vente supérieure à 400 m<sup>2</sup> retirent les produits électroniques arrivés à la fin de leur cycle de vie à titre gratuit, sans obligation d'achat, à condition que les dimensions de l'appareil ne dépassent pas 25 cm. La collecte sélective visant à recycler l'appareil, à le retraiter et à l'éliminer en respectant l'environnement, contribue à éviter la pollution du milieu et ses effets sur la santé et favorise la réutilisation des matériaux qui le composent.

• **WEEE-Richtlinie über Elektro- und Elektronik-Altgeräte - Benutzerinformation.** Das Symbol der durchgestrichenen Mülltonne auf dem Gerät oder der Verpackung weist darauf hin, dass das Produkt am Ende seiner Lebensdauer getrennt von anderen Abfällen zu sammeln ist. Der Benutzer muss das Altgerät bei den im Sinne dieser Richtlinie eingerichteten kommunalen Sammelstellen abgeben. Alternativ hierzu kann das zu entsorgende Gerät beim Kauf eines neuen gleichwertigen Geräts dem Fachhändler kostenlos zurückgegeben werden. Darüber hinaus besteht die Möglichkeit, die zu entsorgenden Elektronik-Altgeräte mit einer Größe unter 25 cm bei Elektronikfachmärkten mit einer Verkaufsfläche von mindestens 400 m<sup>2</sup> kostenlos ohne Kaufpflicht eines neuen Geräts abzugeben. Die korrekte getrennte Sammlung des Geräts für seine anschließende Zuführung zum Recycling, zur Behandlung und zur umweltgerechten Entsorgung trägt dazu bei, mögliche nachteilige Auswirkungen auf die Umwelt und auf die Gesundheit zu vermeiden und fördert die Wiederverwertung der Werkstoffe des Geräts.

• **RAEE - Información a los usuarios.** El símbolo del contenedor tachado que aparece en el aparato o en su embalaje indica que el producto, al final de su vida útil, debe desecharse por separado de otros residuos. Al final de su vida útil, el usuario deberá entregar el equipo a un centro de recogida de residuos electrodomésticos y electrónicos. También puede entregar gratuitamente el equipo usado al establecimiento donde vaya a comprar un nuevo equipo de tipo equivalente. En los distribuidores de productos electrónicos con una superficie de al menos 400 m<sup>2</sup> es posible entregar gratuitamente, sin obligación de compra, productos electrónicos usados de tamaño inferior a 25 cm. La recogida selectiva de estos residuos facilita el reciclaje del aparato y sus componentes, permite su tratamiento y eliminación de forma compatible con el medioambiente y evita posibles efectos perjudiciales para la naturaleza y la salud de las personas.

• **REEE - Informação para os utilizadores.** O símbolo do contentor barrado existente no equipamento ou na sua embalagem indica que, no fim da respetiva vida útil, o produto deve ser recolhido separadamente dos outros resíduos. O utilizador deverá, portanto, depositar o equipamento em fim de vida nos respetivos centros municipais de recolha seletiva de resíduos eletrotécnicos e eletrónicos. Em alternativa à gestão autónoma, é possível entregar gratuitamente ao distribuidor o aparelho que se pretende eliminar, aquando da compra de um novo equipamento de tipo equivalente. Nos distribuidores de produtos eletrónicos com uma superfície de venda de pelo menos 400 m<sup>2</sup> é ainda possível entregar gratuitamente, sem obrigação de compra, os produtos eletrónicos a eliminar com dimensões inferiores a 25 cm. A recolha seletiva adequada para o posterior reencaminhamento do aparelho em fim de vida para a reciclagem, tratamento e eliminação ambientalmente compatível contribui para evitar possíveis efeitos negativos sobre o ambiente e sobre a saúde e favorece a reutilização e/ou reciclagem dos materiais que compõem o equipamento.

• **ΑΗΗΕ - Πληροφορίες για τους χρήστες.** Το σύμβολο διαγραμμένου κάδου που αναγράφεται στη συσκευή ή στη συσκευασία υποδεικνύει ότι το προϊόν πρέπει να συλλέγεται ξεχωριστά από τα υπόλοιπα απόβλητα στο τέλος της ωφέλιμης διάρκειας ζωής του. Για τον λόγο αυτό, ο χρήστης πρέπει να παραδίδει τις συσκευές που έχουν φτάσει στο τέλος της διάρκειας ζωής τους στα ειδικά δημόσια κέντρα διαφοροποιημένης συλλογής αποβλήτων ειδών ηλεκτρικού και ηλεκτρονικού εξοπλισμού. Εκτός από την αυτόνομη διαχείριση, είναι δυνατή η δωρεάν παράδοση της συσκευής προς απόρριψη στον διανομέα, κατά την αγορά καινούριας, αντίστοιχης συσκευής. Στους διανομείς ηλεκτρονικών προϊόντων τουλάχιστον με καταστήματα πώλησης 400 m<sup>2</sup>, μπορείτε επίσης να παραδώσετε δωρεάν, χωρίς υποχρέωση αγοράς, ηλεκτρονικά προϊόντα προς απόρριψη με διαστάσεις κάτω από 25 cm. Η κατάλληλη διαφοροποιημένη συλλογή με σκοπό τη μετέπειτα ανακύκλωση, επεξεργασία και φιλική προς το περιβάλλον απόρριψη της συσκευής συμβάλλει στην αποφυγή πιθανών αρνητικών επιπτώσεων για το περιβάλλον και την υγεία, καθώς και στην εκ νέου χρήση ή/και ανακύκλωση των υλικών από τα οποία αποτελείται η συσκευή.

• **مخلفات الأجهزة الكهربائية والإلكترونية (RAEE) - معلومات للمستخدمين.** رمز صندوق القمامة المشطوب الوارد على الجهاز أو على العبوة يشير إلى أن المنتج في نهاية عمره الإنتاجي يجب أن يُجمع بشكل منفصل عن المخلفات الأخرى. وبالتالي، سيتوجب على المستخدم منح الجهاز عند وصوله لنهاية عمره إلى المراكز البلدية المناسبة للجمع المنفصل للمخلفات الكهربائية والإلكترونية. وبدلاً عن الإدارة المستقلة، من الممكن تسليم الجهاز الذي ترغب في التخلص منه مجاناً إلى الموزع. في وقت شراء جهاز جديد من نوع معدّل لدى موزعي المنتجات الإلكترونية في المحلات التجارية التي لا تقل مساحتها عن 400 م<sup>2</sup> يمكن أن تكون عملية التسليم هذه مجانية وبدون شرط شراء أجهزة جديدة وذلك بالنسبة للأجهزة الإلكترونية التي لا تتجاوز أبعادها 25 سم. تساهم عملية الجمع المنفصل للنفايات والأجهزة القديمة هذه، من أجل إعادة تدويرها ومعالجتها والتخلص منها بشكل متوافق بيئياً، في تجنب الآثار السلبية المحتملة على البيئة وعلى الصحة كما تشجع على توسيع عملية إعادة تدوير المواد التي تتكون منها هذه الأجهزة والمنتجات.

- Per ulteriori informazioni [www.vimar.com](http://www.vimar.com)
- For further information see [www.vimar.com](http://www.vimar.com) website
- Pour informations détaillées voir [www.vimar.com](http://www.vimar.com)
- Für weiterführende Informationen, siehe [www.vimar.com](http://www.vimar.com)

- Más información en [www.vimar.com](http://www.vimar.com)
- Informações mais aprofundadas em [www.vimar.com](http://www.vimar.com)
- Για περισσότερες πληροφορίες [www.vimar.com](http://www.vimar.com)

• مزيد من التفاصيل الخاصة [www.vimar.com](http://www.vimar.com)