

Guida rapida
Quick Guide

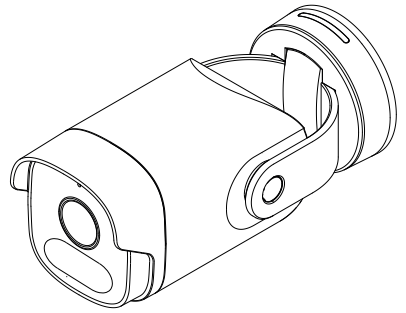

46237.028B

Telecamera Bullet Wi-Fi 3 Mpx obiettivo 2,8mm 120° deterrente
3 Mpx Wi-Fi Bullet Camera, 2.8mm lens 120° deterrent

1 - Contenuto della confezione

1 - Package content

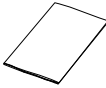
				
Telecamera <i>Camera</i>	Alimentatore <i>Power supply</i>	Viti <i>Screws</i>	Guida rapida <i>Quick Guide</i>	Chiave di fissaggio <i>Screwdriver</i>

2 - Caratteristiche

2 - Characteristics

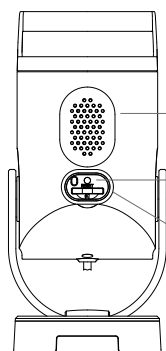

Altoparlante, per comunicare dall'App con chi è vicino alla telecamera
Speaker, to communicate from the App with those close to the camera

Tasto di reset per ripristino valori iniziali
Reset button to restore initial values

Sede SD card per registrare (max 128 GB)
SD card slot for recording (max 128 GB)

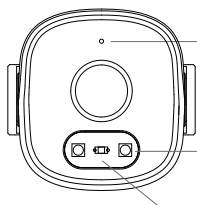

Microfono ambientale, per ascoltare ciò che succede attorno alla telecamera
Ambient microphone, to hear what is happening around the camera

Illuminatore luce bianca
White light lighting

LED di stato - *Status LED*

Led di stato:

- Luce rossa accesa = Anomalia rete.
- Luce rossa lampeggiante = in attesa di rete per la connessione (lamp. lento), in connessione alla rete (lamp. veloce).
- Luce blu accesa = la telecamera funziona correttamente.
- Luce blu lampeggiante: in corso di connessione (lampeggio veloce).

Tasto di Reset: Mantenere premuto per 5 secondi per il ripristino della telecamera ai valori iniziali.

Status LED:

- Red light on = Network anomaly.
- Flashing red light = waiting for network for connection (slow blinking), connecting to the network (fast flash).
- Blue light on = the camera is working correctly.
- Blinking blue light: currently connecting (faster blinking).

Reset Button: Press and hold for 5 seconds for reset the camera to the initial values.

3 - Installazione

3 - Installation

3.1 - Posizionamento

1. Smontare la staffa dalla telecamera.
2. Installare la staffa alla parete con le viti. Mettere il logo UP in alto.
3. Inserire la telecamera dall'alto e quindi spingerla sulla staffa verso il basso per bloccare la telecamera.

3.1 - Positioning

1. Remove the bracket from the camera.
2. Install the bracket to the wall with screws. Put the UP logo on top.
3. Insert the camera from above and then push it on the bracket down to lock the camera.

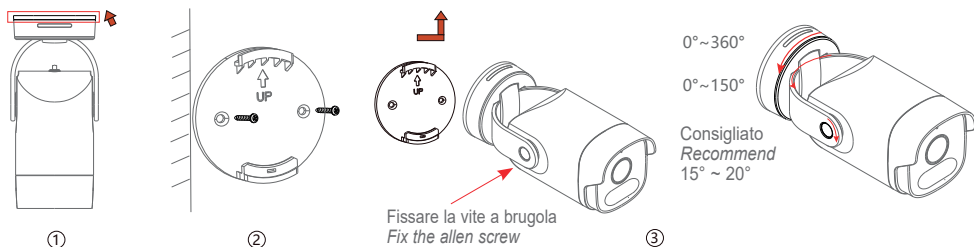

Note di installazione: per evitare che le immagini risultino sovraesposte, evitare l'installazione della telecamera in condizioni di controluce o luce eccessiva.

Installation Notes: To prevent overexposed images, avoid installing the camera under backlight or excessive light conditions.

4 - Configurazione

4 - Configuration

4.1 - Alimentare la telecamera

4.1 - Power up the camera

1. Collegare il cavo di alimentazione alla telecamera.
2. Collegare l'alimentatore ad una presa a muro.

1. Connect the power cable to the camera cable.
2. Connect the power supply to a wall socket.

3. Attendere che il LED di stato lampeggi, si udirà un feedback parlato ("Avvio Telecamera" e successivamente "Configura la telecamera").

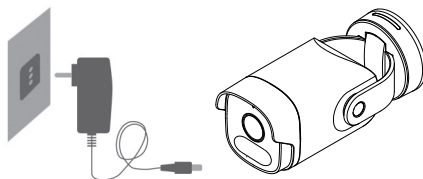

3. Wait for the LED to status flashes, you will hear spoken feedback ("Camera ON" and then "Camera setup").

4.2 - Installare l'App sullo smartphone

4.2 - Install the App on the smartphone



Scaricare e installare l'App Vimar "VIEW Product" sul proprio smartphone cercandola direttamente nel App Store di riferimento.



Download the Vimar "VIEW Product" App and install it on your smartphone, searching for it directly in your reference App Store.

4.3 - Primo accesso

4.3 - First access

- a. Se si possiede già un account per MyVIMAR, aprire l'app e accedere con le proprie credenziali.
- b. Altrimenti creare un nuovo account, toccando sull'apposito link **"Vuoi creare un profilo?"**.
Eseguire le indicazioni in APP, inserire le credenziali e procedere con il passo successivo.

- a. If you already have an account for MyVIMAR, open the App and log in with your credentials.
- b. If not, create a new account, tapping on the dedicated link **"Want to create a profile?"**.
Follow the instructions in the APP, enter your credentials and proceed to the next step.

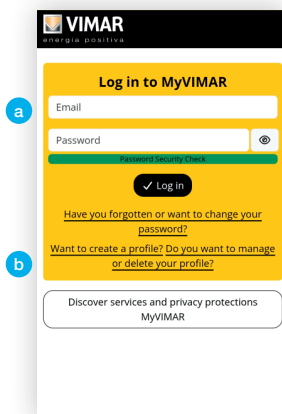

4.4 - Aggiungere una telecamera

Seguire le istruzioni sullo schermo per completare l'installazione e la connessione al proprio router.

Per facilitare l'operazione, si consiglia di rimanere nelle vicinanze del router.



Aggiunta tramite QR Code: utilizzare la telecamera per eseguire la scansione del codice QR visualizzato sullo smartphone.

Nota: dopo l'accensione della telecamera, il LED di stato si accende. Dopo il segnale acustico, il LED del dispositivo lampeggerà rapidamente.

Tocca "Aggiungi dispositivo + ①" → Selezionare modello ② → Abilitare passo successivo, proseguire secondo indicazioni a schermo ③ → Impostare il Wi-Fi per il dispositivo ④ e continuare con la procedura per visualizzare il QR code.

4.4 - Adding a camera

Follow the instructions on the screen to complete installation and connection to your router.

To make this process easier, we recommend you stay close to your router.

Addition via QR Code: use the camera to scan the QR code displayed on your smartphone.

N.B.: after the camera is switched on, the status LED lights up. After the acoustic signal, the device LED flashes quickly.

Tap "Add device + ①" → Select model ② → Enable next step, continue by following the instructions on the screen ③ → Set the Wi-Fi for the device ④ and continue with the procedure to display the QR code.

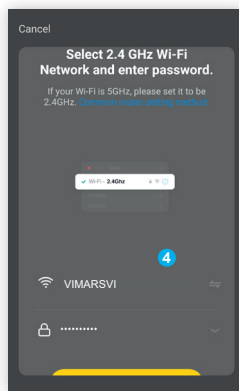
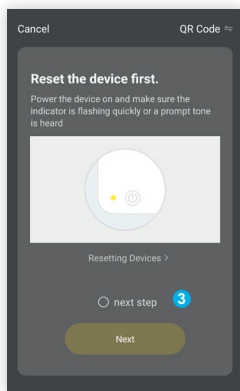
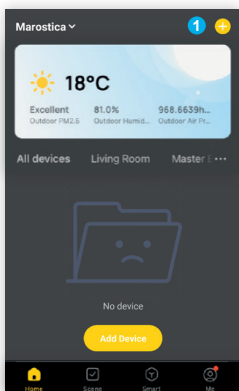

Un codice QR verrà visualizzato sullo smartphone, rivolgere lo schermo del telefono verso la telecamera ad una distanza compresa tra 15 - 20 cm dall'obiettivo, dopo qualche secondo verrà emesso un tono, toccare su "Emesso Un Tono" (fare riferimento alle immagini sotto).

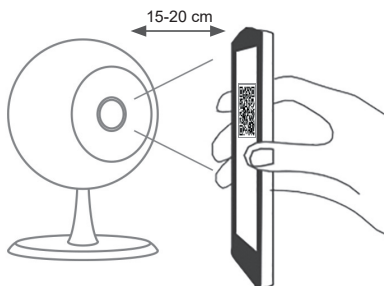

A QR code will be displayed on your smartphone, turn the screen on your phone to face the camera at a distance of between 15 - 20 cm from the lens, a tone will be emitted after a few seconds, tap on "Tone Emitted" (refer to the images below).

Attendere il completamento della connessione, dopo pochi secondi il dispositivo verrà aggiunto con successo e emetterà un feedback parlato "Online".

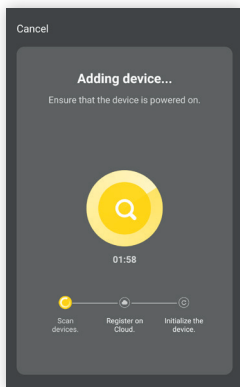

Wait for connection to be completed, after a few seconds the device will be successfully added and emit the spoken feedback "Online".

ATTENZIONE: al fine di salvaguardare i propri dati e la propria sicurezza, se si intende aggiungere la stessa telecamera tramite un altro account, è necessario cancellare la telecamera dall'App dove è associata, nel caso di restituzione del prodotto si raccomanda inoltre anche la rimozione della SD card.

Per ulteriori informazioni consultare i manuali completi e aggiornati disponibili nella scheda prodotto sul sito:

<https://faidate.vimar.com/it/it>

ATTENTION: in order to safeguard your data and the security if you intend to add the same camera via another account, you need to cancel the camera from the App where it is associated, in case of return of the product, is recommended in addition also to remove the SD card.

For more information see the complete manuals and updated available in the product sheet on the site:

<https://www.vimar.com/en/it>

Specifiche - Specifications

Telecamera Camera	Sensore immagine - <i>Image sensor</i>	3 Megapixel CMOS
	Pixel immagine - <i>Effective pixels</i>	2304(H) × 1296(V) rescaling con interpolazione digitale - <i>rescaling with digital interpolation</i>
	Distanza IR - <i>IR distance</i>	Visibilità notturna fino a 10 m - <i>Night visibility up to 10 m</i>
	Obiettivo - <i>Lens</i>	2,8mm@F1.6, H:101° / D:120°
Video e Audio Video and Audio	Codifica video - <i>Encoding</i>	H.264 - H.265
	Audio input/output	1 MIC/1 SPEAKER integrati - <i>included</i>
	Live	25 fps
Funzioni Functions	Allarmi e visione notturna - <i>Alarms and night vision</i>	Funzione deterrente con flash a luce bianca e sirena configurabili - <i>Deterrent function with configurable white light flash and siren</i>
		Rivelatore di movimento e acustico - <i>Movement and acoustic detection</i>
		Visione a colori di notte con illuminatore a luce bianca configurabili - <i>Colour night vision with configurable white light illuminator</i>
	Funzione Privacy - <i>Privacy function</i>	Oscuramento del flusso video - <i>Blanking of the video stream</i>
Network Network	Protocollo di rete - <i>Communication Protocol</i>	HTTP, DHCP, DNS, TCP/IP, RTSP
	Wi-Fi - <i>Wireless</i>	2.4 GHz WIFI(IEEE802.11b/g/n)
	Range di frequenza - <i>Frequency range</i>	2412-2472 MHz
	Potenza RF trasmessa - <i>Transmitted RF power</i>	< 100 mW (20dBm)
	Sicurezza - <i>Security</i>	Autenticazione utente, Password Wi-Fi max 63 caratteri - <i>User authentication, Wi-Fi Password max 63 characters</i>
Generale General	Range temperatura - <i>Operating temperature</i>	-10° C ~ +50° C
	Alimentazione - <i>Power supply</i>	DC 12 V / 1 A
	Grado di protezione - <i>Igress protection</i>	IP65
	Archiviazione - <i>Storage</i>	Scheda micro SD, max 128 GB (non inclusa) <i>Micro SD card, max 128 GB (Not included)</i> Registrazione filmati protetta - <i>Protected movie recording</i>
	Dimensioni - <i>Dimensions</i>	141 x 64 x 62mm

Specifiche Alimentatore - Power supply Specifications

Alimentatore Power supply	Costruttore - <i>Manufacturer</i>	ZHUZHOU DACHUAN ELECTRONIC TECHNOLOGY CO LTD.
	Indirizzo - <i>Address</i>	BUILDING A5 NANZHOU INDUSTRIAL PARK, ZHUZHOU HUNAN 412101, CHINA
	Modello - <i>Model</i>	DCT12W120100EU-A0
	Tensione di ingresso - <i>Input voltage</i>	100-240 V
	Frequenza di ingresso - <i>Input AC frequency</i>	50/60 Hz
	Tensione di uscita - <i>Output voltage</i>	12,0 Vd.c.
	Corrente di uscita - <i>Output current</i>	1,0 A
	Potenza di uscita - <i>Output power</i>	12,0 W
	Rendimento medio in modo attivo - <i>Average active efficiency</i>	83,7%
	Rendimento a basso carico (10%) - <i>Efficiency at low load (10%)</i>	78,2%
	Potenza a vuoto - <i>No-load power consumption</i>	0,07 W
	Conformità Normativa - <i>Conformity</i>	Direttiva ErP - <i>ErP Directive</i> Regolamento alimentatori esterni (UE) n. 2019/1782 <i>Regulation for external power supplies (EU) n. 2019/1782</i>

Conformità Normativa

Direttiva RED. Direttiva RoHS.

Norme EN 301 489-17, EN 300 328, EN 62311, EN 18031-1, EN 18031-2, EN 62368-1, EN 55032, EN 55035, EN 61000-3-2, EN 61000-3-3, EN IEC 63000.

Regolamento REACh (UE) n. 1907/2006 – art.33. Il prodotto potrebbe contenere tracce di piombo.

Vimar SpA dichiara che l'apparecchiatura radio è conforme alla direttiva 2014/53/UE. Il testo completo della dichiarazione di conformità UE, il manuale di istruzione e il software di configurazione sono disponibili nella scheda di prodotto al seguente indirizzo Internet: <https://faidate.vimar.com/it/it>

Conformity

RED directive. RoHS directive

Standards EN 301 489-17, EN 300 328, EN 62311, EN 18031-1, EN 18031-2, EN 62368-1, EN 55032, EN 55035, EN 61000-3-2, EN 61000-3-3, EN IEC 63000.

REACH (EU) Regulation no. 1907/2006 – Art.33. The product may contain traces of lead.

Vimar SpA declares that the radio equipment complies with Directive 2014/53/EU. The full text of the EU declaration of conformity, the instruction manual and the configuration software are on the product sheet available at the following Internet address: <https://www.vimar.com/en/int>



RAEE - Informazione agli utilizzatori

Il simbolo del bidone barrato indica che il prodotto a fine vita deve essere raccolto separatamente dagli altri rifiuti e inviato presso centri di raccolta autorizzati, in conformità a quanto previsto dalle leggi nazionali dei Paesi dell'UE che recepiscono la Direttiva RAEE. Lo scopo è prevenire effetti negativi sull'ambiente e sulla salute umana, garantendo la corretta gestione del prodotto come rifiuto, evitando quindi uno smaltimento abusivo sanzionabile dalla legge.

Per una corretta gestione del prodotto, si prega di verificare le disposizioni locali previste nel vostro paese.



WEEE - Information for users

The crossed out bin symbol indicates that the product must be sent to separate collection facilities for recovery and recycling, in compliance with the national laws of EU Countries that implement the WEEE Directive. The objective is to prevent any harmful effects on the environment and on human health by ensuring that products are disposed of correctly, avoiding illegal disposal sanctioned by law.

To dispose of the product correctly, please check local dispositions in your country.

Disclaimer funzionamento per telecamere Wi-Fi

La telecamera Wi-Fi consente la visualizzazione delle immagini sullo smartphone e/o tablet dell'acquirente (di seguito "**Cliente**"), tramite la semplice installazione dell'App **Vimar VIEW Product**.

La visualizzazione delle immagini è consentita solo tramite la presenza, nell'abitazione/edificio in cui viene installata, di una connessione ad una rete Wi-Fi domestica con accesso ad Internet che deve avere le seguenti caratteristiche:

- Standard IEEE 802.11 b/g/n (2,4 GHz)

Modalità operative:

- Reti: WEP, WPA e WPA2.
- Per reti WPA e WPA2 sono supportati i protocolli di cifratura TKIP e AES.
- Non supportate reti "nascoste" (hidden SSID).

Per utilizzare il servizio Il Cliente deve dotarsi di apparecchiature tecniche che consentono il collegamento alla rete internet e sottoscrivere un accordo con un ISP (Internet Service Provider); tale accordo può comportare dei costi legati. Vimar rimane estranea dalla scelta delle apparecchiature tecniche e dall'accordo con l'ISP (Internet Service Provider). Il consumo dei dati tramite l'utilizzo dell'App **Vimar VIEW Product**, sia nell'abitazione/edificio sia fuori dalla rete Wi-Fi di cui il Cliente si è dotato per l'installazione, rimane a carico del Cliente.

L'interazione e il corretto funzionamento da remoto tramite l'App **Vimar VIEW Product**, attraverso la rete Internet del proprio gestore di telefonia/dati mobile, con la telecamera Wi-Fi installata dal Cliente possono dipendere da:

- a) tipologia, marca e modello dello smartphone o del tablet;
- b) qualità del segnale Wi-Fi;
- c) tipologia del contratto di accesso alla rete internet dell'abitazione;
- d) tipologia del contratto dati sullo smartphone e tablet.

La telecamera supporta il collegamento tramite la tecnologia P2P, è quindi necessario verificare che il proprio ISP (Internet Service Provider) non ne preveda il blocco.

Vimar è esente da qualsiasi responsabilità per eventuali malfunzionamenti dovuti a non conformità alle specifiche tecniche minime necessarie per il funzionamento del prodotto che vengono sopra indicate. Per la risoluzione di eventuali problematiche, fare riferimento al manuale completo e alla sezione "Domande e risposte" presenti nella pagina prodotto al seguente indirizzo Internet: <https://faidate.vimar.com/it/it>.

Vimar si riserva di modificare in ogni momento e senza preavviso le caratteristiche dei prodotti riportati.

Operation disclaimer for Wi-Fi cameras

The Wi-Fi camera allows images to be viewed on the buyer's (hereinafter "Customer") smartphone and / or tablet, by simply installing the Vimar VIEW Product application.

The visualization of the images is allowed only through the presence, in the house / building in which it is installed, of a connection to a home Wi-Fi network with Internet access which must have the following characteristics:

- IEEE 802.11 b / g / n (2.4 GHz) standard

Operating modes:

- Networks: WEP, WPA and WPA2.
- TKIP and AES encryption protocols are supported for WPA and WPA2 networks.
- Do not support "hidden" networks (hidden SSID).

To use the service The Customer must have technical equipment that allows connection to the Internet and sign an agreement with an ISP (Internet Service Provider); this agreement may involve related costs. Vimar remains unaffected by the choice of technical equipment and the agreement with the ISP (Internet Service Provider). The consumption of data through the use of the **Vimar VIEW Product App**, both in the home / building and outside the Wi-Fi network that the Customer has used for installation, remains the responsibility of the Customer.

The interaction and correct operation remotely via the **Vimar VIEW Product App**, through the Internet network of your mobile phone / data provider, with the Wi-Fi camera installed by the Customer may depend on:

- a) type, brand and model of the smartphone or tablet;
- b) quality of the Wi-Fi signal;
- c) type of the home internet access contract;
- d) type of data contract on the smartphone and tablet.

The camera supports connection via P2P technology, it is therefore necessary to check that your ISP (Internet Service Provider) does not block it.

Vimar is exempt from any liability for any malfunctions due to non-compliance with the minimum technical specifications necessary for the operation of the product which are indicated above. To resolve any problems, refer to the complete manual and the "Questions and answers" section on the product page at the following Internet address: <https://www.vimar.com/en/int>.

Vimar reserves the right to modify the characteristics of the products shown at any time and without notice.

Informativa Privacy e Disclaimer

In conformità con quanto previsto dal Regolamento UE 2016/679 in materia di tutela dei dati personali, Vimar S.p.A., in qualità di produttrice del sistema di videosorveglianza, garantisce, sin dalla fase di progettazione del suddetto sistema, che il trattamento dei dati personali effettuato mediante il suo utilizzo possa essere effettuato riducendo al minimo l'utilizzo di dati personali e dati identificativi, limitandone il trattamento a quanto strettamente necessario al funzionamento del sistema. I dati dell'Interessato saranno trattati da Vimar S.p.A. esclusivamente per finalità di assistenza al prodotto e servizi post-vendita, in linea con quanto previsto nell'informativa privacy prodotti/applicazione consultabile sul sito <https://faidate.vimar.com/it/it> sezione legal (Privacy Policy Prodotti - Applicazioni - Vimar energia positiva).

Ricordiamo che, in base a quanto previsto dal Regolamento UE 2016/679 in materia di tutela dei dati personali, è responsabilità dell'utilizzatore dell'impianto, in qualità di Titolare del trattamento dei dati da esso raccolti, assicurare il rispetto degli obblighi imposti al Titolare dalla suddetta normativa, adottando, inoltre, misure di sicurezza idonee ad evitare la perdita dei dati personali memorizzati e registrati attraverso l'impianto.

Le registrazioni potranno essere conservate dal Titolare del trattamento per il periodo massimo previsto dalle disposizioni di legge e/o regolamentari dove è stata effettuata l'installazione della telecamera. Se la normativa in vigore nel paese di installazione prevede, quindi, un periodo massimo di conservazione delle registrazioni delle immagini, l'utilizzatore dovrà provvedere alla loro cancellazione in conformità alle norme applicabili.

Inoltre, l'utilizzatore dovrà garantire la protezione e custodia delle proprie password e dei codici di accesso dell'impianto e delle registrazioni.

Al fine di poter effettuare attività di assistenza al prodotto, al momento della richiesta d'intervento, il Centro Assistenza Vimar chiederà di fornire le password di accesso all'impianto.

Al termine dell'intervento, il proprietario del dispositivo dovrà provvedere a sostituire tempestivamente la password di accesso al proprio impianto.

Nel caso in cui la telecamera riprenda aree pubbliche o aperte al pubblico, dovrà essere apposta, in modo visibile, l'informativa di 'area videosorvegliata' prevista dalla normativa privacy e riportata nel sito del Garante della Privacy.

Nel caso di videosorveglianza privata, al fine di evitare di incorrere nel reato di interferenze illecite nella vita privata (art. 615-bis c.p.), l'angolo visuale delle riprese deve essere comunque limitato ai soli spazi di propria esclusiva pertinenza, escludendo ogni forma di ripresa, anche senza registrazione di immagini, relativa ad aree comuni (cortili, pianerottoli, scale, parti comuni delle autorimesse) ovvero a zone di pertinenza di soggetti terzi. In tali casi, è vietato altresì riprendere aree pubbliche o di pubblico passaggio.

Con riferimento a quanto sopra, Vimar S.p.A. declina ogni responsabilità in merito all'utilizzo dell'impianto di videosorveglianza da parte del suo utilizzatore.

Inoltre, Vimar S.p.A. non si assume alcuna responsabilità in merito alla completezza e correttezza delle informazioni contenute all'interno della cartellonistica sulla videosorveglianza messa a disposizione assieme al dispositivo o separatamente, in particolar modo, nell'eventualità di modifiche normative o nuove pronunce dell'Autorità Garante per la Protezione dei Dati Personali.

Privacy Policy and Disclaimer

As required by Regulation (EU) 2016/679 on the protection of personal data, Vimar S.p.A. - in its capacity as manufacturer of the video surveillance system - guarantees, from the design phase of the above-mentioned system, that the processing of personal data using the said system may be performed while minimising the use of personal and other identification information, which is only processed to the extent strictly necessary for system operation.

The data subject's data will be processed by Vimar S.p.A. solely for product support and after-sales services, in accordance with the privacy policy for products/applications available on the website <https://www.vimar.com/en/int> legal section (Product - App Privacy Policy - Vimar energia positiva).

Please remember that, pursuant to Regulation (EU) 2016/679 on the protection of personal data, it is the responsibility of the system user, as Data Controller of the data collected, to ensure compliance with the obligations imposed on the Data Controller by the aforementioned regulation, and to adopt appropriate security measures to prevent the loss of personal data stored and recorded by the system.

The recordings may be stored by the Data Controller for the maximum period of time envisaged by legal and/or regulatory provisions in the place where the camera has been installed. If the regulations in force in the country of installation envisage a maximum storage period for the image recordings, the user shall ensure they are deleted in compliance with the applicable regulations.

In addition, the user must guarantee the protection and safe possession of its passwords and the related access codes to the system and recordings.

To provide product support, Vimar's Support Centre will request the system access passwords when a service request is submitted.

The device owner is required to change the system access password immediately after the service is completed.

Should the camera monitor public areas or those open to the public, it will be necessary to display - in a visible manner - the information about the 'area under video surveillance' envisaged in the privacy policy and specified on the website of the Italian Data Protection Authority (Garante).

In the case of private video surveillance, in order to avoid the crime of unlawful interference with privacy (Article 615-bis of the Italian Criminal Code), the viewing angle of the cameras must be limited to one's own private property, excluding any type of recording, even without image storage, of communal areas (courtyards, landings, stairwells, communal parts of garages) or areas belonging to third parties. In such cases, it is also prohibited to film or record public areas or areas open to the public.

In relation to the above, Vimar S.p.A. will not be held liable for the use of the video surveillance system by its user.

In addition, Vimar S.p.A. will not be held liable for the completeness or accuracy of the information contained in the video surveillance signage provided together with the device or separately, particularly in the event of changes in regulations or new rulings by the Italian data protection authority (Autorità Garante per la Protezione dei Dati Personali).



49401863A0 08 2603



VIMAR

Viale Vicenza, 14
36063 Marostica VI - Italy
www.vimar.com