

Manuale utente - User Manual
Manuel de l'utilisateur - Bedienungsanleitung
Manual de usuario - Manual do utilizador
دليل المستخدم - Εγχειρίδιο χρήστη



K42912, K42932

7in video internal unit plug-in supply / Additional 7in monitor DIN power supply
Moniteur additionnel 7in alim.multifiche / Moniteur 7in suppl.alimentation DIN
7in Videoinnenstelle Steckernetzteil / Zusätzliches 7in Monitor-DIN-Netzteil
Pantalla adicional 7in multiclavija / Monitor 7in adicional aliment.DIN
Monitor adicional de 7" aliment. multiplugue / Monitor adicional de 7" aliment. DIN
Συμπληρωμ. οθόνη 7in τροφ. πολ. τάσεων / Πρόσθετο τροφοδοτικό DIN οθόνης 7 ιντσών
شاشة إضافية مقاس 7 بوصات لإمدادات DIN / شاشة إضافية 7 بوصات متعددة القوايس

K42912 - K42932

Indice

• Caratteristiche e funzioni	4
• Videocitofono	8
• Alimentatore Multispina	10
• Alimentatore per barra DIN	12
• Schemi di collegamento	15
- Impianto mono-familiare	17
- Impianto multi-familiare	18
- Collegamento elettroserratura	19
- Collegamento pulsante supplementare serratura	19
- Collegamento Relè	20
- Collegamento Telecamera TVCC (opzionale)	21
• Installazione Posto Interno	22
• Funzionamento	25
• Configurazione	26

Sommaire

• Caractéristiques et fonctions	4
• Portier-vidéo	8
• Alimentation multifiches	10
• Alimentation pour rail DIN	12
• Schémas de raccordement	15
- Installation un logement	17
- Installation multi-logements	18
- Connexion de la gâche électrique	19
- Connexion du poussoir supplémentaire de la gâche	19
- Connexion du relais	20
- Connexion de la caméra CCTV (en option)	21
• Installation du poste intérieur	22
• Fonctionnement	25
• Configuration	26

Index

• Characteristics & functions	4
• Video entryphone	8
• Multi-plug power supply unit	10
• Power supply unit for DIN rail	12
• Wiring diagrams	15
- One-family system	17
- Multi-family system	18
- Electrical lock connection	19
- Additional lock push button connection	19
- Relay connection	20
- CCTV camera connection (optional)	21
• Indoor Station Installation	22
• Operation	25
• Configuration	26

Inhalt

• Merkmale und Funktionen	4
• Videohaustelefon	8
• Vielfachstecker-Netzteil	10
• Netzteil für DIN-Schiene	12
- Anschlusspläne	15
- Einfamilienanlage	17
- Mehrfamilienanlage	18
- Anschluss des Elektroschlösses	19
- Anschluss der zusätzlichen Türöffnertaste	19
- Relaisanschluss	20
- Anschluss der Videoüberwachungskamera (optional)	21
- Installation der Innenstelle	22
- Funktionsweise	25
- Konfiguration	26

K42912 - K42932

Índice

• Características y funciones	4
• Videoportero	8
• Alimentador multiclavija	10
• Alimentador para riel DIN	12
• Esquemas de conexión	15
- Instalación unifamiliar	17
- Instalación multifamiliar	18
- Conexión de la electrocerradura	19
- Conexión del pulsador adicional de la cerradura	19
- Conexión del relé	20
- Conexión de la cámara CCTV (opcional)	21
• Montaje del aparato interno	22
• Funcionamiento	25
• Configuración	26

Índice

• Características e funções	4
• Videoporteiro	8
• Alimentador multi-ficha	10
• Alimentador para barra DIN	12
• Esquemas de ligação	15
- Sistema monofamiliar	17
- Sistema multifamiliar	18
- Ligação do trinco elétrico	19
- Ligação do botão suplementar do trinco	19
- Ligação do relé	20
- Ligação da câmara CCTV (opcional)	21
• Instalação do posto interno	22
• Funcionamento	25
• Configuração	26

Ευρετήριο

• Χαρακτηριστικά και λειτουργίες	4
• Θυροτηλεόραση	8
• Τροφοδοτικό πολλαπλών τάσεων	10
• Τροφοδοτικό για ράβδο DIN	12
• Διαγράμματα σύνδεσης	15
- Εγκατάσταση μίας κατοικίας	17
- Εγκατάσταση πολλών κατοικιών	18
- Σύνδεση ηλεκτρικής κλειδαριάς	19
- Σύνδεση μπουτόν συμπληρωματικής κλειδαριάς	19
- Σύνδεση relé	20
- Σύνδεση κάμερας TVCC (προαιρετική)	21
• Εγκατάσταση εσωτερικού σταθμού	22
• Λειτουργία	25
• Διαμόρφωση	26

فهرس

4	• المواصفات والوظائف
8	• جهاز إنتركم فيديو
10	• مغذي متعدد القوابس
12	• مغذي من أجل القضييب DIN
15	• مخططات التوصيل
17	• شبكة أسيرة واحدة
18	• شبكة متعددة الأسر
19	• توصيل القفل الكهربائي
19	• توصيل الزر الإضافي للقفل
20	• توصيل المرجل
21	• توصيل كاميرا الفيديو بالدائرة التلفزيونية المغلقة (اختياري)
22	• تركيب الوحدة الداخلية
25	• التشغيل
26	• التهيئة

K42912 - K42932

Caratteristiche e funzioni

Sistema

Il sistema supporta sino a due posti esterni, una telecamera TVCC per ogni posto esterno e tre posti interni per famiglia, per un massimo di quattro famiglie (la realizzazione di sistemi plurifamiliari richiede l'utilizzo del distributore bus, disponibile singolarmente o fornito nei kit bifamiliari). In un sistema possono essere collegati videocitofoni dello stesso tipo oppure misti:

- Videocitofono nella versione con tasti a sfioramento, disponibile nei kit K42910, K42911, K42912, K42930, K42931, K42932
- Videocitofono nella versione touch-screen, disponibile nei kit K42915, K42916, K42917, K42935, K42936, K42937
- e
- Videocitofoni nella versione touch screen Wi-Fi, disponibile nei kit K42945, K42946, K42947, K42955, K42956, K42957

Videocitofono

- Monitor 7"
- 5 tasti capacitivi a sfioramento retroilluminati con feedback sonoro attivabile/disattivabile
- Intercomunicante tra posti interni (della stessa famiglia).
- Luminosità, colore e contrasto regolabili
- Volume suoneria e volume di conversazione regolabili
- 6 melodie selezionabili

Dati tecnici:

- Ingresso DC: 24V
- Schermo LCD TFT da 7"
- Risoluzione LCD 1024 (RGB) x 600
- Dimensioni (mm) 205 (L) x 128 (A) x 18 (P) (senza supporto a parete) 205 (L) x 128 (A) x 21,5 (P) (con supporto a parete)

Alimentatore

A seconda della versione, per l'alimentazione del sistema, il Kit fornisce in dotazione alimentatore multispina oppure alimentatore per barra DIN; per le caratteristiche tecniche vedi nelle pagine di seguito.

Characteristics & functions

System

The system supports up to two outdoor stations, one CCTV camera for each outdoor station and three indoor stations per family, for a maximum of four families (creating multi-family systems requires the use of the bus distributor, which is available individually or supplied in the two-family kits). The video entryphones in a system may be all of the same type or of different types:

- Video entryphone in version with touch sensitive keys, available in kits K42910, K42911, K42912, K42930, K42931, K42932
- Video entryphone in touch-screen version, available in kits K42915, K42916, K42917, K42935, K42936, K42937
- and
- Video entryphones in Wi-Fi touch screen version, available in kits K42945, K42946, K42947, K42955, K42956, K42957

Video entryphone

- 7" monitor
- 5 backlit capacitive touch-sensitive keys with keystroke feedback which can be enabled/disabled
- Intercom function between indoor units (of the same family).
- Adjustable brightness, colour and contrast
- Adjustable ringtone volume and conversation volume
- 6 selectable ringtones

Technical data:

- DC input: 24V
- 7" LCD TFT screen
- LCD 1024 (RGB) x 600 resolution
- Dimensions (mm) 205 (L) x 128 (H) x 18 (D) (without wall support) 205 (L) x 128 (H) x 21.5 (D) (with wall support)

Power supply unit

Depending on the version, to power the system, the Kit includes a multi-plug power supply unit or a power supply unit for DIN rail; see the following pages for the technical characteristics.

K42912 - K42932

Caractéristiques et fonctions

Système

Le système peut comprendre jusqu'à deux postes extérieurs, une caméra CCTV pour chaque poste extérieur et trois postes intérieurs par famille, pour un maximum de quatre familles (la réalisation de systèmes multi-logements implique l'utilisation du distributeur bus, disponible séparément ou compris dans les kits deux appels).

Un système peut rassembler des portiers-vidéo du même type ou mixtes :

- Portier-vidéo version avec touches à effleurement, disponible dans les kits K42910, K42911, K42912, K42930, K42931, K42932
- Portier-vidéo version écran tactile, disponible dans les kits K42915, K42916, K42917, K42935, K42936, K42937 et
- Portiers-vidéo version écran tactile Wi-Fi, disponibles dans les kits K42945, K42946, K42947, K42955, K42956, K42957

Portier-vidéo

- Moniteur 7 pouces
- 5 touches capacitives à effleurement rétroéclairées, avec feedback sonore activable/désactivable
- Appel intercommunicant entre postes intérieurs (de la même famille).
- Luminosité, couleur et contraste réglables
- Volume sonnerie et volume de conversation réglables
- 6 mélodies sélectionnables

Spécifications techniques :

- Entrée CC : 24V
- Écran LCD TFT 7 pouces
- Résolution LCD 1024 (RGB) x 600
- Dimensions (mm) 205 (L) x 128 (A) x 18 (P) (sans support mural) 205 (L) x 128 (A) x 21,5 (P) (avec support mural)

Alimentation

Selon la version, pour l'alimentation du système, le Kit comprend une alimentation multifiches ou une alimentation pour rail DIN ; pour les caractéristiques techniques, consulter les pages suivantes.

Merkmale und Funktionen

System

Das System unterstützt bis zu zwei Außenstellen, eine Videoüberwachungskamera für jede Außenstelle und drei Innenstellen pro Familie für maximal vier Familien (für Mehrfamiliensysteme ist der separat erhältliche oder in den Sets für Zweifamilienhäuser enthaltene Bus-Verteiler notwendig).

In einem System können Videohaustelefone gleichen Typs oder Kombinationen davon angeschlossen werden:

- Videohaustelefon in Version mit Touch-Tasten, in den Sets K42910, K42911, K42912, K42930, K42931, K42932 verfügbar
- Videohaustelefon in Touchscreen-Version, in den Sets K42915, K42916, K42917, K42935, K42936, K42937 verfügbar und
- Videohaustelefone in Touchscreen-WLAN-Version, in den Sets K42945, K42946, K42947, K42955, K42956, K42957 verfügbar

Videohaustelefon

- 7"-Monitor
- 5 kapazitive, hinterleuchtete Touch-Tasten mit aktivierbarem/deaktivierbarem akustischem Feedback
- Interruptionfunktion zwischen Innenstellen (der gleichen Familie).
- Helligkeits-, Farb- und Kontrastregelung
- Einstellbare Ruf- und Gesprächslautstärke
- 6 wählbare Rufmelodien

Technische Daten:

- DC-Eingang: 24V
- 7"-LCD/TFT-Bildschirm
- LCD-Auflösung 1024 (RGB) x 600
- Abmessungen (mm) 205 (L) x 128 (H) x 18 (T) (ohne Wandhalterung) 205 (L) x 128 (H) x 21,5 (T) (mit Wandhalterung)

Netzteil

Je nach Version ist dem Set zur Systemversorgung ein Vielfachstecker-Netzteil oder ein Netzteil für DIN-Schiene beige gestellt; für die technischen Merkmale siehe folgende Seiten.

K42912 - K42932

Características y funciones

Sistema

El sistema admite hasta dos aparatos internos, una cámara de CCTV por cada aparato externo y tres aparatos internos por familia, hasta un máximo de cuatro familias (la realización de sistemas multifamiliares requiere el uso del distribuidor de bus, que está disponible por separado y se suministra en los kits bifamiliares).

En un sistema pueden conectarse videoporteros del mismo tipo o mixtos:

- Videoportero versión con botones táctiles, disponible en los kits K42910, K42911, K42912, K42930, K42931, K42932
- Videoportero versión con pantalla táctil, disponible en los kits K42915, K42916, K42917, K42935, K42936, K42937
- y
- Videoportero versión con pantalla táctil WiFi, disponible en los kits K42945, K42946, K42947, K42955, K42956, K42957

Videoportero

- Monitor 7"
- 5 teclas táctiles capacitivas retroiluminadas con feedback sonoro activable/desactivable
- Intercomunicación entre aparatos internos (de la misma familia).
- Brillo, color y contraste ajustables
- Volumen del timbre y de conversación ajustable
- 6 tonos de llamada a elegir

Datos técnicos:

- Entrada CC: 24 V
- Pantalla LCD TFT de 7"
- Resolución LCD 1024 (RGB) x 600
- Medidas (mm) 205 (L) x 128 (A) x 18 (P) (sin soporte de pared) 205 (L) x 128 (A) x 21,5 (P) (con soporte de pared)

Alimentador

Para la alimentación del sistema, según la versión, el kit se suministra con alimentador multiclavija o bien alimentador para riel DIN; para conocer las características técnicas, consulte las páginas siguientes.

Características e funções

Sistema

O sistema suporta até dois postos externos, uma câmara de CCTV para cada posto externo e três postos internos por família, para quatro famílias no máximo (a implementação de sistemas multifamiliares requer a utilização do distribuidor Bus, disponível individualmente ou fornecido nos kits bifamiliares).

Num sistema podem ser ligados videoporteiros do mesmo tipo ou mistos:

- Videoporteiro na versão com botões sensíveis ao toque, disponível nos kits K42910, K42911, K42912, K42930, K42931, K42932
- Videoporteiro na versão touch screen, disponível nos kits K42915, K42916, K42917, K42935, K42936, K42937
- e
- Videoporteiro na versão touch screen Wi-Fi, disponível nos kits K42945, K42946, K42947, K42955, K42956, K42957

Videoporteiro

- Monitor 7"
- 5 botões capacitivos sensíveis ao toque retroiluminados com feedback sonoro ativável/desativável
- Intercomunicante entre postos internos (da mesma família).
- Luminosidade, cor e contraste reguláveis
- Volume do toque e volume de conversação reguláveis
- 6 melodias selecionáveis

Dados técnicos:

- Entrada DC: 24V
- Ecrã LCD TFT de 7"
- Resolução LCD 1024 (RGB) x 600
- Dimensões (mm) 205 (L) x 128 (A) x 18 (P) (sem suporte de parede) 205 (L) x 128 (A) x 21,5 (P) (com suporte de parede)

Alimentador

Consoante a versão, para a alimentação do sistema, o Kit fornece um alimentador multi-ficha ou um alimentador para barra DIN; para as características técnicas, consulte as páginas seguintes.

K42912 - K42932

Χαρακτηριστικά και λειτουργίες

Σύστημα

Το σύστημα υποστηρίζει έως δύο εξωτερικούς σταθμούς, μία κάμερα TVCC για κάθε εξωτερικό σταθμό και τρεις εσωτερικούς σταθμούς ανά κατοικία, για έως τέσσερις κατοικίες (για τη δημιουργία συστημάτων πολλών κατοικιών απαιτείται η χρήση του διανομέα bus, ο οποίος διατίθεται μεμονωμένα ή παρέχεται στα kit δύο κατοικιών).

Σε ένα σύστημα, μπορούν να συνδεθούν θυροτηλεράσεις ίδιου ή μεικτού τύπου:

- Θυροτηλεόραση στην έκδοση με πλήκτρα αφής, διατίθεται στα kit K42910, K42911, K42912, K42930, K42931, K42932
- Θυροτηλεόραση στην έκδοση με οθόνη αφής, διατίθεται στα kit K42915, K42916, K42917, K42935, K42936, K42937 και
- Θυροτηλεόραση στην έκδοση με οθόνη αφής Wi-Fi, διατίθεται στα kit K42945, K42946, K42947, K42955, K42956, K42957

Θυροτηλεόραση

- Οθόνη 7"
- 5 χωρητικά πλήκτρα αφής με οπίσθιο φωτισμό, ηχητικός τόνος με δυνατότητα ενεργοποίησης/απενεργοποίησης
- Ενδοεπικοινωνία μεταξύ εσωτερικών σταθμών (της ίδιας κατοικίας).
- Ρυθμιζόμενη φωτεινότητα, χρώμα και αντίθεση
- Ρυθμιζόμενη ένταση ήχου κουδουνιού και ένταση ήχου συνομιλίας
- Δυνατότητα επιλογής 6 μελωδιών

Τεχνικά χαρακτηριστικά:

- Είσοδος DC: 24V
- Οθόνη LCD TFT 7"
- Ανάλυση LCD 1024 (RGB) x 600
- Διαστάσεις (mm) 205 (M) x 128 (Y) x 18 (B) (χωρίς επιπλοχίο στήριγμα) 205 (M) x 128 (Y) x 21,5 (B) (με επιπλοχίο στήριγμα)

Τροφοδοτικό

Ανάλογα με την έκδοση, για την τροφοδοσία του συστήματος, το kit παρέχει τροφοδοτικό πολλαπλών τάσεων ή τροφοδοτικό για ράβδο DIN. Για τα τεχνικά χαρακτηριστικά, ανατρέξτε στις παρακάτω σελίδες.

المواصفات والوظائف

نظام التشغيل

يدعم النظام حتى وحدتين خارجيتين وكاميرا فيديو الدائرة التلفزيونية المغلقة لكل وحدة خارجية وثلاث وحدات داخلية لكل أسره، بعد أقصى أربع أسر (يتطلب تنفيذ الأنظمة متعددة الأسر استخدام موزع الناقل، المتوفر بشكل منفرد أو يتم توريده في أطقم الأسرتين).

في النظام، يمكن توصيل أجهزة الإنترنت فيديو من نفس النوع أو لأنواع مختلفة:

- جهاز الإنترنت فيديو في الإصدار المزود بمفاتيح تعمل باللمس، متوفر في الأطقم K42915، K42916، K42917، K42935، K42936، K42937
- جهاز الإنترنت فيديو في الإصدار المزود بشاشة اللمس، متوفر في الأطقم K42915، K42916، K42917، K42935، K42936، K42937
- أجهزة الإنترنت فيديو في الإصدار المزود بشاشة اللمس مع Wi-Fi، متوفر في الأطقم K42945، K42946، K42947، K42955، K42956، K42957

جهاز إنتركم فيديو

- شاشة 7"
- 5 مفاتيح سعوية تعمل باللمس بإضاءة خلفية مع رد فعل صوتي قابل للتشغيل/التعطيل
- المتصل الداخلي بين الوحدات الداخلية (من نفس الأسرة).
- يمكن ضبط السطوح واللون والتباين
- يمكن ضبط مستوى صوت الجرس ومستوى صوت المحادثة
- يمكن اختيار 6 نغمات

البيانات الفنية:

- مدخل DC: 24V
- شاشة LCD TFT مقاس 7"
- وضوح 1024 (RGB) x 600
- الأبعاد (مم) 205 (عرض) x 128 x (ارتفاع) 18 x (عمق) (بدون حامل تثبيت حائطي) 205 (عرض) x 128 x (ارتفاع) x 21.5 (عمق) (بحامل تثبيت حائطي)

المغذي

وفقاً للإصدار، ومن أجل تغذية النظام، يحتوي الطقم الوارد على مغذي متعدد القوابس أو مغذي من أجل القضيب DIN؛ بالنسبة للمواصفات الفنية انظر الصفحات التالية.

K42912 - K42932

Videocitofono
Portier-vidéo
Videoportero
θυροτηλεόραση

Video entryphone
Videohaustelefon
Videoporteiro
جهاز إنتركم فيديو

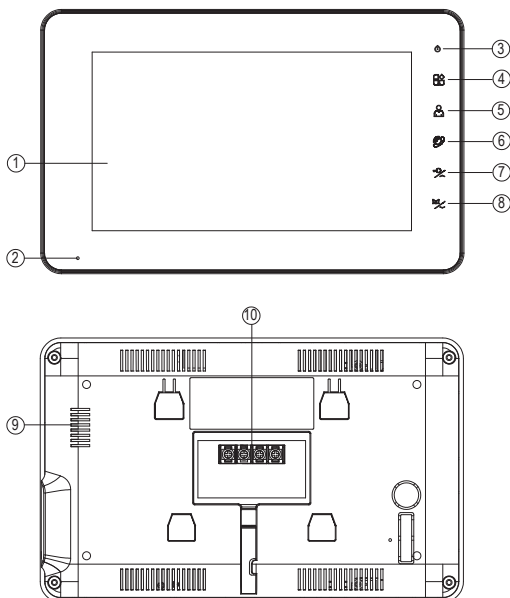

- 1 - Schermo
- 2 - Microfono
- 3 - LED di segnalazione: Power ON (luce rossa)
- 4 - Tasto Menu: per accedere alle impostazioni
- 5 - Tasto Autoaccensione Monitor
- 6 - Tasto di attivazione/disattivazione comunicazione
- 7 - Tasto attivazione elettroserratura / "Freccia SU" in modalità configurazione
- 8 - Tasto attivazione relè (apertura porta automatica o cancello) / "Freccia GIÙ" in modalità configurazione
- 9 - Altoparlante
- 10 - Morsetteria connessioni (alimentazione, collegamento bus)

- 1 - Screen
- 2 - Microphone
- 3 - Indicator LED: Power ON (red light)
- 4 - Menu button: to access the setting
- 5 - Monitor Self-start Button
- 6 - Communication ON/OFF button
- 7 - Electrical lock activation button / "UP Arrow" in configuration mode
- 8 - Relay activation button (automatic door or gate opening) / "DOWN Arrow" in configuration mode
- 9 - Speaker
- 10 - Connections terminal block (power supply, bus connection)

K42912 - K42932

- | | |
|--|---|
| 1 - Écran | 1 - Bildschirm |
| 2 - Microphone | 2 - Mikrofon |
| 3 - Leds de signalisation : Power ON (led rouge) | 3 - Anzeige-LEDs: Versorgung EIN (rot) |
| 4 - Touche Menu : pour accéder aux paramètres | 4 - Taste Menü: Öffnen der Einstellungen |
| 5 - Touche Allumage automatique moniteur | 5 - Taste Monitor-Selbsteinschaltung |
| 6 - Touche d'activation/désactivation communication | 6 - Taste Aktivierung/Deaktivierung der Kommunikation |
| 7 - Touche d'activation gâche électrique /« Flèche en haut » en mode configuration | 7 - Taste Elektroschloss-Aktivierung / „Pfeil AUF“ im Konfigurationsmodus |
| 8 - Touche d'activation relais (ouverture porte automatique ou grille) / « Flèche en bas » en mode configuration | 8 - Taste Relaisaktivierung (Automatiktür- oder Toröffnung) / „Pfeil AB“ im Konfigurationsmodus |
| 9 - Haut-parleur | 9 - Lautsprecher |
| 10 - Bornier des connexions (alimentation, plaque de rue) | 10 - Anschlussklemmenleiste (Versorgung, Bus-Anschluss) |
-
- | | |
|---|--|
| 1 - Pantalla | 1 - Ecrã |
| 2 - Micrófono | 2 - Microfone |
| 3 - LED de señalización: Alimentación ON (luz roja) | 3 - LED de sinalização: Power ON (luz vermelha) |
| 4 - Botón Menú: para acceder a los ajustes | 4 - Botão Menu: para aceder às definições |
| 5 - Botón Autoencendido monitor | 5 - Botão de Autoacendimento do Monitor |
| 6 - Botón de activación/desactivación de la comunicación | 6 - Botão de ativação/desativação da comunicação |
| 7 - Botón abrepuertas / "Flecha ARRIBA" en modo configuración | 7 - Botão de ativação do trinco elétrico / "Seta para cima" no modo de configuração |
| 8 - Botón de activación de relé (apertura puerta automática o cancela) / "Flecha ABAJO" en modo configuración | 8 - Botão de ativação do relé (abertura de porta automática ou portão) / "Seta para baixo" no modo de configuração |
| 9 - Altavoz | 9 - Altifalante |
| 10 - Caja de bornes de conexión (alimentación, conexión bus) | 10 - Placa de terminais de ligações (alimentação, ligação Bus) |
-
- | | |
|---|---|
| 1 - Οθόνη | 1 - الشاشة |
| 2 - Μικρόφωνο | 2 - ميكروفون |
| 3 - Λυχνία LED επισήμανσης: Ενεργοποίηση (κόκκινη λυχνία) | 3 - مصباح LED الإشارة: Power ON (ضوء أحمر) |
| 4 - Πλήκτρο μενού: για πρόσβαση στις ρυθμίσεις | 4 - مفتاح القائمة: من أجل الدخول إلى الإعدادات |
| 5 - Πλήκτρο αυτόματης ενεργοποίησης οθόνης | 5 - مفتاح التشغيل الذاتي للشاشة |
| 6 - Πλήκτρο ενεργοποίησης/απενεργοποίησης επικοινωνίας | 6 - مفتاح تنشيط/تعطيل الاتصال |
| 7 - Πλήκτρο ενεργοποίησης ηλεκτρικής κλειδαρίας / «κάτω βέλος» στον τρόπο λειτουργίας διαμόρφωσης | 7 - مفتاح تنشيط القفل الكهربائي / "سهم لأعلى" في وضع التهيئة |
| 8 - Πλήκτρο ενεργοποίησης ρελέ (άνοιγμα αυτόματης πόρτας ή καγκελόπορτας) / «πάνω βέλος» στον τρόπο λειτουργίας διαμόρφωσης | 8 - مفتاح تنشيط المرحل (فتح الباب الأوتوماتيكي أو البوابة) / "السهم لأسفل" في وضع التهيئة |
| 9 - Ηχείο | 9 - مكبر صوت |
| 10 - Κλέμα συνδέσεων (τροφοδοσίας, σύνδεσης bus) | 10 - كتلة طرفية للتوصيلات (التغذية، توصيل الناقل) |

K42912 - K42932

Alimentatore Multispina**(per le versioni che lo prevedono)**

Tensione di alimentazione AC: 100 V - 240 V, 0,8 A, 50 Hz / 60 Hz

Uscita DC: 24V, 1A

Dimensioni (mm): 43,5 (L) x 80,4 (A) x 38,5 (P)

Adattatori spine AU / EU / UK / US

Dati tecnici alimentatore multispina	
Costruttore	Shenzhen Fushigang Technology Co., Ltd.
Indirizzo	301, 401 No.8 Building, Shiguan Industry Park, Shangcun Community, Gongming Street, Guangming District, 518106 Shenzhen
Modello	S2401A-2401000DM
Tensione di ingresso	100-240 V
Frequenza di ingresso	50/60 Hz
Tensione di uscita	24,0 Vd.c.
Corrente di uscita	1,0 A
Potenza di uscita	24,0 W
Rendimento medio in modo attivo	87,7%
Rendimento a basso carico (10%)	84,9%
Potenza a vuoto	0,1 W
Conformità Normativa	Direttiva ErP Regolamento alimentatori esterni (UE) n. 2019/1782

Alimentation multifiches**(selon les versions)**

Tension d'alimentation CA : 100 V - 240 V, 0,8 A, 50 Hz / 60 Hz

Sortie CC : 24V, 1A

Dimensions (mm) : 43,5 (L) x 80,4 (A) x 38,5 (P)

Adaptateurs pour fiches AU / EU / UK / US

Données techniques alimentation multifiches	
Fabricant	Shenzhen Fushigang Technology Co., Ltd.
Adresse	301, 401 No.8 Building, Shiguan Industry Park, Shangcun Community, Gongming Street, Guangming District, 518106 Shenzhen
Modèle	S2401A-2401000DM
Tension d'entrée	100-240 V
Fréquence d'entrée	50/60 Hz
Tension de sortie	24,0 Vcc
Courant de sortie	1,0 A
Puissance de sortie	24,0 W
Rendement moyen en mode actif	87,7 %
Rendement à faible charge (10%)	84,9 %
Puissance à vide	0,1 W
Conformité aux normes	Directive ErP Règlement sur les alimentations extérieures (UE) n° 2019/1782.

• Alimentador multiclavija**(para las versiones que lo incluyen)**

Tensión de alimentación CA: 100 V - 240 V, 0,8 A, 50 Hz / 60 Hz

Salida CC: 24 V, 1 A

Medidas (mm): 43,5 (ancho) x 80,4 (alto) x 38,5 (fondo)

Adaptadores para clavijas AU / EU / UK / US

Multi-plug power supply unit**(for applicable versions)**

AC supply voltage: 100 V - 240 V, 0,8 A, 50 Hz / 60 Hz

DC output: 24V, 1A

Dimensions (mm): 43.5 (W) x 80.4(H) x 38.5 (D)

AU / EU / UK / US plug adapters

Multi-plug power supply unit technical data	
Manufacturer	Shenzhen Fushigang Technology Co., Ltd.
Address	301, 401 No.8 Building, Shiguan Industry Park, Shangcun Community, Gongming Street, Guangming District, 518106 Shenzhen
Model	S2401A-2401000DM
Input voltage	100-240 V
Input frequency	50/60 Hz
Output voltage	24,0 Vd.c.
Output current	1,0 A
Output power	24,0 W
Average performance in active mode	87,7%
Low-load performance (10%)	84,9%
No-load power	0,1 W
Regulatory Compliance	ErP Directive (EU) Regulation for external power supply units no. 2019/1782.

Vielfachstecker-Netzteil**(für dafür vorgesehene Versionen)**

AC-Versorgungsspannung: 100 V - 240 V, 0,8 A, 50 Hz / 60 Hz

DC-Ausgang: 24V, 1A

Abmessungen (mm): 43,5 (L) x 80,4 (H) x 38,5 (T)

Steckeradapter AU / EU / UK / US

Technische Daten Vielfachstecker-Netzteil	
Hersteller	Shenzhen Fushigang Technology Co., Ltd.
Adresse	301, 401 No.8 Building, Shiguan Industry Park, Shangcun Community, Gongming Street, Guangming District, 518106 Shenzhen
Modell	S2401A-2401000DM
Eingangsspannung	100-240 V
Eingangsfrequenz	50/60 Hz
Ausgangsspannung	24,0 Vdc
Ausgangsstrom	1,0 A
Ausgangsleistung	24,0 W
Durchschnittliche Effizienz im Betrieb	87,7%
Effizienz bei geringer Last (10%)	84,9%
Leistungsaufnahme bei Nulllast	0,1 W
Normkonformität	ErP-Richtlinie Verordnung (EU) 2019/1782 über externe Netzteile

Alimentador multi-ficha**(para as versões que o preveem)**

Tensão de alimentação AC: 100 V - 240 V, 0,8 A, 50 Hz / 60 Hz

Saída DC: 24V, 1A

Dimensões (mm): 43,5 (L) x 80,4 (A) x 38,5 (P)

Adaptadores de fichas AU / EU / UK / US

K42912 - K42932

Datos técnicos del alimentador multiclavija	
Fabricante	Shenzhen Fushigang Technology Co., Ltd.
Dirección	301, 401 No.8 Building, Shiguan Industry Park, Shangcun Community, Gongming Street, Guangming District, 518106 Shenzhen
Modelo	S2401A-2401000DM
Tensión de entrada	100-240 V
Frecuencia de entrada	50/60 Hz
Tensión de salida	24,0 Vdc
Corriente de salida	1,0 A
Potencia de salida	24,0 W
Rendimiento medio en modo activo	87,7%
Rendimiento a baja carga (10%)	84,9%
Potencia en vacío	0,1 W
Conformidad a las normas	Directiva ErP Reglamento alimentadores externos (UE) n. 2019/1782

Dados técnicos do alimentador multi-ficha	
Fabricante	Shenzhen Fushigang Technology Co., Ltd.
Endereço	301, 401 No.8 Building, Shiguan Industry Park, Shangcun Community, Gongming Street, Guangming District, 518106 Shenzhen
Modelo	S2401A-2401000DM
Tensão de entrada	100-240 V
Frequência de entrada	50/60 Hz
Tensão de saída	24,0 Vd.c.
Corrente de saída	1,0 A
Potência de saída	24,0 W
Rendimento médio no modo ativo	87,7%
Rendimento de baixa carga (10%)	84,9%
Potência em vazio	0,1 W
Conformidade Normativa	Directiva ErP Regulamento dos alimentadores externos (UE) n.º 2019/1782

Τροφοδοτικό πολλαπλών τάσεων
(για τις εκδόσεις στις οποίες προβλέπεται)

Τάση τροφοδοσίας AC: 100 V - 240 V, 0,8 A, 50 Hz / 60 Hz
Έξοδος DC: 24V, 1A
Διαστάσεις (mm): 43,5 (M) x 80,4 (Y) x 38,5 (B)
Προσαρμογείς αρσενικών φics AU / EU / UK / US

مغذي متعدد القوابس
(لإصدارات التي تحتوي عليه)

جهد تيار التغذية الكهربائية تيار متردد: 100 فولت - 240 فولت، 0,8 أمبير، 50 هرتز / 60 هرتز
مخرج تيار مستمر: 24 فولت، 1 أمبير
الأبعاد (مم): 43,5 (عرض) × 80,4 (طول) × 38,5 (عمق)
مهايئات القوابس AU / EU / UK / US

Τεχνικά χαρακτηριστικά τροφοδοτικού πολλαπλών τάσεων	
Κατασκευαστής	Shenzhen Fushigang Technology Co., Ltd.
Διεύθυνση	301, 401 No.8 Building, Shiguan Industry Park, Shangcun Community, Gongming Street, Guangming District, 518106 Shenzhen
Μοντέλο	S2401A-2401000DM
Τάση εισόδου	100-240 V
Συχνότητα εισόδου	50/60 Hz
Τάση εξόδου	24,0 Vd.c.
Ρεύμα εξόδου	1,0 A
Ισχύς εξόδου	24,0 W
Μέση απόδοση στον ενεργοποιημένο τρόπο λειτουργίας	87,7%
Απόδοση με χαμηλό φορτίο (10%)	84,9%
Ισχύς χωρίς φορτίο	0,1 W
Συμμόρφωση με τα πρότυπα	Οδηγία ErP Κανονισμός για εξωτερικά τροφοδοτικά (EE) αρ. 2019/1782

البيانات الفنية لإمداد الطاقة متعدد المكونات	
Shenzhen Fushigang Technology Co., Ltd.	الشركة المصنعة
301, 401 No.8 Building, Shiguan Industry Park, Shangcun Community, Gongming Street, Guangming District, 518106 Shenzhen	العنوان
S2401A-2401000DM	الطراز
100-240-100	جهد المدخل
60 / 50 هرتز	تردد المدخل
24,0 فولت تيار مستمر	جهد المخرج
1,0 أمبير	تيار المخرج
24,0 وات	طاقة المخرج
87,7%	متوسط العائد بطريقة نشطة
84,9%	العائد عند التحميل المنخفض (10%)
0,1 وات	القوة أثناء عدم التحميل
ErP توجيه	
لائحة المعنجات الخارجية (الاتحاد الأوروبي) رقم 1782/2019	مطابقة المعايير

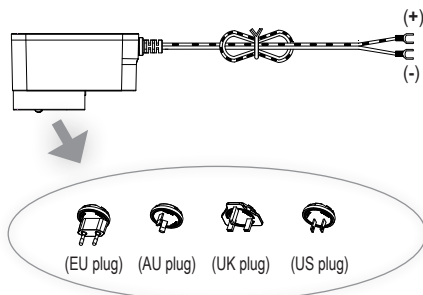

K42912 - K42932

Alimentatore per barra DIN
 (per le versioni che lo prevedono)
Caratteristiche tecniche:

- Alimentazione: 100 - 240 Vac 50/60Hz
- Consumo massimo 0,8 A
- Potenza dissipata 3,5 W
- Tensione di uscita (+/-) 24 Vdc nominali (ES1 e/o SELV).
- Corrente max erogata: 1 A
- Temperatura di funzionamento -5 °C +35 °C (da interno)
- 3 moduli 17,5 mm dimensioni 55x91x54 mm
- Simbolo per la CLASSE II

Alimentation pour rail DIN
 (selon les versions)
Caractéristiques techniques

- Alimentation : 100 - 240 Vca 50/60 Hz
- Consommation maximale 0,8 A
- Puissance dissipée 3,5 W
- Tension de sortie (+/-) 24 Vcc nominaux (ES1 et/ou SELV).
- Courant maxi distribué : 1 A
- Température de fonctionnement -5 °C +35 °C (d'intérieur)
- 3 modules 17,5 mm dimensions 55x91x54 mm
- Symbole pour la CLASSE II

Alimentador para riel DIN
 (para las versiones que lo incluyan)
Características técnicas:

- Alimentación: 100 - 240 Vca 50/60Hz
- Consumo máximo 0,8 A
- Potencia disipada 3,5 W
- Tensión de salida (+/-) 24 Vcc nominales (ES1 y/o SELV).
- Corriente máx suministrada: 1 A
- Temperatura de funcionamiento -5 °C +35 °C (de interior)
- 3 módulos de 17,5 mm, medidas 55x91x54 mm
- Símbolo para la CLASE II

Τροφοδοτικό για ράβδο DIN
 (για τις εκδόσεις στις οποίες προβλέπεται)
Τεχνικά χαρακτηριστικά:

- Τροφοδοσία: 100 - 240 Vac 50/60Hz
- Μέγιστη κατανάλωση 0,8 A
- Απόλεια ισχύος 3,5 W
- Ονομαστική τιμή τάσης εξόδου (+/-) 24 Vdc (ES1 ή/και SELV).
- Μέγ. παρεχόμενο ρεύμα: 1 A
- Θερμοκρασία λειτουργίας -5°C +35°C (για εσωτερικό χώρο)
- 3 μονάδες 17,5 mm διαστάσεων 55x91x54 mm
- Σύμβολο για την ΚΑΤΗΓΟΡΙΑ II

Power supply unit for DIN rail
 (for applicable versions)
Technical characteristics:

- Power supply: 100 - 240 VAC 50/60Hz
- Maximum power consumption 0.8 A
- Dissipated power 3.5 W
- Output voltage (+/-) 24 VDC nominal (ES1 and/or SELV).
- Max. current output: 1 A
- Operating temperature -5 °C +35 °C (indoor)
- 3 x 17.5 mm modules, dimensions: 55x91x54 mm
- Symbol for CLASS II

Netzteil für DIN-Schiene
 (für dafür vorgesehene Versionen)
Technische Merkmale:

- Versorgung: 100 - 240 Vac 50/60Hz
- Maximale Stromaufnahme 0,8 A
- Verlustleistung 3,5 W
- Ausgangsbemessungsspannung (+/-) 24 Vdc (ES1 bzw. SELV).
- Max. abgegebene Stromstärke: 1 A
- Betriebstemperatur -5 °C +35 °C (Innenbereich)
- 3 Module 17,5 mm Abmessungen 55x91x54 mm
- Symbol für KLASSE II

Alimentador para barra DIN
 (para as versões que o preveem)
Características técnicas:

- Alimentação: 100 - 240 Vac 50/60Hz
- Consumo máximo 0,8 A
- Potência dissipada 3,5 W
- Tensão de saída (+/-) 24 Vdc nominais (ES1 e/ou SELV).
- Corrente máx. fornecida: 1 A
- Temperatura de funcionamento -5 °C +35 °C (interior)
- 3 módulos 17,5 mm dimensões 55x91x54 mm
- Símbolo para a CLASSE II

Μεγιστή απόδοση για ράβδο DIN
 (για τις εκδόσεις στις οποίες προβλέπεται)
 Τεχνικά χαρακτηριστικά:

- Τροφοδοσία: 100 - 240 Vac 50/60Hz
- Μέγιστη κατανάλωση 0,8 A
- Απόλεια ισχύος 3,5 W
- Ονομαστική τιμή τάσης εξόδου (+/-) 24 Vdc (ES1 ή/και SELV).
- Μέγ. παρεχόμενο ρεύμα: 1 A
- Θερμοκρασία λειτουργίας -5°C +35°C (για εσωτερικό χώρο)
- 3 μονάδες 17,5 mm διαστάσεων 55x91x54 mm
- Σύμβολο για την ΚΑΤΗΓΟΡΙΑ II

K42912 - K42932

Uscita • Output • Sortie •
Ausgang • Salida • Saída •
Εξόδος • المخرج

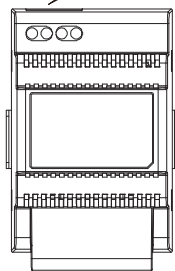

Ingresso • Input • Entrée •
Eingang • Entrada • Entrada •
Είσοδος • المدخل



Barra DIN
DIN rail
Rail DIN
DIN-Schiene
Carril DIN
Barra DIN
Ράβδος DIN
قضيب توزيع DIN

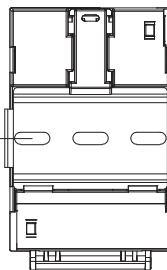

Distanza massima tra uscita DC alimentatore DIN e videocitofono • Maximum distance between DC output of DIN power supply and video entryphone
Distance maximale entre sortie CC alimentation DIN et portier-vidéo • Maximaler Abstand zwischen DC-Ausgang von DIN-Netzteil und Videohaustelefon
Distancia máxima entre salida CC alimentador DIN y videoportero • Distância máxima entre a saída DC do alimentador DIN e o videoporteiro
Μέγιστη απόσταση μεταξύ εξόδου DC τροφοδοτικού DIN και θυροτηλεόρασης • جهاز الإنتركم فيديو DIN والمسافة القصوى بين خرج التيار المستمر للمعدي

• Tipo di cavo • Type of cable • Type de câble
• Kabeltyp • Tipo de cable • Tipo de cabo
• Τύπος καλωδίου • سرعة التوصيل

• Lunghezza del collegamento • Connection length • Longueur de la connexion
• Anschlusslänge • Longitud de la conexión • Comprimento da ligação
• Μήκος σύνδεσης • نوع الكابل

0,75 mm²

15 m

K42912 - K42932

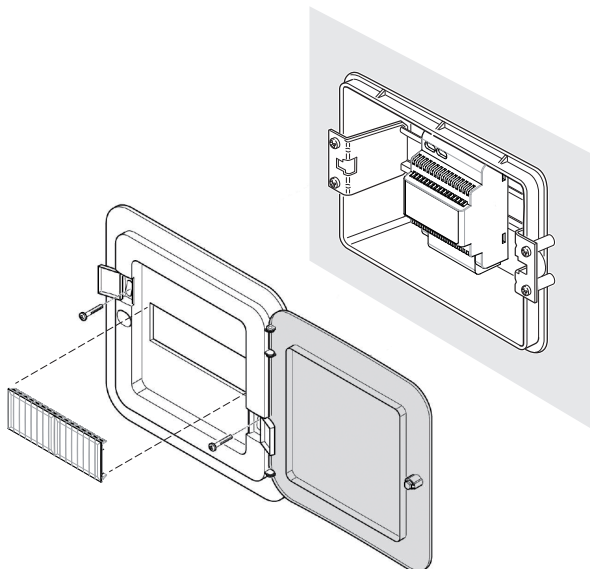
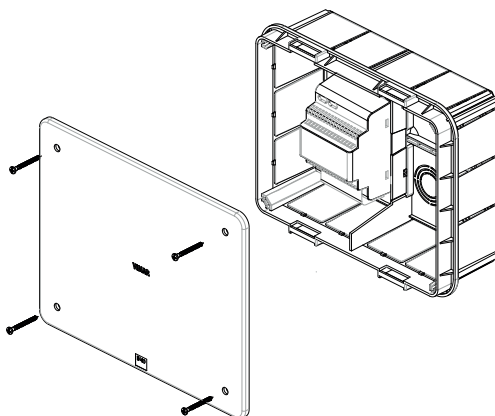
Alimentatore per barra DIN: Installazioni previste**Power supply for DIN rail: Possible installations****Alimentation pour rail DIN : Installations prévues****Netzteil für DIN-Schiene: Vorgesehene Installationen****Alimentador para carril DIN Montajes previstos****Alimentador para barra DIN: Instalações previstas****Τροφοδοτικό για ράβδο DIN: Προβλεπόμενες εγκαταστάσεις****مزود تيار قضيب التوزيع DIN: التركيبات المنصوص عليها****Installazione su centralino****Installation on switchboard****Installation sur coffret****Installation in Schaltkasten****Montaje en centralita****Instalação na central****Εγκατάσταση σε κεντρική μονάδα****التركيب على سنترال توزيع داخلي****Installazione su scatola di derivazione****Installation on junction box****Installation sur boîte de dérivation****Installation in Abzweigdose****Montaje en caja de derivación****Instalação na caixa de derivação****Εγκατάσταση σε κουτί διακλάδωσης****التركيب على علبة توزيع**

K42912 - K42932

Schemi di collegamento

Legenda per schemi di collegamento

- A1** - Videocitofono appartamento 1
- A2** - Videocitofono appartamento 2
- A3** - Videocitofono appartamento 3
- A4** - Videocitofono appartamento 4
- A1.2** - Videocitofono supplementare, appartamento 1 - interno 2
- A1.3** - Videocitofono supplementare, appartamento 1 - interno 3
- B** - Alimentatore
- C1** - Posto esterno 1 pulsante
- C2** - Posto esterno 2 pulsanti
- C4** - Posto esterno 4 pulsanti
- D** - Distributore 42920.D
- E** - Pulsante supplementare serratura
- F** - Serratura elettrica
- G** - Comando relè da contatto NO/NC
- H** - Alimentatore supplementare
- L** - Telecamera TVCC supplementare
- M** - Alimentatore per telecamera TVCC esterna

Note:

- La lunghezza minima del cavo tra due videocitofoni deve essere 5m.
- Alimentatore multispina: sono presenti due forchette, la rossa deve essere collegata al morsetto 24V e la nera al morsetto GND del videocitofono.
- Nei sistemi composti da due posti esterni, qualora fosse già attiva una comunicazione tra posto esterno e videocitofono, in caso di chiamata dall'altro posto esterno, un segnale di occupato (sequenza di bip) segnalerà la necessità di attendere che il sistema sia libero.
- Nell'eseguire il collegamento di sistema, si raccomanda di non lasciare terminazioni scollegate dai dispositivi videocitofonici: ogni tratta di cavo non terminata può essere causa di disturbo.

Schémas de connexion

Légende pour schémas de connexion

- A1** - Portier-vidéo appartement 1
- A2** - Portier-vidéo appartement 2
- A3** - Portier-vidéo appartement 3
- A4** - Portier-vidéo appartement 4
- A1.2** - Portier-vidéo supplémentaire, appartement 1 - poste 2
- A1.3** - Portier-vidéo supplémentaire, appartement 1 - poste 3
- B** - Alimentation
- C1** - Poste extérieur 1 poussoir
- C2** - Poste extérieur 2 poussoirs
- C4** - Poste extérieur 4 poussoirs
- D** - Distributeur 42920.D
- E** - Poussoir supplémentaire gâche
- F** - Gâche électrique
- G** - Commande relais depuis contact NO/NC
- H** - Alimentation supplémentaire
- L** - Caméra CCTV supplémentaire
- M** - Alimentation pour caméra CCTV extérieure

Remarques :

- Le câble entre deux portiers-vidéo doit mesurer au moins 5 m.
- Alimentation multifichés : deux fourchettes sont présentes ; brancher la rouge sur la borne 24 V et la noire sur la borne GND du portier-vidéo.
- Sur les systèmes comprenant deux postes extérieurs, si un poste extérieur est déjà en communication avec le portier-vidéo, en cas d'appel provenant de l'autre poste extérieur, un signal occupé (répétition de bips) mettra en attente jusqu'à ce que le système soit libre.
- En réalisant la connexion du système, ne laisser aucune cosse débranchée des dispositifs portiers-vidéo : chaque tronçon de câble non branché peut provoquer des perturbations.

Wiring diagrams

Key for wiring diagrams

- A1** - Apartment 1 video entryphone
- A2** - Apartment 2 video entryphone
- A3** - Apartment 3 video entryphone
- A4** - Apartment 4 video entryphone
- A1.2** - Apartment 1 additional video entryphone - indoor 2
- A1.3** - Apartment 1 additional video entryphone - indoor 3
- B** - Power supply unit
- C1** - 1 push button outdoor station
- C2** - 2 push buttons outdoor station
- C4** - 4 push buttons outdoor station
- D** - Distributor 42920.D
- E** - Additional lock push button
- F** - Electrical lock
- G** - NO/NC contact relay control
- H** - Additional power supply unit
- L** - Additional CCTV camera
- M** - Power supply unit for external CCTV camera

Notes:

- The minimum cable length between two video entryphones must be 5m.
- Multi-plug power supply unit: two forks are present, the red one should be connected to the 24V terminal and the black one to the GND terminal of the video entryphone.
- In systems comprising two outdoor stations, if communication between an outdoor station and the video entryphone is already under way, in the case of a call from the other outdoor station, a busy signal (sequence of beeps) will indicate the need to wait for the system to be free.
- When making the system connection, we advise against leaving terminations disconnected from the video door entry devices: every cable run without a termination could lead to interference.

Anschlusspläne

Beschriftung für Schaltpläne

- A1** - Videohaustelefon Wohnung 1
- A2** - Videohaustelefon Wohnung 2
- A3** - Videohaustelefon Wohnung 3
- A4** - Videohaustelefon Wohnung 4
- A1.2** - Zusätzliches Videohaustelefon, Wohnung 1 - Innenstelle 2
- A1.3** - Zusätzliches Videohaustelefon, Wohnung 1 - Innenstelle 3
- B** - Netzteil
- C1** - Außenstelle 1 Taste
- C2** - Außenstelle 2 Tasten
- C4** - Außenstelle 4 Tasten
- D** - Verteiler 42920.D
- E** - Zusätzliche Türöffnertaste
- F** - Elektroschloss
- G** - Relaissteuerung über NO/NC-Kontakt
- H** - Zusatznetzteil
- L** - Zusätzliche Videoüberwachungskamera
- M** - Netzteil für Außen-Videoüberwachungskamera

Hinweis:

- Die min. Kabellänge zwischen zwei Videohaustelefonen beträgt 5m.
- Vielfachstecker-Netzteil: Von den zwei Gabeln muss die rote an die 24 V Klemme und die schwarze an die GND-Klemme des Videohaustelefons angeschlossen werden.
- Falls in Systemen mit Außenstellen bereits eine Kommunikation zwischen Außenstelle und Videohaustelefon ablaufen sollte, meldet beim Ruf von der anderen Außenstelle ein Besetzt-Zeichen (Sequenz von Pieptönen), dass auf die Freigabe des Systems gewartet werden muss.
- Bei Herstellung des Systemanschlusses sollten Terminierungen der Videosprechgeräte nicht abgetrennt werden: unterminierte Kabelabschnitte Störungen verursachen.

K42912 - K42932

Esquemas de conexión

Legenda para esquemas de conexión

- A1-** Videopuerto apartamento 1
- A2-** Videopuerto apartamento 2
- A3-** Videopuerto apartamento 3
- A4-** Videopuerto apartamento 4
- A1.2-** Videopuerto adicional apartamento 1 - *extensión 2
- A1.3-** Videopuerto adicional apartamento 1 - *extensión 3
- B-** Alimentador
- C1-** Aparato externo 1 pulsador
- C2-** Aparato externo 2 pulsadores
- C4-** Aparato externo 4 pulsadores
- D-** Distribuidor 42920.D
- E-** Pulsador adicional cerradura
- F-** Cerradura eléctrica
- G-** Mando relé contacto NO/NC
- H-** Alimentador adicional
- L-** Cámara CCTV adicional
- M-** Alimentador para cámara CCTV externa

Notas:

- La longitud mínima del cable entre dos videopuertos debe ser de 5 m.
- Alimentador multiclavija: hay dos horquillas, la roja debe conectarse al borne de 24V y la negra al borne GND del videopuerto.
- En sistemas formados por dos aparatos externos, si ya estuviera activada la comunicación entre el aparato externo y el videopuerto, en caso de llamada desde el otro aparato externo, una señal de ocupado (secuencia de bips) indica que hay que esperar hasta que el sistema quede libre..
- Al realizar la conexión del sistema, se recomienda no dejar cables sueltos desconectados de los aparatos de videopuerto: cualquier tramo de cable suelto puede causar perturbaciones

Διαγράμματα σύνδεσης

Υπόμνημα διαγραμμάτων σύνδεσης

- A1-** Θυροτηλεόραση διαμερισματος 1
- A2-** Θυροτηλεόραση διαμερισματος 2
- A3-** Θυροτηλεόραση διαμερισματος 3
- A4-** Θυροτηλεόραση διαμερισματος 4
- A1.2-** Συμπληρωματική θυροτηλεόραση, διαμέρισμα 1 - εσωτερικός σταθμός 2
- A1.3-** Συμπληρωματική θυροτηλεόραση, διαμέρισμα 1 - εσωτερικός σταθμός 3
- B-** Τροφοδοτικό
- C1-** Εξωτερικός σταθμός 1 μπουτόν
- C2-** Εξωτερικός σταθμός 2 μπουτόν
- C4-** Εξωτερικός σταθμός 4 μπουτόν
- D-** Διανομέας 42920.D
- E-** Συμπληρωματικό μπουτόν κλειδαριάς
- F-** Ηλεκτρική κλειδαριά
- G-** Έλεγχος relé από επαφή NO/NC
- H-** Συμπληρωματικό τροφοδοτικό
- L-** Συμπληρωματική κάμερα TVCC
- M-** Τροφοδοτικό για εξωτερική κάμερα TVCC

Σημειώσεις:

- Το ελάχιστο μήκος του καλωδίου μεταξύ δύο θυροτηλεοράσεων πρέπει να είναι 5m.
- Τροφοδοτικό πολλαπλών τάσεων: υπάρχουν δύο διχάλες. Η κόκκινη πρέπει να συνδέεται στην επαφή κλέμας 24V και η μαύρη πρέπει να συνδέεται στην επαφή κλέμας GND της θυροτηλεοράσης.
- Στα συστήματα που αποτελούνται από δύο εξωτερικούς σταθμούς, εάν έχει ήδη ενεργοποιηθεί η επικοινωνία μεταξύ εξωτερικού σταθμού και θυροτηλεοράσης, στην περίπτωση κλήσης από άλλο εξωτερικό σταθμό το σήμα κατειλημμένου (ακολουθία σημάτων μπιπ) υποδεικνύει ότι ο χρήστης πρέπει να περιμένει να ελευθερωθεί το σύστημα.
- Κατά τη σύνδεση του συστήματος, συνιστάται να μην αφήνετε τις απολήξεις αποσυνδεδεμένες από τους μηχανισμούς της θυροτηλεοράσης: κάθε μη τερματισμένο τμήμα του καλωδίου μπορεί να αποτελέσει αιτία παρεμβολών.

Esquemas de ligação

Legenda para esquemas de ligação

- A1-** Videopuerto do apartamento 1
- A2-** Videopuerto do apartamento 2
- A3-** Videopuerto do apartamento 3
- A4-** Videopuerto do apartamento 4
- A1.2-** Videopuerto suplementar, apartamento 1 - interno 2
- A1.3-** Videopuerto suplementar, apartamento 1 - interno 3
- B-** Alimentador
- C1-** Posto externo 1 botão
- C2-** Posto externo 2 botões
- C4-** Posto externo 4 botões
- D-** Distribuidor 42920.D
- E-** Botão suplementar do trinco
- F-** Trinco eléctrico
- G-** Comando do relé a partir do contacto NO/NC
- H-** Alimentador suplementar
- L-** Câmara CCTV suplementar
- M-** Alimentador para câmara CCTV externa

Notas:

- O comprimento mínimo do cabo entre dois videopuertos deve ser de 5m.
- Alimentador multi-ficha: existem dois garfos, o vermelho deve ser ligado ao terminal de 24V e o preto ao terminal GND do videopuerto.
- Nos sistemas compostos por dois postos externos, se já houver uma comunicação ativa entre o posto externo e o videopuerto, no caso de uma chamada de outro posto externo, um sinal de ocupado (sequência de bips) sinalizará a necessidade de esperar que o sistema esteja livre.
- Ao fazer a ligação do sistema, recomenda-se não deixar terminações desconectadas dos dispositivos de videopuerto: qualquer secção de cabo não terminada pode causar interferência.

Μεξπηττσε τσνσϋε

Μεξπηττσε τσνσϋε ρσμηττσε τσνσϋε

- A1-** Κεξπηττσε τσνσϋε 1 σέξε
- A2-** Κεξπηττσε τσνσϋε 2 σέξε
- A3-** Κεξπηττσε τσνσϋε 3 σέξε
- A4-** Κεξπηττσε τσνσϋε 4 σέξε
- A1.2-** Κεξπηττσε τσνσϋε 2 σέξε 1 - σέξε εςξε
- A1.3-** Κεξπηττσε τσνσϋε 3 σέξε 1 - σέξε εςξε
- B-** Μεξπηττσε
- C1-** σέξε εςξε 1 ζε
- C2-** σέξε εςξε 2 ζε
- C4-** σέξε εςξε 4 ζε
- D-** Μεξπηττσε 42920.D
- E-** ζε εςξε
- F-** Κεξπηττσε
- G-** Μεξπηττσε 1 - σέξε εςξε
- H-** Μεξπηττσε
- L-** Κεξπηττσε
- M-** Μεξπηττσε

Μεξπηττσε:

- Κεξπηττσε τσνσϋε 1 - σέξε εςξε 5 μετρη.
- Μεξπηττσε τσνσϋε: Κεξπηττσε τσνσϋε 24 μετρη τσνσϋε τσνσϋε τσνσϋε.
- Μεξπηττσε τσνσϋε 2 - σέξε εςξε 2 μετρη.
- Μεξπηττσε τσνσϋε 3 - σέξε εςξε 3 μετρη.
- Μεξπηττσε τσνσϋε 4 - σέξε εςξε 4 μετρη.
- Μεξπηττσε τσνσϋε 1 - σέξε εςξε 2 μετρη.
- Μεξπηττσε τσνσϋε 1 - σέξε εςξε 3 μετρη.
- Μεξπηττσε τσνσϋε 1 - σέξε εςξε 4 μετρη.
- Μεξπηττσε τσνσϋε 1 - σέξε εςξε 4 μετρη.
- Μεξπηττσε τσνσϋε 1 - σέξε εςξε 4 μετρη.
- Μεξπηττσε τσνσϋε 1 - σέξε εςξε 4 μετρη.
- Μεξπηττσε τσνσϋε 1 - σέξε εςξε 4 μετρη.
- Μεξπηττσε τσνσϋε 1 - σέξε εςξε 4 μετρη.
- Μεξπηττσε τσνσϋε 1 - σέξε εςξε 4 μετρη.
- Μεξπηττσε τσνσϋε 1 - σέξε εςξε 4 μετρη.
- Μεξπηττσε τσνσϋε 1 - σέξε εςξε 4 μετρη.

K42912 - K42932

<p>• Sezione minima conduttori • Minimum conductor section • Section minimale conducteurs • Mindestleitungsdurchmesser • Sección mínima conductores • Sección mínima condutores • Ελάχιστη διατομή του καλωδίου • أقل قطاع للموصلات</p>	
<p>• fino a 50m • up to 50m • jusqu'à 50m • bis 50m • hasta 50m • até 50m • έως 50m • متر (*) 0.75 mm²</p>	<p>• fino a 100m • up to 100m • jusqu'à 100m • bis 100m • hasta 100m • até 100m • έως 100m • متر (*) 1 mm²</p>
<p>* Distanza tra la targa esterna più lontana e l'ultimo videocitofono interno * Distance between the outdoor entrance panel and the last indoor video entryphone * Distance entre la plaque de rue la plus éloignée et le dernier portier-vidéo intérieur * Abstand zwischen dem entferntesten Klingeltabelleau und dem letzten Videohaustelefon * Distancia entre la placa externa más lejana y el último videoportero interno * Distância entre a botoneira externa mais afastada e o último vídeoporteiro interno * Απόσταση μεταξύ της πιο απομακρυσμένης εξωτερικής μπουτονιέρας και της τελευταίας εσωτερικής θυροτηλεόρασης * المسافة بين اللوحة الخارجية الأبعد وآخر جهاز إنتركم فيديو داخلي</p>	

- **Impianto mono-familiare** (Distributore bus non richiesto)
- **One-family system** (Bus Distributor not required)
- **Installation un logement** (Distributeur bus non nécessaire)
- **Einfamilienanlage** (Bus-Verteiler nicht erforderlich)
- **Instalación unifamiliar** (no requiere distribuidor de bus)
- **Sistema monofamiliar** (Distribuidor Bus não necessário)
- **Εγκατάσταση μίας κατοικίας** (Ο διανομέας bus δεν είναι απαραίτητος)
- شبكة الأسرة الواحدة (لا يلزم مورع الناقل)

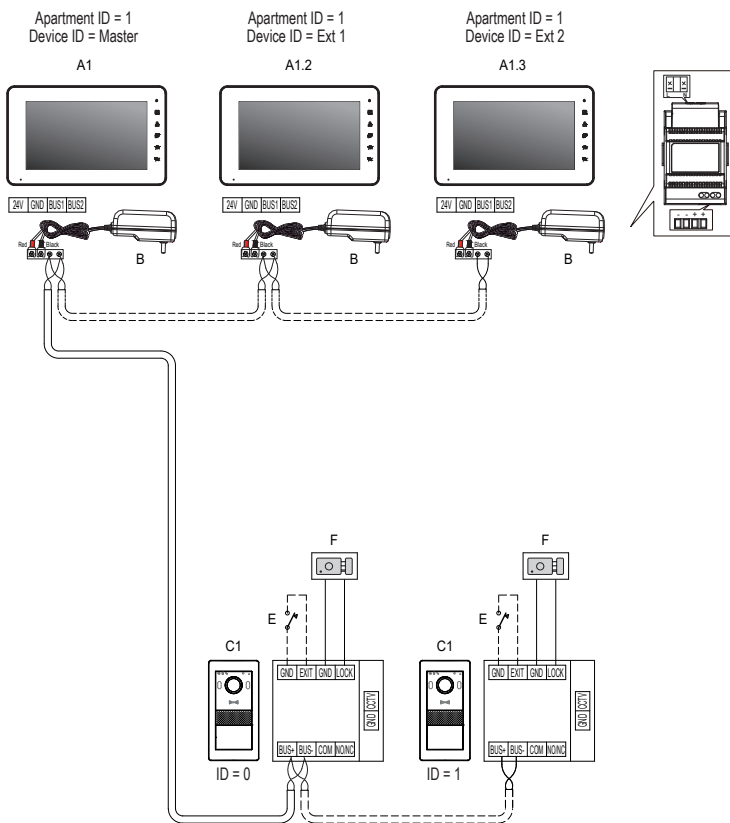

K42912 - K42932

- **Impianto multi-familiare** (max 4 appartamenti) - (Distributore bus richiesto)
- **Multi-family system** (max 4 apartments) - (Bus Distributor required)
- **Installation multi logements** (max 4 appartements) - (Distributeur bus nécessaire)
- **Mehrfamilienanlage** (max. 4 Wohnungen) - (Bus-Verteiler notwendig)
- **Instalación multifamiliar** (máx 4 apartamentos) - (se requiere distribuidor de bus)
- **Sistema multifamiliar** (máx. 4 apartamentos) - (Distribuidor Bus necesario)
- **Εγκατάσταση πολλών κατοικιών** (4 διαμερίσματα το μέγ.) - (Ο διανομέας bus είναι απαραίτητος)
- **الشبكة متعددة الأسر (4 شقق كحد أقصى)** - (يلزم وجود موزع الناقل)

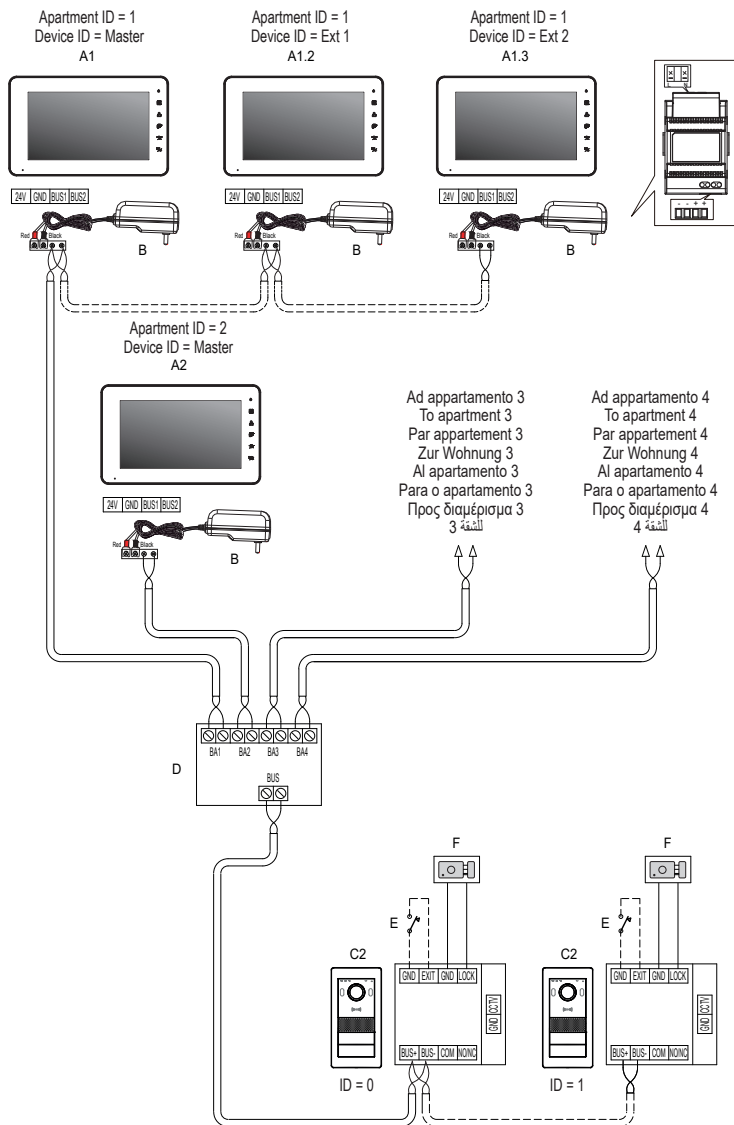

K42912 - K42932

- Collegamento elettroserratura
- Electrical lock connection
- Connexion de la gâche électrique
- Anschluss des Elektroschlösses
- Conexión de la electrocerradura
- Ligação do trinco elétrico
- Σύνδεση ηλεκτρικής κλειδαριάς
- توصيل القفل الكهربائي

Pulsante supplementare serratura
Additional lock push button
Bouton supplémentaire gâche
Zusätzliche Türöffnertaste
Pulsador adicional cerradura
Botão suplementar do trinco
Πρόσθετο μπουτόν κλειδαριάς
زر إضافي للقفل

Serratura elettrica
Electric lock
Gâche électrique
Elektroschloss
Cerradura eléctrica
Trinco elétrico
Ηλεκτρική κλειδαριά

القفل الكهربائي

- Max 12 V - 1,1 A
- Max 12 V - 1,1 A
- Max 12 V - 1,1 A
- Max. 12 V - 1,1 A
- Máx 12 V 1,1 A
- Máx. 12 V - 1,1 A
- 12 V - 1,1 A to μέγ (حد أقصى 12 فولت تيار مستمر، 1.1 أمبير)

- Lunghezza massima per i collegamenti verso serratura alimentata e relé: 30m; verso pulsante apriporta: 10 m
- Maximum length for connections to powered lock and relay: 30m; towards door release button: 10 m
- Longueur maximale pour les connexions vers la gâche sous tension et le relais : 30 m ; vers le poussoir ouvre-porte : 10 m
- Max. Länge für den spannungsversorgten Türöffner und das Relais: 30m; zur Türöffnertaste: 10 m
- Longitud máxima para conexiones a cerradura alimentada y relé: 30 m; a botón abrepuertas: 10 m
- Comprimento máximo das ligações ao trinco alimentado e relé: 30m; para o botão de abertura da porta: 10 m
- Μέγιστο μήκος για τις συνδέσεις προς τροφοδοτούμενη κλειδαριά και relé: 30m, προς μπουτόν ανοίγματος πόρτας: 10 m
- الحد الأقصى لطول الوصلات نحو قفل مغذى تشغيليًا بالتيار الكهربائي ومرحل كهربائي: 30 مترًا؛ نحو زر فتح الباب: 10 أمتار

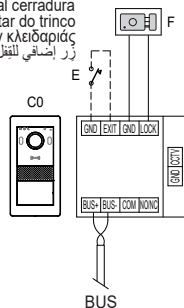

- Collegamento pulsante supplementare serratura
- Additional lock push button connection
- Connexion du poussoir supplémentaire de la gâche
- Anschluss der zusätzlichen Türöffnertaste
- Conexión del pulsador adicional de la cerradura
- Ligação do botão suplementar do trinco
- Σύνδεση μπουτόν συμπληρωματικής κλειδαριάς
- توصيل الزر الإضافي للقفل

Pulsante supplementare serratura
Additional lock push button
Bouton supplémentaire gâche
Zusätzliche Türöffnertaste
Pulsador adicional cerradura
Botão suplementar do trinco
Πρόσθετο μπουτόν κλειδαριάς
زر إضافي للقفل

Serratura elettrica
Electric lock
Gâche électrique
Elektroschloss
Cerradura eléctrica
Trinco elétrico
Ηλεκτρική κλειδαριά

القفل الكهربائي

- Lunghezza massima per i collegamenti verso serratura alimentata e relé: 30m; verso pulsante apriporta: 10 m
- Maximum length for connections to powered lock and relay: 30m; towards door release button: 10 m
- Longueur maximale pour les connexions vers la gâche sous tension et le relais : 30 m ; vers le poussoir ouvre-porte : 10 m
- Max. Länge für den spannungsversorgten Türöffner und das Relais: 30m; zur Türöffnertaste: 10 m
- Longitud máxima para conexiones a cerradura alimentada y relé: 30 m; a botón abrepuertas: 10 m
- Comprimento máximo das ligações ao trinco alimentado e relé: 30m; para o botão de abertura da porta: 10 m
- Μέγιστο μήκος για τις συνδέσεις προς τροφοδοτούμενη κλειδαριά και relé: 30m, προς μπουτόν ανοίγματος πόρτας: 10 m
- الحد الأقصى لطول الوصلات نحو قفل مغذى تشغيليًا بالتيار الكهربائي ومرحل كهربائي: 30 مترًا؛ نحو زر فتح الباب: 10 أمتار

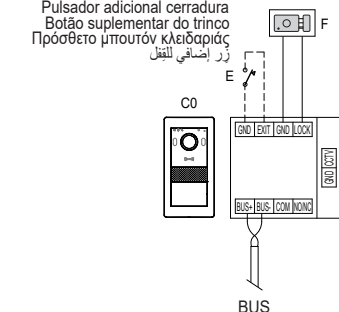

K42912 - K42932

- Collegamento Relè
- Relay connection
- Connexion du relais
- Relaisanschluss
- Conexión del relé
- Ligaçáo do relé
- Σύνδεση ρελέ
- توصيل المرحل

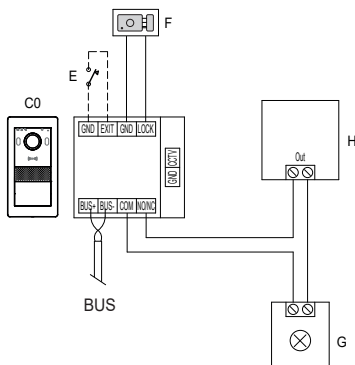

Alimentatore per servizio ausiliario
Auxiliary service power supply unit
Alimentation pour service auxiliaire
Netzteil für Zusatzfunktion
Alimentador para servicio auxiliar
Alimentador para servicio auxiliar
Τροφοδοτικό για βοηθητική λειτουργία
مزود طاقة لخدمة مساعدة

Servizio ausiliario (max 12 Vdc, 2 A)
Auxiliary service (max 12 VDC, 2 A)
Service auxiliaire (max 12 Vcc, 2 A)
Zusatzfunktion (max. 12 Vdc, 2 A)
Servicio auxiliar (máx. 12 Vcc, 2 A)
Serviço auxiliar (máx. 12 Vdc, 2 A)
Βοηθητική υπηρεσία (12 Vdc, 2 A το μέγ.)
الخدمة المساعدة (حد أقصى 12 فولت تيار مستمر، 2 امبير)

Note: Impostare il tipo di relè (NO/NC) attraverso il jumper (NO/NC).
Notes: Set the relay type (NO/NC) by means of the jumper (NO/NC).
Remarques : Définir le type de relais (NO / NF) à travers le jumper (NO/NC).
Anmerkungen: Relais typ (Schließer / Öffner) mit Jumper (NO/NC) einstellen.
Notas: Configurar el tipo de relé (NO/NC) a través del puente (NO/NC).
Notas: Defina o tipo de relé (NO/NC) através do jumper (NO/NC).
Σημειώσεις: Ρυθμίστε τον τύπο ρελέ (NO / NC) μέσω του βραχουκυκλωτήρα (NO/NC).

.(NO/NC) عبر الوصلة (NO/NC) اضبط نوع المرحل

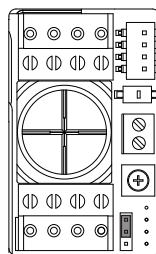

Modalita NO
(normalmente aperto)

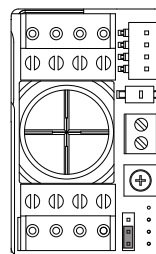

Modalita NC
(normalmente chiuso)

- Lunghezza massima per i collegamenti verso serratura alimentata e relè: 30m; verso pulsante apriporta: 10 m
- Maximum length for connections to powered lock and relay: 30m; towards door release button: 10 m
- Longueur maximale pour les connexions vers la gâche sous tension et le relais : 30 m ; vers le poussoir ouvre-porte : 10 m
- Max. Länge für den spannungsversorgten Türöffner und das Relais: 30m; zur Türöffnertaste: 10 m
- Longitud máxima para conexiones a cerradura alimentada y relé: 30 m; a botón abrepuertas: 10 m
- Comprimento máximo das ligações ao trinco alimentado e relé: 30m; para o botão de abertura da porta: 10 m
- Μέγιστο μήκος για τις συνδέσεις προς τροφοδοτούμενη κλειδαριά και ρελέ: 30m, προς μπουτόν ανοίγματος πόρτας: 10 m
- الحد الأقصى لطول الوصلات نحو قفل مغذى تشغيلًا بالتيار الكهربى ومرحل كهربى: 30 مترًا؛ نحو زر فتح الباب: 10 أمتار

K42912 - K42932

- Collegamento Telecamera TVCC (opzionale)
- CCTV camera connection (optional)
- Connexion de la caméra CCTV (en option)
- Anschluss der Videoüberwachungskamera (optional)
- Conexión de la cámara CCTV (opcional)
- Ligação da câmara CCTV (opcional)
- Σύνδεση κάμερας TVCC (προαιρετική)
- توصيل كاميرا الفيديو بالدائرة التلفزيونية المغلقة (اختياري)

Ai terminali CCTV e GND del posto esterno è possibile collegare telecamera Vimar 46CAM.136B.8.

Lunghezza massima: 100 m con Cavo SYV75-3 / RG59.

Possibilità de brancher la caméra Vimar 46CAM.136B.8 aux cosses CCTV et GND du poste extérieur.

Longueur maximale : 100 m avec câble SYV75-3 / RG59.

A los terminales CCTV y GND del aparato externo es posible conectar la cámara Vimar 46CAM.136B.8.

Longitud máxima: 100 m con cable SYV75-3 / RG59.

Στους ακροδέκτες CCTV και GND του εξωτερικού σταθμού μπορεί να συνδεθεί κάμερα Vimar 46CAM.136B.8.

Μέγιστο μήκος: 100 m με καλώδιο SYV75-3 / RG59.

The Vimar 46CAM.136B.8 camera can be connected to the CCTV and GND terminals of the outdoor station.

Maximum length: 100 m with SYV75-3/RG59 cable.

An die Klemmen CCTV und GND der Außenstelle kann die Videokamera Vimar 46CAM.136B.8 angeschlossen werden.

Max. Länge: 100 m mit Kabel SYV75-3 / RG59.

É possível ligar a câmara Vimar 46CAM.136B.8 aos terminais CCTV e GND do posto externo.

Comprimento máximo: 100 m com Cabo SYV75-3 / RG59.

من الممكن توصيل كاميرا فيديو Vimar 46CAM.136B.8 بالأطراف CCTV و GND بالوحدة الخارجية.

الطول الأقصى: 100 متر مع كابل .RG59 / 3-SYV75

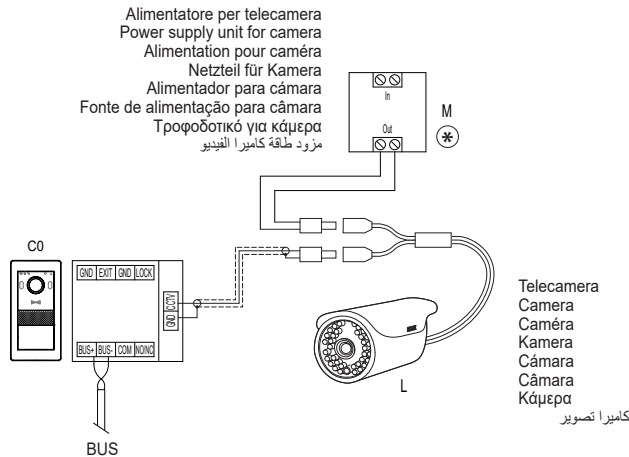

K42912 - K42932

Installazione Posto Interno

Si consiglia di provvedere ad una prima configurazione del dispositivo prima della connessione al bus di sistema. Affinché il sistema funzioni correttamente, è necessario che ogni dispositivo abbia un proprio indirizzo univoco (ID).

La verifica dell'ID di dispositivo e dell'ID di appartamento può essere effettuata, alimentando il singolo posto interno, prima di collegarlo al sistema videocitofonico.

Si noti inoltre, che i videocitofoni proposti nei Kit mono e bifamiliari sono preconfigurati come Master, mentre i videocitofoni proposti come opzionali sono preconfigurati come Estensione 1.

Installation du poste intérieur

Il est conseillé de procéder à une première configuration du dispositif avant de le connecter au bus du système. Pour que le système fonctionne correctement, chaque dispositif doit avoir sa propre adresse univoque (ID).

Il est possible de vérifier l'ID de dispositif et l'ID d'appartement en mettant sous tension le poste intérieur avant de le connecter au système portier-vidéo.

Les portiers-vidéo faisant partie des Kits un ou deux usagers sont préconfigurés comme Maître alors que les portiers-vidéo proposés en option sont préconfigurés comme Extension 1.

Montaje del aparato interno

Se recomienda realizar la primera configuración del dispositivo antes de conectarlo al bus del sistema. Para que el sistema funcione correctamente, cada dispositivo debe tener su propia dirección unívoca (ID).

El ID del dispositivo y el ID del apartamento se pueden comprobar alimentando cada aparato interno antes de conectarlo al sistema de videoportero.

Además, cabe destacar que los videoporteros de los kits unifamiliares y bifamiliares están preconfigurados como Master, mientras que los videoporteros opcionales están preconfigurados como Extensión 1.

Indoor Station Installation

We recommend you make an initial device configuration before connecting it to the system bus. For the system to function correctly, each device must have its own unique address (ID).

The device ID and apartment ID can be checked by powering the individual indoor station before connecting it to the video door entry system.

Please also note that the video entryphones included in the one-family and two-family kits are preconfigured as Master units, whereas the optional video entryphones are preconfigured as Extension 1.

Installation der Innenstelle

Vor dem Anschluss an den Systembus sollte das Gerät erstmals konfiguriert werden. Zur korrekten Funktionsweise des Systems muss jedes Gerät über eine eindeutige Adresse (ID) verfügen.

Die Geräte-ID und die Wohnungs-ID können durch Versorgen der Innenstelle vor Anschluss an die Videosprechanlage überprüft werden.

Es wird darauf hingewiesen, dass die im Einfamilien- und Zweifamilien-Set enthaltenen Videohaustelefone als Master, während die als optional angebotenen Videohaustelefone als Erweiterung 1 vorkonfiguriert sind.

Instalação do posto interno

É recomendável efetuar uma primeira configuração do dispositivo antes da ligação ao Bus de sistema. Para que o sistema funcione corretamente é necessário que cada dispositivo tenha o seu próprio endereço unívoco (ID).

A verificação do ID do dispositivo e do ID do apartamento pode ser realizada alimentando o posto interno individual, antes de o ligar ao sistema de videoporteiro.

De referir ainda que os videoporteiros propostos nos Kits mono e bifamiliares estão pré-configurados como Master, enquanto que os videoporteiros propostos como opcionais estão pré-configurados como Extensão 1.

K42912 - K42932

Εγκατάσταση εσωτερικού σταθμού

Συνιστάται να πραγματοποιήσετε μια πρώτη διαμόρφωση του μηχανισμού πριν από τη σύνδεση στο bus του συστήματος.

Για να λειτουργεί σωστά το σύστημα, κάθε μηχανισμός πρέπει να έχει τη δική του μοναδική διεύθυνση (ID).

Ο έλεγχος του ID μηχανισμού και του ID διαμερίσματος μπορεί να πραγματοποιηθεί με τροφοδοσία ενός μεμονωμένου εσωτερικού σταθμού πριν από τη σύνδεσή του στο σύστημα θυροτηλεόρασης.

Επίσης, σημειώνεται ότι οι προτεινόμενες θυροτηλεοράσεις στα kit μίας και δύο κατοικιών είναι προδιαμορφωμένες ως Master, ενώ οι προτεινόμενες θυροτηλεοράσεις ως προαιρετικές είναι προδιαμορφωμένες ως Επέκταση 1.

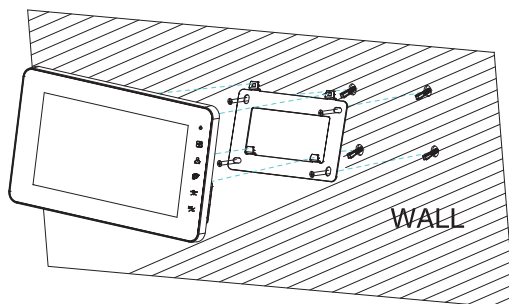
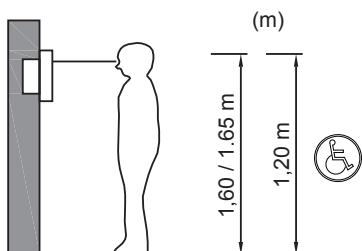

تركيب وحدة استخدام داخلية

ننصح بتنفيذ تهيئة أولى للجهاز قبل التوصيل بناقل النظام. حتى يعمل النظام بطريقة صحيحة، من الضروري أن يحتوي كل جهاز على عنوان فريد خاص به (الرقم التعريفي).

يمكن التحقق من الرقم التعريفي الخاص بالجهاز والرقم التعريفي الخاص بالشقة عن طريق تغذية الوحدة الداخلية المنفردة، قبل توصيلها بنظام الإنترنت فيديو.

كما يُلاحظ أن أجهزة الإنترنت فيديو المقدمة في أطقم الأسرة الواحدة والأسترين مهياة مسبقاً كرنسبية، بينما أجهزة الإنترنت فيديو المقدمة كاختيارية تكون مهياة مسبقاً على أنها امتداد 1.



Una volta compiuti i passi precedenti si potrà procedere con installazione e connessione dei dispositivi al bus di appartamento.

Per un sistema mono-familiare il bus di appartamento può essere collegato direttamente al posto esterno; nel caso di sistemi pluri-familiari (sino a max 4 appartamenti) il bus di appartamento dovrà essere collegato al distributore di bus ed il distributore di bus al posto esterno principale.

Una volta installato il Videocitofono si configurino, mediante l'icona [GENERALE]  i dispositivi CAM1, CAM2, CCTV1 e CCTV2 consultabili attraverso il tasto .

Once you have completed the previous steps, you can install and connect the devices to the apartment bus.

For a one-family system the apartment bus can be connected directly to the outdoor station; in the case of multi-family systems (up to max 4 apartments) the apartment bus will have to be connected to the bus distributor and the bus distributor to the main outdoor station.

Once you have installed the Video entryphone, configure using icon [GENERAL]  the CAM1, CAM2, CCTV1 and CCTV2 devices which can be consulted using button .

K42912 - K42932

Après avoir accompli ces étapes, procéder à l'installation et à la connexion des dispositifs sur le bus d'appartement.

Pour un système un logement, le bus d'appartement peut être connecté directement au poste extérieur ; dans le cas des systèmes multi logements (jusqu'à un maximum de 4 appartements), il faudra connecter le bus d'appartement au distributeur de bus et le distributeur de bus au poste extérieur principal.



Après avoir installé le portier-vidéo, configurer à travers

l'icône [GENERAL]  les dispositifs CAM1, CAM2, CCTV1 et CCTV2 qui peuvent être consultés en utilisant la touche .

Tras finalizar estos pasos, es posible realizar la instalación y la conexión de los dispositivos al bus del apartamento.

Para un sistema unifamiliar el bus del apartamento se puede conectar directamente al aparato externo; en caso de sistemas multifamiliares (hasta un máximo de 4 viviendas), el bus del apartamento debe conectarse al distribuidor de bus y el mismo al aparato externo principal.



Una vez instalado el videoportero, mediante el icono

[GENERAL]  se pueden configurar los dispositivos CAM1, CAM2, CCTV1 y CCTV2 que se pueden consultar con .

Όταν ολοκληρώσετε τα προηγούμενα βήματα, μπορείτε να προχωρήσετε στην εγκατάσταση και τη σύνδεση των μηχανισμών στο bus διαμερισματος.

Για ένα σύστημα μίας κατοικίας, το bus διαμερισματος μπορεί να συνδεθεί απευθείας στον εξωτερικό σταθμό. Στην περίπτωση συστημάτων πολλών κατοικιών (έως 4 διαμερισμάτων το μέγ.), το bus διαμερισματος πρέπει να συνδεθεί στον διανομέα bus και ο διανομέας bus στον κύριο εξωτερικό σταθμό.



Μετά την εγκατάσταση της θυροτηλεόρασης,

διαμορφώνονται μέσω του εικονιδίου [GENIKA]  οι μηχανισμοί CAM1, CAM2, CCTV1 και CCTV2 στους οποίους μπορείτε να ανατρέξετε μέσω του κουμπιού .

Nach Fertigstellung der vorgenannten Schritte können die Geräte installiert und an den Wohnungsbus angeschlossen werden.

Bei einer Einfamilienanlage kann der Wohnungsbus direkt an die Außenstelle angeschlossen werden, bei Mehrfamilienanlagen (bis zu max. 4 Wohnungen) muss der Wohnungsbus an den Busverteiler und der Busverteiler an die Haupt-Außenstelle angeschlossen werden.



Bei installiertem Videohaustelefon werden mit dem Symbol

[ALLGEMEIN]  die über die Taste  einsehbaren Geräte CAM1, CAM2, CCTV1 und CCTV2 konfiguriert.

Uma vez cumpridos os passos anteriores, poder-se-á proceder à instalação e ligação dos dispositivos ao bus de apartamento.

Para um sistema monofamiliar, o bus de apartamento pode ser diretamente ligado ao posto externo; no caso de sistemas multifamiliares (até um máximo de 4 apartamentos) o bus de apartamento deverá ser ligado ao distribuidor de bus e o distribuidor de bus ao posto externo principal.

Uma vez instalado o Videoporteiro configure, através do

ícone [GERAL]  os dispositivos CAM1, CAM2, CCTV1 e CCTV2, que podem ser consultados através do botão .

بمجرد الانتهاء من الخطوات السابقة، ستتمكن من القيام بتثبيت وتوصيل الأجهزة بنقل الشقة.

بالنسبة لنظام الأسرة الواحدة، يمكن توصيل نقل الشقة مباشرة بالوحدة الخارجية؛ في حالة الأنظمة متعددة الأسر (بحد أقصى 4 شقق) سيتوجب توصيل نقل الشقة بموزع النقل وموزع النقل بالوحدة الخارجية الرئيسية.

بمجرد تركيب جهاز الإنترنتك فيديو، قم بتهيئة، بواسطة أيقونة [عام]  الأجهزة CAM1 و CAM2 و CCTV1 و CCTV2 التي يمكن الإطلاع عليها عبر المفتاح .

K42912 - K42932

Funzionamento

Il videocitofono può essere utilizzato attraverso i tasti a sfioramento (soft buttons).

Si noti che i tasti possono assumere diverse funzionalità a seconda della modalità di utilizzo del dispositivo.

In condizioni di stand-by il videocitofono mostrerà il led rosso (3)

 attivo e lo schermo risulterà spento.

Fonctionnement

Le portier-vidéo peut être utilisé à travers les touches à effleurement (soft buttons).

Les touches peuvent remplir plusieurs fonctions selon le mode d'utilisation du dispositif.

En mode veille, la led rouge (3)  du portier-vidéo sera allumée alors que l'écran restera éteint.

Funktionsweise

Das Videohaustelefon kann mit den Touch-Tasten (Soft Buttons) bedient werden.

Je nach Anwendungsmodus des Geräts können die Tasten unterschiedliche Funktionen annehmen.

Im Standby-Zustand ist die rote LED (3) des Videohaustelefons

 aktiviert und der Bildschirm erloschen.

Λειτουργία

Η θυροτηλεόραση μπορεί να χρησιμοποιηθεί μέσω των πλήκτρων αφής (soft button).

Λάβετε υπόψη ότι τα πλήκτρα μπορούν να εκτελούν διαφορετικές λειτουργίες ανάλογα με τον τρόπο χρήσης του μηχανισμού.

Στην κατάσταση αναμονής, η κόκκινη λυχνία led της

θυροτηλεόρασης (3)  θα είναι αναμμένη και η οθόνη θα είναι σβηστή.

Operation

The video entryphone can be used using the touch-sensitive buttons (soft buttons).

Note that the buttons can have various functions depending on the device usage mode.

In stand-by mode, the video entryphone will show the red LED (3)

 active and the screen will be switched off.

Funcionamiento

El videoportero se puede utilizar a través de los botones (soft buttons).

Cabe destacar que los botones pueden tener funciones distintas según el modo de utilización del dispositivo.

En condiciones de stand-by el videoportero muestra el led rojo (3)

 activado y la pantalla apagada.

Funcionamento

O videoporteiro pode ser utilizado através das teclas sensíveis ao tato (soft buttons).

De notar que as teclas podem assumir diversas funcionalidades consoante o modo de utilização do dispositivo.

Em condições de standby o videoporteiro mostrará o led vermelho

(3)  ativo e o ecrã estará desligado.

التشغيل

يمكن استخدام جهاز الإنتركم فيديو بواسطة المفاتيح العاملة باللمس (الأزرار الإلكترونية).
يُلاحظ أن المفاتيح يمكن أن تؤدي وظائف مختلفة وفقاً لطريقة استخدام الجهاز.

في حالات الاستعداد، سيظهر جهاز الإنتركم فيديو مصباح LED الأحمر (3)  نشطاً وستبدو الشاشة مطفأة.

K42912 - K42932

Configurazione

Se in condizioni di stand-by si sfiora il tasto (4)  il Videocitofono entra in modalità configurazione: sul monitor apparirà il menù come indicato nella figura riportata sotto.

Configuration

En effleurant la touche (4)  en mode veille, le portier-vidéo passe au mode configuration : le moniteur affiche le menu, comme l'indique la figure ci-dessous.

Configuración

Si estando en stand-by se toca el botón (4)  el videoportero entra en el modo de configuración: en pantalla aparece el menú que se muestra en la figura siguiente.

Διαμόρφωση

Εάν στην κατάσταση αναμονής πατήσετε το πλήκτρο (4) , η θυροτηλεόραση θα μεταβεί στον τρόπο λειτουργίας διαμόρφωσης: στην οθόνη θα εμφανιστεί το μενού που φαίνεται στην παρακάτω εικόνα.

Configuration

If in stand-by mode you touch button (4)  the Video entryphone goes into configuration mode: the monitor will display the menu shown in the figure below.

Konfiguration

Durch den Touch der Taste (4)  bei Videohaustelefon im Standby-Zustand wird der Konfigurationsmodus aufgerufen: Am Monitor erscheint das unten abgebildete Menü.

Configuração

Se, em condições de standby, se tocar na tecla (4)  o Videoporteiro entra no modo de configuração: no monitor aparece o menu indicado na figura abaixo.



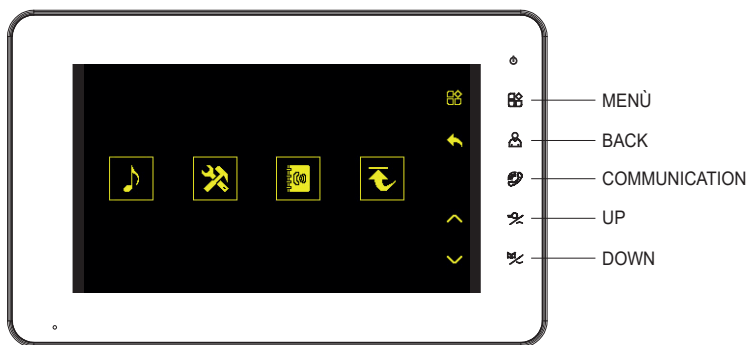

التهيئة

في حالات الاستعداد، إذا لمست المفتاح (4)  يدخل جهاز الإنتركم فيديو في وضع التهيئة: على الشاشة ستظهر القائمة على النحو المبين في الشكل الوارد أدناه.



K42912 - K42932

Si noti che sulla parte destra dello schermo, in corrispondenza di ogni tasto è riportato un simbolo grafico con l'indicazione della funzione associata:





- Al tasto (4)  è associata la funzione di consultazione menù.
- Al tasto (5)  è associata la funzione di uscita dal menù in uso.
- Al tasto (6)  non è associata alcuna funzione.
- Al tasto (7)  è associata la funzione di selettore (freccia verso l'alto).
- Al tasto (8)  è associata la funzione di selettore (freccia verso il basso).

Agendo sui tasti di selezione (7)  e (8)  si andrà a selezionare la relativa icona.

Quando l'icona è selezionata è evidenziata in giallo.

Per attivare la selezione ed entrare nel sotto-menù si sfiora il tasto (4) .

Un symbole graphique indiquant la fonction associée s'affiche sur la partie droite de l'écran, face à chaque touche :





- La touche (4)  est associée à la fonction de consultation du menu.
- La touche (5)  est associée à la fonction permettant de quitter le menu ouvert.
- La touche (6)  n'est associée à aucune fonction.
- La touche (7)  est associée à la fonction de sélecteur (flèche vers le haut).
- La touche (8)  est associée à la fonction de sélecteur (flèche vers le bas).



Agir sur les touches de sélection (7)  et (8)  pour sélectionner l'icône correspondante.

Lorsque l'icône est sélectionnée, elle devient jaune.

Pour valider la sélection et entrer dans le sous-menu, effleurer la touche (4) .

Note how on the right side of the screen, there is a graphic symbol with an indication of the associated function beside each button:





- Button (4)  is associated with the menu consultation function.
- Button (5)  is associated with the exit menu in use function.
- Button (6)  is not associated with any function.
- Button (7)  is associated with the option selection function (up arrow).
- Button (8)  is associated with the option selection function (down arrow).



Use the selection buttons (7)  and (8)  to select the related icon.

The icon is highlighted in yellow when selected.

To activate the selection and enter the sub-menu, touch the button (4) .

An der rechten Seite des Bildschirms befindet sich neben jeder Taste ein grafisches Symbol mit Angabe der zugeordneten Funktion:

- Der Taste (4)  ist die Funktion Blättern im Menü zugewiesen.
- Der Taste (5)  ist die Funktion Beenden des aktuellen Menüs zugewiesen.
- Der Taste (6)  ist keine Funktion zugewiesen.
- Der Taste (7)  ist die Funktion Wahlschalter zugewiesen (Pfeil nach oben).
- Der Taste (8)  ist die Funktion Wahlschalter zugewiesen (Pfeil nach unten).





Anhang der Wahltafeln (7)  und (8)  wird das entsprechende Symbol gewählt.



Das angewählte Symbol ist gelb markiert.

Durch den Touch der Taste (4)  wird die Auswahl aktiviert und das Untermenü aufgerufen.

K42912 - K42932

A la derecha de la pantalla, al lado de cada botón hay un símbolo gráfico que indica la función asociada:

- Al botón (4)  está asociada la función de consulta del menú.
- Al botón (5)  está asociada la función de salida del menú actual.
- Al botón (6)  no está asociada ninguna función.
- Al botón (7)  está asociada la función de selector (flecha hacia arriba).
- Al botón (8)  está asociada la función de selector (flecha hacia abajo).





Con los botones de selección (7)  y (8)  se selecciona el icono correspondiente.



El icono seleccionado se resalta en amarillo.

Para activar la selección y entrar en el submenú, toque el botón (4)



Λάβετε υπόψη ότι στο δεξί τμήμα της οθόνης, σε κάθε πλήκτρο αντιστοιχεί ένα γραφικό σύμβολο με την ένδειξη της λειτουργίας που έχει αντιστοιχιστεί:

- Στο πλήκτρο (4)  αντιστοιχίζεται η λειτουργία ανοίγματος μενού.
- Στο πλήκτρο (5)  αντιστοιχίζεται η λειτουργία εξόδου από το μενού που χρησιμοποιείται.
- Στο πλήκτρο (6)  δεν αντιστοιχίζεται καμία λειτουργία.
- Στο πλήκτρο (7)  αντιστοιχίζεται η λειτουργία επιλογέα (βέλος προς τα πάνω).
- Στο πλήκτρο (8)  αντιστοιχίζεται η λειτουργία επιλογέα (βέλος προς τα κάτω).





Πατώντας τα πλήκτρα επιλογής (7)  και (8)  μεταβαίνετε στην επιλογή του σχετικού εικονιδίου.



Όταν το εικονίδιο είναι επιλεγμένο, επισημαίνεται με κίτρινο χρώμα.

Για να ενεργοποιήσετε την επιλογή και να ανοίξετε το υπομενού,

πατήστε το πλήκτρο (4) .

De notar que, na parte direita do ecrã, no local correspondente a cada tecla, está um símbolo gráfico com a indicação da função associada:

- À tecla (4)  está associada a função de consulta dos menus.
- À tecla (5)  está associada a função de saída do menu que está a ser utilizado.
- À tecla (6)  não está associada nenhuma função.
- À tecla (7)  está associada a função de seletor (seta para cima).
- À tecla (8)  está associada a função de seletor (seta para baixo).

Atuando nas teclas de seleção (7)  e (8)  seleciona-se o respetivo ícone.

Quando o ícone é selecionado, é evidenciado a amarelo.

Para ativar a seleção e entrar no submenu, toque na tecla (4)



يُلاحظ أنه على الجانب الأيمن من الشاشة، بجوار كل مفتاح، يوجد رمز رسومي يشير إلى الوظيفة المرتبطة به:

- بالمفتاح (4)  تم ربط وظيفة الإطلاع على القائمة.
 - بالمفتاح (5)  تم ربط وظيفة الخروج من القائمة المستخدمة.
 - بالمفتاح (6)  لم يتم ربط أية وظيفة.
 - بالمفتاح (7)  تم ربط وظيفة مفتاح الاختيار (السهم نحو الأعلى).
 - بالمفتاح (8)  تم ربط وظيفة مفتاح الاختيار (السهم نحو الأسفل).
- بالعمل على مفتاحي الاختيار (7)  و (8)  سيتم اختيار الأيقونة ذات الصلة عندما يتم اختيار الأيقونة، يتم تمييزها باللون الأصفر.
- من أجل تنشيط الاختيار والدخول إلى القائمة الفرعية، المنس المفتاح (4) .

K42912 - K42932

Configurazione > melodie

Selezionando l'icona [suoneria]  e sfiorando il tasto (4)  si accederà al sotto-menu:



- Selezione della melodia per le chiamate.
- Impostazione della durata della suoneria per chiamate da Posto Esterno (*).
- Impostazione della durata della suoneria per chiamate da Posto Interno (Intercomunicante) (*).

Configuration > mélodies

Sélectionner l'icône [sonnerie]  et effleurer la touche (4)  pour accéder au sous-menu :



- Sélection de la mélodie pour les appels.
- Réglage de la durée de la sonnerie pour les appels provenant d'un Poste Extérieur (*).
- Réglage de la durée de la sonnerie pour les appels provenant d'un Poste Intérieur (Intercommunicant) (*).

Configuración > tonos

Al seleccionar el icono [timbre]  y tocar el botón (4)  se accede al submenú:



- Selección del tono para las llamadas.
- Ajuste de la duración del timbre para llamadas desde aparato externo (*).
- Ajuste de la duración del timbre para llamadas desde aparato interno (intercomunicante) (*).

Διαμόρφωση > μελωδίες

Επιλέγοντας το εικονίδιο [κουδούνι]  και πατώντας το πλήκτρο (4)  μπορείτε να αποκτήσετε πρόσβαση στο υπομενού:



- Επιλογή μελωδίας για τις κλήσεις.
- Ρύθμιση διάρκειας κουδουνιού για κλήσεις από εξωτερικό σταθμό (*).
- Ρύθμιση διάρκειας κουδουνιού για κλήσεις από εσωτερικό σταθμό (κλήση ενδοεπικοινωνίας) (*).

Configuration > ringtones

Select the icon [ringtone]  and touch the key (4)  to access the sub-menu:



- Selecting a ringtone for calls.
- Setting the duration of the ringtone for calls from an Speech Unit (*).
- Setting the duration of the ringtone for calls from an Indoor Unit (Intercom) (*).

Konfiguration > Melodien

Durch Auswahl des Symbols [Rufton]  und Touch der Taste (4)  wird folgendes Untermenü aufgerufen:

- Einstellung der Rufmelodie.
- Einstellung der Ruftondauer für Anrufe der Außenstelle (*).
- Einstellung der Ruftondauer für Anrufe der Innenstelle (Internruf) (*).

Configuração > melodias

Selecionando o ícone [toque]  e tocando na tecla (4)  acede-se ao submenu:

- Seleção da melodia para as chamadas.
- Definição da duração do toque para chamadas de Posto Externo (*).
- Definição da duração do toque para chamadas de Posto Interno (Intercomunicante) (*).

التهيئة < النغمات

عند اختيار الأيقونة [الجرس]  ولمس المفتاح (4)  سيتم الدخول إلى القائمة الفرعية:

- اختيار النغمة من أجل المكالمات.
- ضبط مدة الجرس من أجل المكالمات من الوحدة الخارجية (*).
- ضبط مدة الجرس من أجل المكالمات من الوحدة الداخلية (المتمصل الداخلي) (*).





K42912 - K42932

Nella schermata riportata in figura:

Al tasto (4)  è associata la funzione di selezionare l'icona relativa a ciascuna funzione rappresentata: premendo ripetutamente si selezionano ciclicamente le icone.









Al tasto (5)  è associata la funzione di uscita dal menù

Al tasto (6)  non è associata alcuna funzione

Al tasto (7)  è associata la funzione di selettore (freccia verso l'alto)

Al tasto (8)  è associata la funzione di selettore (freccia verso il basso)

Significato delle icone:

- Icona : agendo sui tasti (7)  e (8)  si seleziona la melodia.
- Icona : agendo sui tasti (7)  e (8)  si seleziona la durata della suoneria per chiamate da Posto Esterno.
- Icona : agendo sui tasti (7)  e (8)  si seleziona la durata della suoneria per chiamate da Posto Interno (Intercomunicante).

Selon la page représentée sur la figure :

La touche (4)  est associée à la fonction de sélection de l'icône correspondant à chaque fonction représentée : appuyer dessus plusieurs fois pour sélectionner cycliquement les icônes.









La touche (5)  est associée à la fonction permettant de quitter le menu.

La touche (6)  n'est associée à aucune fonction.

La touche (7)  est associée à la fonction de sélecteur (flèche vers le haut).

La touche (8)  est associée à la fonction de sélecteur (flèche vers le bas).

Signification des icônes :

- Icône  : agir sur les touches (7)  et (8)  pour sélectionner la mélodie.
- Icône  : agir sur les touches (7)  et (8)  pour sélectionner la durée de la sonnerie des appels provenant d'un Poste Extérieur.
- Icône  : agir sur les touches (7)  et (8)  pour sélectionner la durée de la sonnerie des appels provenant d'un Poste Intérieur (Intercommunicant).

In the screen shown in the figure:

Button (4)  is associated with selecting the icon relating to each function represented: press repeatedly to scroll through the list of icons.









Button (5)  is associated with the exit menu function

Button (6)  is not associated with any function

Button (7)  is associated with the option selection function (up arrow)

Button (8)  is associated with the option selection function (down arrow)

Meanings of the icons:

- Icon : press buttons (7)  and (8)  to select the ringtone.
- Icon : press buttons (7)  and (8)  to select the duration of the ringtone for calls from an Outdoor Station.
- Icon : press buttons (7)  and (8)  to select the duration of the ringtone for calls from an Indoor Station (Intercom).

Auf der abgebildeten Bildschirmseite:

Der Taste (4)  ist die Funktion Wahl des Symbols zu jeder dargestellten Funktion zugewiesen: durch wiederholtes Antippen werden die Symbole zyklisch gewählt.









Der Taste (5)  ist die Funktion Beenden des Menüs zugewiesen

Der Taste (6)  ist keine Funktion zugewiesen

Der Taste (7)  ist die Funktion Wahlschalter zugewiesen (Pfeil nach oben)

Der Taste (8)  ist die Funktion Wahlschalter zugewiesen (Pfeil nach unten)

Bedeutung der Symbole:

- Symbol  : mit den Tasten (7)  und (8)  wird die Melodie eingestellt.
- Symbol  : mit den Tasten (7)  und (8)  wird die Rufdauer für Anrufe der Außenstelle eingestellt.
- Symbol  : mit den Tasten (7)  und (8)  wird die Rufdauer für Anrufe der Innenstelle (Internrufe) eingestellt.

K42912 - K42932

En la pantalla de la figura:

Al botón (4)  está asociada la función de selección del icono correspondiente a cada función representada: pulsando repetidamente se seleccionan cíclicamente los iconos.









Al botón (5)  está asociada la función de salida del menú

Al botón (6)  no está asociada ninguna función

Al botón (7)  está asociada la función de selector (flecha hacia arriba)

Al botón (8)  está asociada la función de selector (flecha hacia abajo)

Significado de los iconos:

- Icono : con los botones (7)  y (8)  se selecciona el tono.
- Icono : con los botones (7)  y (8)  se selecciona la duración del timbre para llamadas desde aparato externo.
- Icono : con los botones (7)  y (8)  se selecciona la duración del timbre para llamadas desde aparato interno (intercomunicante).

Στην οθόνη που φαίνεται στην εικόνα:

Στο πλήκτρο (4)  αντιστοιχίζεται η λειτουργία επιλογής του εικονιδίου που αφορά κάθε—λειτουργία που παρουσιάζεται: πατώντας επανειλημμένα το πλήκτρο μπορείτε να επιλέξετε κυκλικά τα εικονίδια.









Στο πλήκτρο (5)  αντιστοιχίζεται η λειτουργία ανοίγματος μενού

Στο πλήκτρο (6)  δεν αντιστοιχίζεται καμία λειτουργία

Στο πλήκτρο (7)  αντιστοιχίζεται η λειτουργία επιλογή (βέλος προς τα πάνω)

Στο πλήκτρο (8)  αντιστοιχίζεται η λειτουργία επιλογή (βέλος προς τα κάτω)

Σημασία εικονιδίων:

- Εικονίδιο : πατώντας τα πλήκτρα (7)  και (8)  μπορείτε να επιλέξετε τη μελωδία.
- Εικονίδιο : πατώντας τα πλήκτρα (7)  και (8)  μπορείτε να επιλέξετε τη διάρκεια του κουδουνιού για κλήσεις από εξωτερικό σταθμό.
- Εικονίδιο : πατώντας τα πλήκτρα (7)  και (8)  μπορείτε να επιλέξετε τη διάρκεια του κουδουνιού για κλήσεις από εσωτερικό σταθμό (κλήση ενδοεπικοινωνίας).

No está indicado en la figura:

À tecla (4)  está associada a função de selecionar o ícone relativo a cada função representada: premindo repetidamente, selecionam-se cíclicamente os ícones.









À tecla (5)  está associada a função de saída do menu

À tecla (6)  não está associada nenhuma função

À tecla (7)  está associada a função de seletor (seta para cima)

À tecla (8)  está associada a função de seletor (seta para baixo)

Significado dos ícones:

- Ícone : premindo as teclas (7)  e (8)  seleciona-se a melodia.
- Ícone : premindo as teclas (7)  e (8)  seleciona-se a duração do toque para chamadas de Posto Externo.
- Ícone : premindo as teclas (7)  e (8)  seleciona-se a duração do toque para chamadas de Posto Interno (Intercomunicante).

في صفحة الشائنة الواردة في الشكل:

بالمفتاح (4)  يتم ربط وظيفة اختيار الأيقونة المتعلقة بكل وظيفة ممثلة: يؤدي الضغط المتكرر إلى اختيار الأيقونات بشكل دوري.



- بالمفتاح (5)  تم ربط وظيفة الخروج من القائمة



- بالمفتاح (6)  لم يتم ربط أية وظيفة



- بالمفتاح (7)  تم ربط وظيفة مفتاح الاختيار (السهم نحو الأعلى)

- بالمفتاح (8)  تم ربط وظيفة مفتاح الاختيار (السهم نحو الأسفل)

معنى الأيقونات:

- الأيقونة : بالعمل على المفاتيح (7)  و (8)  يتم اختيار النغمة.

- الأيقونة : بالعمل على المفاتيح (7)  و (8)  يتم اختيار مدة الجرس من أجل المكالمات من الوحدة الخارجية.

- الأيقونة : بالعمل على المفاتيح (7)  و (8)  يتم اختيار مدة الجرس من أجل المكالمات من الوحدة الداخلية (المتمصل الداخلي).

K42912 - K42932

Configurazione > beep, relè e consultazione dispositivi collegati

Selezionando l'icona [configurazioni]  si entrerà nel sotto-menu:

- Attivazione o disattivazione del segnale acustico (BEEP) ad ogni pressione dei pulsanti touch (*).
- configurazione del tempo di attivazione del relè
- attivazione o disattivazione dei dispositivi video consultabili dal videocitofono.

Configuration > bip, relais et consultation dispositifs connectés

Sélectionner l'icône [configurations]  pour accéder au sous-menu :

- Activation ou désactivation du signal sonore (BIP) chaque fois que l'on appuie sur les touches tactiles (*).
- configuration du temps d'activation du relais
- activation ou désactivation des dispositifs vidéo pouvant être consultés sur le portier-vidéo.

Configuración > señal acústica, relé y consulta de dispositivos conectados

Al seleccionar el icono [ajustes]  se entra en el submenú:

- Activación o desactivación de la señal acústica (BIP) cada vez que se pulsán los botones (*).
- ajuste del tiempo de activación del relé
- activación o desactivación de los dispositivos vídeo que se pueden consultar desde el videoportero.

Διαμόρφωση > ηχητικό σήμα, ρελέ και χρήση συνδεδεμένων μηχανισμών

Επιλέγοντας το εικονίδιο [διαμορφώσεις]  μπορείτε να ανοίξετε το υπομενού:

- Ενεργοποίηση ή απενεργοποίηση ηχητικού σήματος (ΜΠΙΠ) με κάθε πάτημα των πλήκτρων αφής (*).
- διαμόρφωση του χρόνου ενεργοποίησης του ρελέ
- ενεργοποίηση ή απενεργοποίηση των μηχανισμών βίντεο που είναι διαθέσιμοι από τη θυροτηλέοραση

Configuration > beep, relay and consulting connected devices

Select the icon [configurations]  to enter the sub-menu:

- Activation or deactivation of the acoustic signal (BEEP) each time the touch buttons are pressed (*).
- relay activation time configuration
- enabling or disabling video devices for consultation from the video entryphone.

Konfiguration > Piepton, Relais und Abfragen der verbundenen Geräte

Durch Auswahl des Symbols [Konfigurationen]  wird folgendes Untermenü aufgerufen:

- Aktivierung bzw. Deaktivierung des Signaltons (PIEPTON) bei jedem Antippen der Touch-Tasten (*).
- Konfiguration der Aktivierungszeit des Relais
- Aktivierung bzw. Deaktivierung der vom Videohaustelefon abfragbaren Videogeräte.

Configuração > bip, relé e consulta dos dispositivos ligados

Selecionando o ícone [configurações]  entra-se no submenu:

- Ativação ou desativação do sinal sonoro (BIP) de cada vez que se carrega nos botões touch (*).
- configuração do tempo de ativação do relé
- ativação ou desativação dos dispositivos de vídeo consultáveis a partir do videoporteiro.

التهيئة < الصافرة, المرحل والإطلاع على الأجهزة المتصلة

- عند اختيار أيقونة [عمليات التهيئة]  يتم الدخول في القائمة الفرعية:
- تنشيط أو تعطيل الإشارة الصوتية (الصافرة) عند كل ضغط على الأزرار العاملة باللمس (*).
 - تهيئة زمن تنشيط المرحل
 - تنشيط أو تعطيل أجهزة الفيديو التي يمكن الإطلاع عليها من جهاز الإنتركم فيديو.

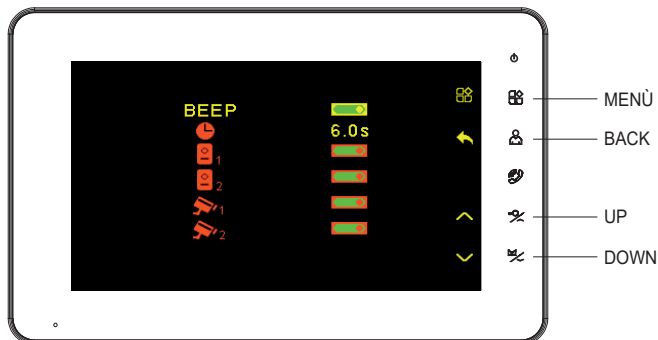



K42912 - K42932

Nella schermata riportata in figura:

Al tasto (4)  è associata la funzione di selezionare l'icona relativa a ciascun dispositivo raffigurato: premendo ripetutamente si selezionano ciclicamente le icone.



















Al tasto (5)  è associata la funzione di uscita dal menù

Al tasto (6)  non è associata alcuna funzione

Al tasto (7)  è associata la funzione di selettore (freccia verso l'alto)

Al tasto (8)  è associata la funzione di selettore (freccia verso il basso)

Significato delle icone:

- Icona [BEEP] : agendo sui tasti  e (8)  si attiverà o disattiverà il segnale acustico ad ogni pressione dei pulsanti touch.
- Icona [orologio] : agendo sui tasti (7)  e (8)  si aumenta e diminuisce il tempo di attivazione del relè
- Icona [CAM1] : agendo sui tasti (7)  e (8)  si attiverà o disattiverà la consultazione della Telecamera integrata del Posto Esterno 1.
- Icona [CAM2] : agendo sui tasti (7)  e (8)  si attiverà o disattiverà la consultazione della Telecamera integrata del Posto Esterno 2.
- Icona [CCTV1] : agendo sui tasti (7)  e (8)  si attiverà o disattiverà la consultazione della Telecamera esterna CCTV1 (opzionale).
- Icona [CCTV2] : agendo sui tasti (7)  e (8)  si attiverà o disattiverà la consultazione della Telecamera esterna CCTV2 (opzionale).

Si noti che qualora risultasse attivata la consultazione video di un dispositivo non connesso, il videocitofono mostrerà lo schermo nero.

Una volta configurato il tempo di attivazione del relè e la consultazione dei dispositivi collegati, si potrà uscire dai menù sfiorando il tasto (5) .

In the screen shown in the figure:

Button (4)  is associated with selecting the icon relating to each device represented: press repeatedly to scroll through the list of icons.



















Button (5)  is associated with the exit menu function

Button (6)  is not associated with any function

Button (7)  is associated with the option selection function (up arrow)

Button (8)  is associated with the option selection function (down arrow)

Meanings of the icons:

- Icon [BEEP] : press buttons  and (8)  to activate or deactivate the acoustic signal each time the touch buttons are pressed.
- Icon [clock] : press buttons (7)  and (8)  to increase or decrease the relay activation time
- Icon [CAM1] : press buttons (7)  and (8)  to activate or deactivate the Camera built into Outdoor Station 1.
- Icon [CAM2] : press buttons (7)  and (8)  to activate or deactivate the Camera built into Outdoor Station 2.
- Icon [CCTV1] : press buttons (7)  and (8)  to activate or deactivate the consultation of the External CCTV1 Camera (optional).
- Icon [CCTV2] : press buttons (7)  and (8)  to activate or deactivate the consultation of the External CCTV2 Camera (optional).

Please note that if the video consultation of an unconnected device is activated, the video entryphone will display a black screen.

Once the relay activation time and the consultation of the connected devices has been configured, you can exit the menus by touching button (5) .

K42912 - K42932

Selon la page représentée sur la figure :

La touche (4)  est associée à la fonction de sélection de l'icône correspondant à chaque dispositif représenté : appuyer plusieurs fois pour sélectionner les icônes cycliquement.



La touche (5)  est associée à la fonction permettant de quitter le menu.

La touche (6)  n'est associée à aucune fonction.

La touche (7)  est associée à la fonction de sélecteur (flèche vers le haut).

La touche (8)  est associée à la fonction de sélecteur (flèche vers le bas).

Signification des icônes :

- Icône [BIP]  **BEEP** : agir sur les touches  et (8)  pour activer ou désactiver le signal sonore chaque fois que l'on appuie sur les touches tactiles.
- Icône [horloge]  : agir sur les touches (7)  et (8)  pour augmenter ou réduire le temps d'activation du relais
- Icône [CAM1]  : agir sur les touches (7)  et (8)  pour activer ou désactiver la consultation de la Caméra du Poste Extérieur 1
- Icône [CAM2]  : agir sur les touches (7)  et (8)  pour activer ou désactiver la consultation de la Caméra du Poste Extérieur 2
- Icône [CCTV1]  : agir sur les touches (7)  et (8)  pour activer ou désactiver la consultation de la Caméra extérieure CCTV1
- Icône [CCTV2]  : agir sur les touches (7)  et (8)  pour activer ou désactiver la consultation de la Caméra extérieure CCTV2

Si la consultation vidéo d'un dispositif non connecté résulte activée, l'écran du portier-vidéo reste noir.

Après avoir configuré le temps d'activation du relais et la consultation des dispositifs connectés, il sera possible de quitter les menus en effleurant la touche (5) .

Auf der abgebildeten Bildschirmseite:

Der Taste (4)  ist die Funktion Wahl des Symbols zu jedem dargestellten Gerät zugewiesen: durch wiederholtes Antippen werden die Symbole zyklisch gewählt.



















Der Taste (5)  ist die Funktion Beenden des Menüs zugewiesen

Der Taste (6)  ist keine Funktion zugewiesen

Der Taste (7)  ist die Funktion Wahlschalter zugewiesen (Pfeil nach oben)

Der Taste (8)  ist die Funktion Wahlschalter zugewiesen (Pfeil nach unten)

Bedeutung der Symbole:

- Symbol [PIEPTON]  **BEEP**: Mit den Tasten  und (8)  wird der Signalton bei jedem Antippen der Touch-Tasten aktiviert bzw. deaktiviert.
- Symbol [Uhr]  : Mit den Tasten (7)  und (8)  wird die Aktivierungszeit des Relais jeweils erhöht bzw. verringert
- Symbol [CAM1]  : Mit den Tasten (7)  und (8)  wird das Abfragen der in Außenstelle 1 integrierten Videokamera aktiviert bzw. deaktiviert
- Symbol [CAM2]  : Mit den Tasten (7)  und (8)  wird das Abfragen der in Außenstelle 2 integrierten Videokamera aktiviert bzw. deaktiviert
- Symbol [CCTV1]  : Mit den Tasten (7)  und (8)  wird das Abfragen der externen Videokamera CCTV1 aktiviert bzw. deaktiviert
- Symbol [CCTV2]  : Mit den Tasten (7)  und (8)  wird das Abfragen der externen Videokamera CCTV2 aktiviert bzw. deaktiviert

Bei aktivierter Video-Abfrage eines nicht verbundenen Geräts bleibt der Bildschirm des Videohaustelefons schwarz.

Nach Konfiguration der Relais-Aktivierungszeit und der Abfrage der verbundenen Geräte kann das Menü durch den Touch der Taste (5)  beendet werden.

K42912 - K42932

En la pantalla de la figura:

Al botón (4)  está asociada la función de selección del icono correspondiente a cada dispositivo representado: pulsando repetidamente se seleccionan cíclicamente los iconos.



















Al botón (5)  está asociada la función de salida del menú

Al botón (6)  no está asociada ninguna función

Al botón (7)  está asociada la función de selector (flecha hacia arriba)

Al botón (8)  está asociada la función de selector (flecha hacia abajo)

Significado de los iconos:

- Icono [BIP] : con los botones  y (8)  se activa o desactiva la señal acústica cada vez que se pulsan los botones.
- Icono [reloj] : con los botones (7)  y (8)  se aumenta o disminuye el tiempo de activación del relé
- Icono [CAM1] : con los botones (7)  y (8)  se activa o desactiva la consulta de la cámara integrada del aparato externo 1
- Icono [CAM2] : con los botones (7)  y (8)  se activa o desactiva la consulta de la cámara integrada del aparato externo 2
- Icono [CCTV1] : con los botones (7)  y (8)  se activa o desactiva la consulta de la cámara externa CCTV1
- Icono [CCTV2] : con los botones (7)  y (8)  se activa o desactiva la consulta de la cámara externa CCTV2

Si está activada la consulta del vídeo de un dispositivo no conectado, el videoportero muestra la pantalla en negro.

Una vez seleccionado el tiempo de activación del relé y la consulta de los dispositivos conectados, se puede salir de los menús

tocando el botón (5) .

No ecrã indicado na figura:

À tecla (4)  está associada a função de selecionar o ícone relativo a cada dispositivo representado: premindo repetidamente, selecionam-se cíclicamente os ícones.



















À tecla (5)  está associada a função de saída do menu

À tecla (6)  não está associada nenhuma função

À tecla (7)  está associada a função de seletor (seta para cima)

À tecla (8)  está associada a função de seletor (seta para baixo)

Significado dos ícones:

- Ícone [BIP] : premindo as teclas  e (8)  ativa-se ou desativa-se o sinal sonoro de cada vez que se carrega nos botões touch.
- Ícone [relógio] : atuando nas teclas (7)  e (8)  aumenta e diminui o tempo de ativação do relé
- Ícone [CAM1] : atuando nas teclas (7)  e (8)  ativa-se ou desativa-se a consulta da Câmara integrada do Posto Externo 1
- Ícone [CAM2] : atuando nas teclas (7)  e (8)  ativa-se ou desativa-se a consulta da Câmara integrada do Posto Externo 2
- Ícone [CCTV1] : atuando nas teclas (7)  e (8)  ativa-se ou desativa-se a consulta da Câmara externa CCTV1 (opcional)
- Ícone [CCTV2] : atuando nas teclas (7)  e (8)  ativa-se ou desativa-se a consulta da Câmara externa CCTV2 (opcional)

De notar que, caso esteja ativada a consulta vídeo de um dispositivo não conectado, o videoporteiro mostrará o ecrã preto.

Uma vez configurado o tempo de ativação do relé e a consulta dos dispositivos ligados, poder-se-á sair dos menus tocando na tecla

(5) .

K42912 - K42932

Στην οθόνη που φαίνεται στην εικόνα:

Στο πλήκτρο (4)  αντιστοιχίζεται η λειτουργία επιλογής του εικονιδίου που αφορά κάθε μηχανισμό που παρουσιάζεται: πατώντας επαναληπμένα το πλήκτρο μπορείτε να επιλέξετε κυκλικά τα εικονίδια.



















Στο πλήκτρο (5)  αντιστοιχίζεται η λειτουργία ανοίγματος μενού

Στο πλήκτρο (6)  δεν αντιστοιχίζεται καμία λειτουργία

Στο πλήκτρο (7)  αντιστοιχίζεται η λειτουργία επιλογέα (βέλος προς τα πάνω)

Στο πλήκτρο (8)  αντιστοιχίζεται η λειτουργία επιλογέα (βέλος προς τα κάτω)

Σημασία εικονιδίων:

- Εικονίδιο [ΜΠΙΠ] : πατώντας τα πλήκτρα  και (8)  μπορείτε να ενεργοποιήσετε ή να απενεργοποιήσετε το ηχητικό σήμα με κάθε πάτημα των πλήκτρων αφής.
- Εικονίδιο [ρολόι] : πατώντας τα πλήκτρα (7)  και (8)  μπορείτε να αυξήσετε και να μειώσετε τον χρόνο ενεργοποίησης του ρελέ
- Εικονίδιο [CAM1] : πατώντας τα πλήκτρα (7)  και (8)  μπορείτε να ενεργοποιήσετε ή απενεργοποιήσετε τη χρήση της κάμερας που είναι ενσωματωμένη στον εξωτερικό σταθμό 1
- Εικονίδιο [CAM2] : πατώντας τα πλήκτρα (7)  και (8)  μπορείτε να ενεργοποιήσετε ή απενεργοποιήσετε τη χρήση της κάμερας που είναι ενσωματωμένη στον εξωτερικό σταθμό 2
- Εικονίδιο [CCTV1] : πατώντας τα πλήκτρα (7)  και (8)  μπορείτε να ενεργοποιήσετε ή απενεργοποιήσετε τη χρήση της εξωτερικής κάμερας CCTV1 (προαιρετική)
- Εικονίδιο [CCTV2] : πατώντας τα πλήκτρα (7)  και (8)  μπορείτε να ενεργοποιήσετε ή απενεργοποιήσετε τη χρήση της εξωτερικής κάμερας CCTV2 (προαιρετική)

Λάβετε υπόψη ότι εάν ενεργοποιηθεί η χρήση της λειτουργίας βίντεο ενός μη συνδεδεμένου μηχανισμού, η οθόνη της θυροτηλεόρασης θα είναι μαύρη.

Μετά τη διαμόρφωση του χρόνου ενεργοποίησης του ρελέ και της χρήσης των συνδεδεμένων μηχανισμών, μπορείτε να κλείσετε τα

μενού πατώντας το πλήκτρο (5) 

في صفحة الشاشة الواردة في الشكل:

بالمفتاح (4)  يتم ربط وظيفة اختيار الأيقونة المتعلقة بكل جهاز ممثل: يؤدي الضغط المتكرر إلى اختيار الأيقونات بشكل دوري.



بالمفتاح (5)  تم ربط وظيفة الخروج من القائمة



بالمفتاح (6)  لم يتم ربط أية وظيفة



بالمفتاح (7)  تم ربط وظيفة مفتاح الاختيار (السهم نحو الأعلى)



بالمفتاح (8)  تم ربط وظيفة مفتاح الاختيار (السهم نحو الأسفل)



معنى الأيقونات:



- أيقونة [الصافرة] : بالعمل على المفاتيح (7)  و (8)  سيتم تنشيط أو تعطيل الإشارة الصوتية عند كل ضغط على الأزرار العاملة باللمس.

- أيقونة [الساعة] : بالعمل على المفاتيح (7)  و (8)  سيزيد أو ينقص زمن تنشيط المرحل

- أيقونة [CAM1] : بالعمل على المفاتيح (7)  و (8)  سيتم تنشيط أو تعطيل الإطلاع على كاميرا الفيديو المدمجة في الوحدة الخارجية 1.

- أيقونة [CAM2] : بالعمل على المفاتيح (7)  و (8)  سيتم تنشيط أو تعطيل الإطلاع على كاميرا الفيديو المدمجة في الوحدة الخارجية 2.

- أيقونة [CCTV1] : بالعمل على المفاتيح (7)  و (8)  سيتم تنشيط أو تعطيل الإطلاع على كاميرا الفيديو الخارجية بالدائرة الدائرية التلفزيونية المغلقة 1 (الاختيارية).

- أيقونة [CCTV2] : بالعمل على المفاتيح (7)  و (8)  سيتم تنشيط أو تعطيل الإطلاع على كاميرا الفيديو الخارجية بالدائرة الدائرية التلفزيونية المغلقة 2 (الاختيارية).

يُلاحظ أنه في حالة تنشيط الإطلاع على الفيديو في جهاز ما غير متصل، سيعرض جهاز الإنتركم فيديو الشاشة السوداء.

بمجرد تهيئة زمن تنشيط المرحل والإطلاع على الأجهزة المتصلة، ستتمكن من الخروج من

القوائم عن طريق لمس المفتاح (5) 

K42912 - K42932

Configurazione > Indirizzo ID

Selezionando l'icona [indirizzi]  si entrerà nel sotto-menù:

Configuration > Adresse ID

Sélectionner l'icône [adresses]  pour accéder au sous-menu :

Configuración > Dirección ID

Al seleccionar el icono [direcciones]  se entra en el submenú:

Διαμόρφωση > Διεύθυνση ID

Επιλέγοντας το εικονίδιο [διευθύνσεις]  ανοίγεται το υπομενού:

Configuration > ID address

Select the icon [addresses]  to enter the sub-menu:

Konfiguration > ID-Adresse

Durch Auswahl des Symbols [Adressen]  wird folgendes Untermenü aufgerufen:

Configuração > Endereço ID



Selecionando o ícone [endereço]  entra-se no submenu:

التهيئة < عنوان الرقم التعريفي



عند اختيار أيقونة [العناوين]  سيتم الدخول في القائمة الفرعية:





Usando il pulsante (4)  si attivi l'impostazione dell'**ID dispositivo** 

Agire sui tasti (7)  e (8)  per selezionare l'indirizzo:

- Master (indicato con M)
- Estensione 1 (indicato con 1)
- Estensione 2 (indicato con 2)

Successivamente, usando il pulsante (4)  si attivi l'impostazione dell'**ID appartamento** 



Agire sui tasti (7)  e (8)  per selezionare il valore 1,2,3 o 4.



Una volta configurato ID dispositivo ed ID appartamento, si potrà uscire dai menù sfiorando il pulsante (5) .

Use button (4)  to activate the setting of the **device ID** 

Use buttons (7)  and (8)  to select the address:

- Master (indicated with the letter M)
- Extension 1 (indicated with the number 1)
- Extension 2 (indicated with the number 2)



Next, use button (4)  to activate the setting of the **apartment ID** 

Use buttons (7)  and (8)  to select the value 1,2,3 or 4. Once the device ID and the apartment ID have been configured, you can exit the menus by pressing button (5) .



K42912 - K42932



Utiliser le poussoir (4)  pour valider la définition de l'**ID**

dispositif 



Agir sur les touches (7)  et (8)  pour sélectionner l'adresse :



- Maître (indiquée par M)
- Extension 1 (indiquée par 1)
- Extension 2 (indiquée par 2)

Après quoi, utiliser le poussoir (4)  pour valider la définition de l'**ID appartement** 



Agir sur les touches (7)  et (8)  pour sélectionner la valeur **1,2,3** ou **4**.



Après avoir configuré l'ID de dispositif et l'ID d'appartement, quitter les menus en effleurant le poussoir (5) .

Utilizando el botón (4)  active la configuración del **ID del dispositivo** 

Con los botones (7)  y (8)  seleccione la dirección:

- Master (indicado con M)
- Extensión 1 (indicado con 1)
- Extensión 2 (indicado con 2)

Posteriormente, utilizando el botón (4)  active la configuración del **ID del apartamento** 

Con los botones (7)  y (8)  seleccione el valor **1,2,3** o **4**.



Una vez configurados el ID del dispositivo y el ID del apartamento, se puede salir de los menús tocando el botón (5) .



Χρησιμοποιώντας το μπουτόν (4)  μπορείτε να ενεργοποιήσετε

τη ρύθμιση του **ID μηχανισμού** 

Πατήστε τα κουμπιά (7)  και (8)  για να επιλέξετε τη διεύθυνση:



- Master (υποδεικνύεται με την ένδειξη M)
- Επέκταση 1 (υποδεικνύεται με την ένδειξη 1)
- Επέκταση 2 (υποδεικνύεται με την ένδειξη 2)

Στη συνέχεια, χρησιμοποιώντας το μπουτόν (4)  μπορείτε να ενεργοποιήσετε τη ρύθμιση του **ID διαμερίσματος** 



Πατήστε τα κουμπιά (7)  και (8)  για να επιλέξετε την τιμή **1,2,3** ή **4**.



Μετά τη διαμόρφωση του ID μηχανισμού και του ID διαμερίσματος, μπορείτε να κλείσετε τα μενού πατώντας το μπουτόν (5) .

Mit Taste (4)  wird die Eingabe der **Geräte-ID**  aktiviert.

Mit den Tasten (7)  und (8)  wird die Adresse eingestellt:

- Master (als M bezeichnet)
- Erweiterung 1 (als 1 bezeichnet)
- Erweiterung 2 (als 2 bezeichnet)



Mit Taste (4)  wird dann die Eingabe der **Wohnungs-ID**  aktiviert.

Mit den Tasten (7)  und (8)  den Wert **1,2,3** oder **4** wählen.



Nach Konfiguration der Geräte-ID und der Wohnungs-ID kann das



Menü durch den Touch der Taste (5)  beendet werden.

Usando o botão (4)  ative a programação do **ID do dispositivo** 





Prima os botões (7)  e (8)  para selecionar o endereço:

- Master (indicado com M)
- Extensão 1 (indicado com 1)
- Extensão 2 (indicado com 2)



Em seguida, usando o botão (4)  ative a programação do **ID do apartamento** 

Prima os botões (7)  e (8)  para selecionar o valor **1,2,3** ou **4**.

Uma vez configurado o ID do dispositivo e o ID do apartamento, poder-se-á sair dos menus tocando no botão (5) .

عند استخدام الزر (4)  سيتم تنشيط ضبط الرقم التعريفي للجهاز 
اعمل على المفاتيح (7)  و (8)  من أجل اختيار العنوان:

- الرئيسي (يُشار إليه بالحرف M)
- الامتداد 1 (يُشار إليه بالرقم 1)
- الامتداد 2 (يُشار إليه بالرقم 2)

لاحقاً، عند استخدام الزر (4)  سيتم تنشيط ضبط الرقم التعريفي للشقة 

اعمل على المفاتيح (7)  و (8)  من أجل اختيار القيمة **1,2,3** أو **4**.

بمجرد تعيينة الرقم التعريفي للجهاز والرقم التعريفي للشقة، ستتمكن من الخروج من القوائم عن طريق لمس الزر (5) .

K42912 - K42932

Configurazione > reset

Selezionando l'icona [reset]  si entrerà nel sotto-menù:

Configuration > reset

Sélectionner l'icône [reset]  pour accéder au sous-menu :

Configuración > reset

Al seleccionar el icono [reset]  se entra en el submenú:

Διαμόρφωση > επαναφορά

Επιλέγοντας το εικονίδιο [επαναφορά]  ανοίγεται το υπομενού:

Configuration > reset

Select the icon [reset]  to enter the sub-menu:

Konfiguration > Reset

Durch Auswahl des Symbols [Reset]  wird folgendes Untermenü aufgerufen:





Configuração > reset

Selecionando o ícone [reset]  entra-se no submenu:





التهيئة < إعادة الضبط

عند اختيار أيقونة [إعادة الضبط]  سيتم الدخول في القائمة الفرعية:







Agendo sui tasti (7)  e (8)  si può selezionare l'azione di reset  oppure l'annullamento . L'azione di reset è eseguita solo attivandola attraverso il tasto (4) .

Per uscire dal menù si utilizzi il tasto (5) .





Agir sur les touches (7)  et (8)  pour sélectionner l'action de reset  ou l'annulation .

Le reset est possible uniquement à travers la touche (4) .

Pour quitter le menu, utiliser la touche (5) .

Use buttons (7)  and (8)  to select the reset action  or cancellation . The reset action is only carried out when activated using button (4) .





To exit the menu press button (5) .

Mit den Tasten (7)  und (8)  kann die Aktion Reset  oder Abbrechen  gewählt werden.

Die Reset-Aktion wird nur durch Aktivierung über Taste (4)  ausgeführt.





Das Menü mit Taste (5)  beenden.

K42912 - K42932

Con los botones (7)  y (8)  se puede seleccionar el reset  o bien la cancelación .





El reset se ejecuta solo activándolo con el botón (4) .

Para salir del menú, utilice el botón (5) .

Πατώντας τα πλήκτρα (7)  και (8)  μπορείτε να επιλέξετε τη λειτουργία επαναφοράς  ή ακύρωσης .





Η λειτουργία επαναφοράς εκτελείται μόνο όταν ενεργοποιηθεί με το πλήκτρο (4) .

Για έξοδο από το μενού, χρησιμοποιήστε το πλήκτρο (5) .

Atuando nas teclas (7)  e (8)  pode-se selecionar a ação de reset  ou a anulação .

A ação de reset só é executada ativando-a através da tecla (4) .

Para sair do menu, utilize a tecla (5) .

بالعمل على المفاتيح (7)  و (8)  ستتمكن من اختيار إجراء إعادة الضبط  أو الإلغاء .

يتم تنفيذ إجراء إعادة الضبط فقط عند تنشيطه عبر المفاتيح (4) .

من أجل الخروج من القائمة يُستخدم المفاتيح (5) .

K42912 - K42932

Consultazione (e regolazioni audio video)

Se in condizioni di stand-by si sfiora il tasto (5)  il Videocitofono entra in modalità consultazione: sul monitor apparirà l'immagine ripresa dal dispositivo consultato. La sequenza di consultazione è: CAM1 / CCTV1 / CAM2 / CCTV2.

Si noti che ogni dispositivo risulterà consultabile solo se è stato attivato nella relativa pagina di configurazione.

Agendo ripetutamente sul tasto (5)  si passerà al dispositivo successivo (se il dispositivo esterno è unico non ci sarà alcuna commutazione).

Sulla parte destra dello schermo, in corrispondenza di ogni tasto è riportato un simbolo grafico con l'indicazione della funzione associata.

Al tasto (4)  è associata la funzione di accesso al menù per configurazione volume / luminosità / colore / contrasto.



Al tasto (5)  è associata la commutazione video ad altro dispositivo esterno.

Al tasto (6)  è associata l'attivazione della comunicazione audio con il dispositivo in consultazione.

Al tasto (7)  è associata la funzione di attivazione serratura.

Al tasto (8)  è associata la funzione di attivazione relè.

Note per regolazioni audio video:

- Se in modalità consultazione video (senza comunicazione) si attiva la configurazione allora risulteranno configurabili: volume suoneria / luminosità / colore / contrasto
- Se in modalità consultazione video (con comunicazione) si attiva la configurazione, allora risulteranno configurabili: volume audio / luminosità / colore / contrasto
- In configurazione di volume suoneria/audio, luminosità, colore e contrasto saranno possibili le regolazione agendo sui tasti (7)  e (8) .

Per uscire dalla consultazione dei dispositivi esterni si tenga premuto a lungo il tasto (6)  finché il dispositivo ritornerà in modalità stand-by.

Consultation (and audio-video settings)

If in stand-by mode you touch button (5)  the Video entryphone goes into consultation mode: the monitor will display the footage taken by the device consulted. The consultation sequence is: CAM1 / CCTV1 / CAM2 / CCTV2.

Note that each device will only be available for consultation if it has been activated in the related configuration page.

Press button (5)  repeatedly to move on to the next device (if there is only one outdoor device, there will be no switching). On the right side of the screen, there is a graphic symbol with an indication of the associated function beside each button.

Button (4)  is associated with the access function to the menu for configuring the volume / brightness / colour / contrast.



Button (5)  is associated with the video switching to another outdoor device.

Button (6)  is associated with the activation of audio switching with the device being consulted.

Button (7)  is associated with the lock activation function.

Button (8)  is associated with the relay activation function.

Notes for audio-video settings:

- If the configuration is activated in video consultation mode (without communication) the following can be configured: ringtone volume / brightness / colour / contrast
- If the configuration is activated in video consultation mode (with communication) the following can be configured: audio volume / brightness / colour / contrast
- During ringtone/audio volume, brightness, colour and contrast configuration, the settings can be made using buttons (7)  and (8) .

To exit consultation of outdoor devices, hold down button (6)  until the device returns to stand-by mode.

K42912 - K42932

Consultation (et réglages audio vidéo)

En effleurant la touche (5)  en mode veille, le portier-vidéo passe au mode consultation : le moniteur affiche l'image filmée par le dispositif consulté. La séquence de consultation est la suivante :

CAM1 / CCTV1 / CAM2 / CCTV2.

Chaque dispositif pourra être consulté à condition d'avoir été activé sur la page de configuration correspondante.

Agir plusieurs fois sur la touche (5)  pour passer au dispositif suivant (si le dispositif extérieur est unique, il n'y aura aucune commutation).

Un symbole graphique indiquant la fonction associée s'affiche sur la partie droite de l'écran, face à chaque touche.

La touche (4)  est associée à la fonction d'accès au menu pour configurer volume / luminosité / couleur / contraste.



La touche (5)  est associée à la commutation vidéo à un autre dispositif extérieur.

La touche (6)  est associée à l'activation de la communication audio avec le dispositif en phase de consultation.

La touche (7)  est associée à la fonction d'activation de la gâche.

La touche (8)  est associée à la fonction d'activation du relais.

Remarques pour les réglages audio vidéo :

- En activant la configuration en mode consultation vidéo (sans communication), les fonctions suivantes seront configurables : volume sonnerie / luminosité / couleur / contraste.
- En activant la configuration en mode consultation vidéo (avec communication), les fonctions suivantes seront configurables : volume audio / luminosité / couleur / contraste.
- En configuration de volume sonnerie/audio, luminosité, couleur et contraste, il sera possible de procéder aux réglages en utilisant les touches (7)  et (8) .

Pour quitter la consultation des dispositifs extérieurs, garder le doigt sur la touche (6)  jusqu'à ce que le dispositif retourne en mode veille.

Abfrage (und Audio-/Videoeinstellungen)

Durch den Touch der Taste (5)  bei Videohaustelefon im Standby-Zustand wird der Abfragemodus aufgerufen: Am Monitor erscheint das vom abgefragten Gerät aufgenommene Bild. Die Abfragesequenz ist:

CAM1 / CCTV1 / CAM2 / CCTV2.

Es können nur die auf der entsprechenden Konfigurationsseite aktivierten Geräte abgefragt werden.

Durch wiederholtes Antippen der Taste (5)  wird zum nächsten Gerät übergegangen (bei nur einem Außengerät erfolgt keine Umschaltung).

An der rechten Seite des Bildschirms befindet sich neben jeder Taste ein grafisches Symbol mit Angabe der zugeordneten Funktion:

Der Taste (4)  ist die Funktion Öffnen des Menüs für die Konfiguration von Lautstärke / Helligkeit / Farbe / Kontrast zugewiesen.



Der Taste (5)  ist die Funktion Video-Umschaltung auf ein anderes Außengerät zugewiesen.

Der Taste (6)  ist die Funktion Aktivierung der Audiokommunikation mit dem abgefragten Gerät zugewiesen.

Der Taste (7)  ist die Funktion Aktivierung des Türöffners zugewiesen.

Der Taste (8)  ist die Funktion Relaisaktivierung zugewiesen.

Anmerkungen zu den Audio-/Videoeinstellungen:

- Bei Aktivierung der Konfiguration im Video-Abfragemodus (ohne Kommunikation) können folgende Optionen konfiguriert werden: Ruftonlautstärke / Helligkeit / Farbe / Kontrast
- Bei Aktivierung der Konfiguration im Video-Abfragemodus (mit Kommunikation) können folgende Optionen konfiguriert werden: Audio-Lautstärke / Helligkeit / Farbe / Kontrast
- Im Konfigurationsmodus Rufton-/Audio-Lautstärke, Helligkeit, Farbe und Kontrast können die Einstellungen mit den Tasten (7)  und (8)  vorgenommen werden.

Um die Abfrage der Außengeräte zu beenden, die Taste (6)  solange antippen, bis das Gerät in den Modus Standby zurückkehrt.

K42912 - K42932

Consulta (y ajustes audio-vídeo)

Si estando en stand-by se toca el botón (5)  el videoportero entra en el modo de consulta: en pantalla aparece la imagen captada por el dispositivo consultado. La secuencia de la consulta es:

CAM1 / CCTV1 / CAM2 / CCTV2.

Cada dispositivo se puede consultar solo si está activado en la correspondiente página de ajuste.

Tocando repetidamente el botón (5)  se pasa al dispositivo siguiente (si el dispositivo externo es solo uno, no se produce ninguna conmutación).

A la derecha de la pantalla, al lado de cada botón hay un símbolo gráfico que indica la función asociada.

Al botón (4)  está asociada la función de acceso al menú para el ajuste de volumen / brillo / color / contraste.



Al botón (5)  está asociada la conmutación vídeo a otro dispositivo externo.

Al botón (6)  está asociada la activación de la comunicación audio con el dispositivo consultado.

Al botón (7)  está asociada la función de activación de la cerradura.

Al botón (8)  está asociada la función de activación del relé.

Notas para los ajustes audio-vídeo:

- Si estando en el modo consulta del vídeo (sin comunicación) se activa el ajuste, se pueden ajustar: volumen del timbre / brillo / color / contraste
- Si estando en el modo consulta vídeo (con comunicación) se activa el ajuste, se pueden ajustar: volumen audio / brillo / color / contraste
- Los ajustes de volumen del timbre/audio, brillo, color y contraste se realizan con los botones (7)  y (8) .

Para salir de la consulta de los dispositivos externos, mantenga pulsada el botón (6)  hasta que el dispositivo vuelva al modo stand-by.

Consulta (e regulações áudio/vídeo)

Se, em condições de standby, se tocar na tecla (5)  o Videoproteiro entra no modo de consulta: no monitor aparecerá a imagem captada pelo dispositivo consultado. A sequência de consulta é:

CAM1 / CCTV1 / CAM2 / CCTV2.

De notar que cada dispositivo apenas será consultável se tiver sido ativado na respetiva página de configuração.

Atuando repetidamente na tecla (5)  passa-se ao dispositivo seguinte (se o dispositivo externo for único não haverá nenhuma comutação).

Na parte direita do ecrã, no local correspondente a cada tecla, está indicado um símbolo gráfico com a indicação da função associada.

À tecla (4)  está associada a função de acesso ao menu para configuração do volume/luminosidade/cor/contraste.



À tecla (5)  está associada a comutação vídeo para outro dispositivo externo.

À tecla (6)  está associada a ativação da comunicação áudio com o dispositivo em consulta.

À tecla (7)  está associada a função de ativação do trinco.

À tecla (8)  está associada a função de ativação do relé.

Notas para regulações áudio/vídeo:

- Se, no modo de consulta vídeo (sem comunicação), se ativar a configuração, então, serão configuráveis: volume do toque/luminosidade/cor/contraste
- Se, no modo de consulta vídeo (com comunicação), se ativar a configuração, então, serão configuráveis: volume áudio/luminosidade/cor/contraste
- Na configuração de volume do toque/áudio, luminosidade, cor e contraste as regulações serão possíveis atuando nas teclas (7)  e (8) .

Para sair da consulta dos dispositivos externos, mantenha a tecla (6)  premeida de forma prolongada até o dispositivo voltar ao modo standby.

K42912 - K42932

Χρήση (και ρυθμίσεις ήχου/εικόνας)

Εάν στην κατάσταση αναμονής πατήσετε το πλήκτρο (5)  η θυροτηλεόραση θα μεταβεί στον τρόπο λειτουργίας χρήσης: στην οθόνη θα εμφανιστεί η εικόνα που καταγράφηκε από τον μηχανισμό που χρησιμοποιείται. Η σειρά χρήσης των καμερών είναι η εξής:

CAM1 / CCTV1 / CAM2 / CCTV2.

Λάβετε υπόψη ότι οι μηχανισμοί μπορούν να χρησιμοποιηθούν μόνο εάν ενεργοποιήθηκαν στη σχετική σελίδα διαμόρφωσης.

Πατώντας επανειλημμένα το πλήκτρο (5)  μεταβαίνετε στον επόμενο μηχανισμό (εάν ο εξωτερικός μηχανισμός είναι μοναδικός, δεν γίνεται καμία αλλαγή).

Στο δεξί τμήμα της οθόνης, σε κάθε πλήκτρο αντιστοιχεί ένα γραφικό σύμβολο με την ένδειξη της λειτουργίας που έχει αντιστοιχιστεί.

Στο πλήκτρο (4)  αντιστοιχίζεται η λειτουργία πρόσβασης στο μενού για διαμόρφωση έντασης / φωτεινότητας / χρώματος / αντίθεσης.



Στο πλήκτρο (5)  αντιστοιχίζεται η μετάβαση στη λειτουργία βίντεο άλλου εξωτερικού μηχανισμού.

Στο πλήκτρο (6)  αντιστοιχίζεται η ενεργοποίηση της επικοινωνίας με τον μηχανισμό που χρησιμοποιείται μέσω ήχου.

Στο πλήκτρο (7)  αντιστοιχίζεται η λειτουργία ενεργοποίησης κλειδαριάς.

Στο πλήκτρο (8)  αντιστοιχίζεται η λειτουργία ενεργοποίησης ρελέ.

Σημειώσεις για τις ρυθμίσεις ήχου/εικόνας:

- Εάν στον τρόπο λειτουργίας χρήσης βίντεο (χωρίς επικοινωνία) ενεργοποιηθεί η διαμόρφωση, θα είναι δυνατή η διαμόρφωση της έντασης κουδουνιού / της φωτεινότητας / του χρώματος / της αντίθεσης
- Εάν στον τρόπο λειτουργίας χρήσης βίντεο (με επικοινωνία) ενεργοποιηθεί η διαμόρφωση, θα είναι δυνατή η διαμόρφωση της έντασης ήχου / της φωτεινότητας / του χρώματος / της αντίθεσης
- Στη διαμόρφωση της έντασης κουδουνιού/ήχου, φωτεινότητας, χρώματος και αντίθεσης, είναι δυνατή η ρύθμιση μέσω των πλήκτρων (7)  και (8) .

Για να απενεργοποιήσετε τη χρήση των εξωτερικών μηχανισμών,

πατήστε παρατεταμένα το πλήκτρο (6)  μέχρι ο μηχανισμός να επιστρέψει στην κατάσταση αναμονής.

الإطلاع (وعمليات ضبط الصوت والفيديو)

في حالات الاستعداد، إذا لمست المفتاح (5)  يدخل جهاز الإنترنت فيديو في وضع الإطلاع: ستظهر على الشاشة الصورة الملتقطة بواسطة الجهاز الذي يجري الإطلاع عليه. تسلسل الإطلاع هو:

CAM1 / CCTV1 / CAM2 / CCTV2

يلاحظ أنه لن يظهر كل جهاز متاخماً للإطلاع إلا إذا تم تنشيطه في صفحة التهيئة المتعلقة به.

بالعمل بشكل متكرر على المفتاح (5)  ستتقل إلى الجهاز التالي (إذا كان الجهاز الخارجي وحيثاً فأن يوجد تبديل).

على الجانب الأيمن من الشاشة، بجوار كل مفتاح، يوجد رمز رسومي يشير إلى الوظيفة المرتبطة.

بالمفتاح (4)  يتم ربط وظيفة الدخول إلى القائمة تهيئة مستوى الصوت / السطوع / اللون / التباين.



بالمفتاح (5)  يتم ربط تبديل الفيديو إلى جهاز آخر خارجي.

بالمفتاح (6)  يتم ربط تنشيط الاتصال الصوتي مع الجهاز الجاري الإطلاع عليه.

بالمفتاح (7)  تم ربط وظيفة تنشيط القفل.

بالمفتاح (8)  تم ربط وظيفة تنشيط المرحل.

ملاحظات بشأن عمليات ضبط الصوت والفيديو:

- في وضع الإطلاع على الفيديو (بدون اتصال)، إذا تم تنشيط التهيئة فسيظهر ما يلي قابلاً للتهيئة: مستوى صوت الجرس / السطوع / اللون / التباين
- في وضع الإطلاع على الفيديو (بدون اتصال) إذا تم تنشيط التهيئة فسيظهر ما يلي قابلاً للتهيئة: مستوى الصوت / السطوع / اللون / التباين
- عند تهيئة مستوى صوت الجرس/الصوت والسطوع واللون والتباين، ستتمكن من إجراء التعديلات بالعمل على المفاتيح (7)  و (8) .

للخروج من الإطلاع على الأجهزة الخارجية، اضغط مع الاستمرار على المفتاح (6)  حتى يعود الجهاز إلى وضع الاستعداد.

K42912 - K42932

Intercomunicante

Se in condizioni di stand-by si sfiora il tasto (6) , si entra in modalità Intercomunicante come indicato nella figura seguente:

Intercommunicant

En effleurant la touche (6) , en mode veille, le portier-vidéo passe au mode intercommunicant comme l'indique la figure ci-après :

Intercomunicante

Si estando en modo standby se pulsa el botón (6) , se accede al modo Intercomunicante como se muestra en la figura siguiente:

Με ενδοεπικοινωνία

Εάν στην κατάσταση αναμονής πατήσετε το κουμπί (6) , ενεργοποιείται ο τρόπος λειτουργίας ενδοεπικοινωνίας, όπως φαίνεται στην παρακάτω εικόνα:



Se si sfiora nuovamente il tasto (6) , si attiva la chiamata intercomunicante verso tutti i videocitofoni presenti nello stessa famiglia.

Effleurer à nouveau la touche (6) , pour activer l'appel intercommunicant vers tous les portiers-vidéo présents pour la même famille.

Si se toca de nuevo el botón (6) , se activa la llamada intercomunicante a todos los videoporteros presentes en la misma familia.

Εάν πατήσετε ξανά το πλήκτρο (6) , ενεργοποιείται η κλήση ενδοεπικοινωνίας προς όλες τις θυροτηλεοράσεις που υπάρχουν στην ίδια οικογένεια.

Intercommunicating

If in stand-by mode you touch button (6) , you will enter Intercom mode as shown in the following figure:

Internruf

Durch den Touch der Taste (6) , im Standby-Zustand wird der Modus Internruf lt. folgender Abbildung aufgerufen.

Intercomunicante

Se, em condições de standby, se tocar na tecla (6) , entra-se no modo Intercomunicante conforme indicado na figura seguinte:

المتصل الداخلي

في حالات الاستعداد، إذا لمست المفتاح (6) , ستدخل في وضع المتصل الداخلي على النحو المبين في الشكل التالي:

Press button (6)  again to activate the intercom call towards all the video entryphones present in the same family.

Durch erneuten Touch der Taste (6) , wird der Internruf an alle Videohaustelefone in derselben Familie aktiviert.

Se se tocar novamente na tecla (6) , ativa-se a chamada intercomunicante para todos os videoporteiros presentes na mesma família.

إذا لمست مجدداً المفتاح (6) , ستتنشط مكالمة المتصل الداخلي نحو جميع أجهزة الإنتركم فيديو الموجودة في نفس الأسرة.

K42912 - K42932

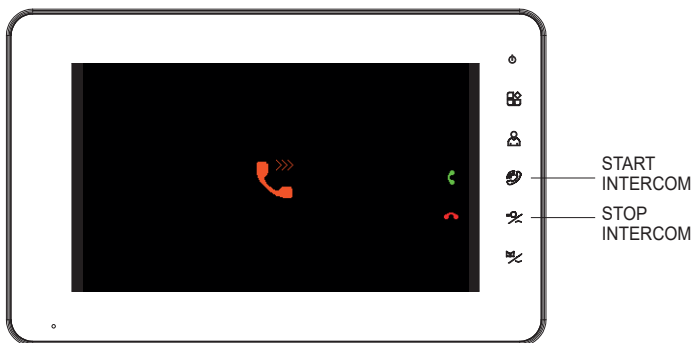



Per uscire dalla comunicazione tra dispositivi interni si preme il tasto (7) : il dispositivo ritornerà in modalità stand-by.

Pour quitter la communication entre dispositifs intérieurs, appuyer sur la touche (7) : le dispositif retourne en mode veille.

Para salir de la comunicación entre dispositivos internos, toque el botón (7) : el dispositivo vuelve al modo stand-by.

Για να απενεργοποιήσετε την επικοινωνία μεταξύ εσωτερικών μηχανισμών, πατήστε παρατεταμένα το πλήκτρο (7) : ο μηχανισμός θα επιστρέψει στην κατάσταση αναμονής.

To exit communication between indoor devices, press button (7) : the device will return to stand-by mode.

Um die Kommunikation der Innengeräte zu beenden, die Taste (7)  antippen: Das Gerät kehrt in den Modus Standby zurück.

Para sair da comunicação entre dispositivos internos, prima a tecla (7) : o dispositivo voltará ao modo standby.

من أجل الخروج من الاتصال بين الأجهزة الداخلية، اضغط على المفتاح (7) : سيعود الجهاز إلى وضع الاستعداد.

K42912 - K42932

Chiamata da targa

Quando un visitatore preme il pulsante di chiamata sulla targa esterna, l'immagine del visitatore viene visualizzata sullo schermo

del videocitofono ed è possibile, sfiorando il tasto (6) , attivare/disattivare la comunicazione con il posto esterno.

Le regolazioni audio e video, saranno possibili, entrando in configurazione come indicato nella sezione "Note per regolazioni audio video".

Appel depuis la plaque de rue

Lorsqu'un visiteur appuie sur le bouton d'appel de la plaque de rue, l'image du visiteur s'affiche à l'écran du portier-védo et, en effleurant

la touche (6) , il est possible d'activer/de désactiver la communication avec le poste extérieur.

Il sera possible de procéder aux réglages audio et vidéo en entrant en mode configuration à partir des indications de la section « Remarques pour les réglages audio vidéo ».

Llamada desde la placa

Quando un visitante aprieta el pulsador de llamada en la placa externa, su imagen se muestra en la pantalla del videoportero y,

tocando el botón (6) , es posible activar/desactivar la comunicación con el mismo.

Los ajustes audio y vídeo se pueden realizar entrando en los ajustes como indicado en la sección "Notas para los ajustes audio-vídeo".

Κλήση από την μπουτονιέρα

Όταν ένας επισκέπτης πατήσει το μπουτόν κλήσης στην εξωτερική μπουτονιέρα, η εικόνα του επισκέπτη εμφανίζεται στην οθόνη της θυροτηλεόρασης και μπορείτε να ενεργοποιήσετε/απενεργοποιήσετε,

πατώντας το πλήκτρο (6) , την επικοινωνία με τον εξωτερικό σταθμό.

Οι ρυθμίσεις ήχου/εικόνας μπορούν να εκτελεστούν με ενεργοποίηση της διαμόρφωσης, όπως αναφέρεται στην ενότητα «Σημειώσεις για τις ρυθμίσεις ήχου/εικόνας».

Entrance panel call

When a visitor presses the call button on the entrance panel, the image of the visitor is displayed on the video entryphone screen and communication with the outdoor station can be activated/

deactivated by pressing button (6) .

The audio and video adjustments are possible by entering configuration mode as specified in the section entitled "Notes for audio-video settings".

Ruf vom Klingeltabelleau

Wenn ein Besucher auf Ruftaste am Klingeltabelleau drückt, wird das Bild des Besuchers am Bildschirm des Videohaustelefons gezeigt,

und durch Antippen der Taste (6)  kann die Kommunikation mit der Außenstelle aktiviert/deaktiviert werden.

Die Audio- und Videoeinstellungen sind durch Aufrufen des Konfigurationsmodus gemäß Abschnitt "Anmerkungen zu den Audio-/Videoeinstellungen" möglich.

Chamada de botoneira

Quando um visitante prime o botão de chamada na botoneira externa, a imagem do visitante é apresentada no ecrã do

videoporteiro, sendo possível, tocando na tecla (6) , ativar/desativar a comunicação com o posto externo.

As regulações áudio e vídeo serão possíveis entrando na configuração conforme indicado na secção "Notas para regulações áudio/vídeo".

المكالمة من اللوحة

عندما يضغط زائرٌ ما على زر المكالمة الموجود على اللوحة الخارجية، تُعرض صورة الزائر على شاشة جهاز الإنترنت فيديو ويصبح من الممكن، من خلال لمس المفتاح (6)

, تنشيط/تعطيل الإتصال بالوحدة الخارجية.

ستصبح عمليات ضبط الصوت والفيديو ممكنة، عن طريق الدخول إلى التهيئة على النحو المبين في قسم "ملاحظات بشأن عمليات ضبط الصوت والفيديو".

K42912 - K42932

• Informativa Privacy

In conformità a quanto previsto dal Regolamento UE 2016/679 in materia di tutela dei dati personali, Vimar S.p.A. garantisce che il trattamento dei dati mediante prodotti elettronici è effettuato riducendo al minimo l'utilizzazione di dati personali e di dati identificativi, limitando il trattamento ai casi in cui è strettamente necessario per il conseguimento degli scopi per i quali sono raccolti. I dati dell'Interessato saranno trattati in base a quanto previsto nella informativa privacy prodotti/applicazione consultabile dal nostro sito www.vimar.com sezione legal ([Privacy Policy Prodotti - Applicazioni - Vimar energia positiva](#)).

Ricordiamo che, in base a quanto previsto dal Regolamento UE 2016/679 in materia di tutela dei dati personali, è responsabilità dell'utilizzatore, in qualità di titolare del trattamento dei dati raccolti durante l'utilizzo del prodotto, tutelare e adottare delle misure di sicurezza idonee ad evitare la perdita dei dati personali memorizzati e registrati. Nel caso in cui la telecamera riprenda aree pubbliche, dovrà essere apposta, in modo

visibile, l'informativa di 'area videosorvegliata' prevista dalla normativa privacy e riportata nel sito del Garante della Privacy. Le registrazioni potranno essere conservate per il periodo massimo previsto dalle disposizioni di legge e/o regolamentari dove è stata effettuata l'installazione della telecamera. Se la normativa in vigore nel paese di installazione prevede quindi un periodo massimo di conservazione delle registrazioni delle immagini, l'utilizzatore dovrà provvedere alla loro cancellazione in conformità alle norme applicabili.

Inoltre, l'utilizzatore dovrà garantire e verificare la titolarità e la custodia delle proprie password e dei relativi codici di accesso alle risorse web. L'Interessato al momento della richiesta di intervento al Centro Assistenza Vimar, per poter consentire le attività di assistenza, deve fornire la password di accesso al sistema. La fornitura della stessa è considerata come consenso al trattamento. Ogni Interessato sarà responsabile e dovrà modificare la password di accesso al proprio sistema a seguito di ogni intervento svolto da parte del Centro Assistenza Vimar.

• Privacy Policy

As required by Regulation (EU) 2016/679 on the protection of personal data, Vimar S.p.A. guarantees that the electronic processing of data minimises the use of personal and other identification information, which is only processed to the extent strictly necessary in order to achieve the purposes for which it was collected. The personal information of the Data Subject is processed in accordance with the product/application privacy policy available on our website www.vimar.com in the legal section ([Product - App Privacy Policy](#)).

Please remember that, pursuant to Regulation (EU) 2016/679 on the protection of personal data, the user is the controller of processing for the data collected during use of the products and, as such, is responsible for adopting suitable security measures that protect the personal data recorded and stored, and avoid its loss.

Should the camera monitor public areas, it will be necessary to display - in a visible

manner - the information about the 'area under video surveillance' envisaged in the privacy policy and specified on the website of the Italian Data Protection Authority (Garante). The recordings may be stored for the maximum period of time envisaged by legal and/or regulatory provisions in the place where the camera has been installed. If the regulations in force in the country of installation envisage a maximum storage period for the image recordings, the user shall ensure they are deleted in compliance with the applicable regulations.

In addition, the user must guarantee safe possession of and control over its passwords and the related access codes to its web resources. The Data Subject must provide the password for access to its system when requesting help from the Vimar Support Centre, so that the related support can be provided. Provision of the password represents consent for processing. Each Data Subject is responsible for changing the password for access to its system on completion of the work carried out by the Vimar Support Centre.'

• Politique de confidentialité

Conformément au Règlement UE 2016/679 sur la protection des données personnelles, Vimar S.p.A. garantit que le traitement des données effectué à travers les systèmes électroniques réduit au maximum l'utilisation des données personnelles et des données d'identification en limitant leur emploi aux situations strictement nécessaires pour répondre aux raisons pour lesquelles elles ont été saisies. Les données de la personne concernée seront traitées conformément aux principes exposés dans la note d'information en matière de confidentialité sur les produits/application consultable sur notre site www.vimar.com section légale ([Privacy Policy Produits - Applications - Vimar énergie positive](#)).

Rappelons que, conformément aux dispositions du Règlement UE 2016/679 sur la protection des données personnelles, il est de la responsabilité de l'utilisateur, en tant que responsable du traitement des données collectées lors de l'utilisation du produit, de protéger et d'adopter des mesures de sécurité appropriées pour éviter la perte des données personnelles stockées et enregistrées.

Si la caméra filme des espaces public, la signalisation « site sous vidéo-protection » prévue par la norme sur la confidentialité et indiquée sur le site du Contrôleur de la protection des données devra être exposée de manière bien visible. Les enregistrements pourront être conservés selon la durée maximale prévue par les dispositions légales et/ou réglementaires là où la caméra a été installée. Si la législation en vigueur dans le pays d'installation prévoit une durée maximale de conservation des enregistrements d'images, l'utilisateur devra les supprimer conformément aux règles applicables.

De plus, l'utilisateur devra garantir et vérifier la propriété et la protection de ses propres mots de passe et codes d'accès aux ressources sur Internet. Pour toute demande d'assistance au Centre d'Assistance Vimar, la personne devra fournir le mot de passe d'accès au système pour permettre les opérations d'assistance. En fournissant le mot de passe, elle donne l'autorisation au traitement. Chaque personne concernée sera responsable et devra modifier le mot de passe d'accès au propre système après que le Centre d'Assistance Vimar aura effectué une intervention.'

• Datenschutzerklärung

Gemäß den Vorgaben der Verordnung (EU) Nr. 2016/679 über den Schutz der personenbezogenen Daten versichert Vimar S.p.A., dass bei der Datenverarbeitung mit elektronischen Mitteln die Verwendung von personenbezogenen und Identifizierungsdaten weitestgehend eingeschränkt wird und diese lediglich in unbedingt notwendigen Fällen für die Erfüllung der Zwecke, für die sie erhoben wurden, verarbeitet werden. Die Daten der betroffenen Person werden nach der auf unserer Website www.vimar.com Bereich Rechtliche Hinweise ([Datenschutzerklärung Produkte - Apps - Vimar positive Energie](#)) einsehbaren Datenschutzerklärung der Produkte/Apps verarbeitet.

Bitte beachten Sie, dass es gemäß den Bestimmungen der Verordnung (EU) 2016/679 zum Schutz personenbezogener Daten in der Verantwortung des Benutzers als Verantwortlichen für die während der Nutzung des Produkts erhobenen Daten liegt, geeignete Sicherheitsmaßnahmen zu ergreifen, um den Verlust gespeicherter und aufgezeichneter personenbezogener Daten zu verhindern.

Falls die Kamera öffentliche Bereiche aufnehmen sollte, muss an sichtbarer Stelle die lt. italienischem Datenschutzgesetz vorgesehene und auf der Website der italienischen Datenschutzbehörde abgedruckte Erklärung 'Videoüberwacher Bereich' angebracht werden. Die Aufzeichnungen dürfen für den maximalen Zeitraum aufbewahrt werden, der in den gesetzlichen und/oder behördlichen Bestimmungen des Landes vorgesehen ist, in dem die Kamera installiert wurde. Sieht die im Installationsland geltende Gesetzgebung daher eine maximale Aufbewahrungsfrist für Bildaufnahmen vor, muss der Benutzer diese gemäß den geltenden Vorschriften löschen.

Der Benutzer ist zudem für die Garantie und den Nachweis des Eigentums sowie der Verwahrung ihrer Passwörter und Anmeldedaten zu den Internetressourcen verantwortlich. Bei Anforderung von Eingriffen des Vimar Kundendienstes muss die betroffene Person zur Inanspruchnahme der Serviceleistung das Passwort für den Systemzugang bereitstellen. Die Bereitstellung des Passworts wird als Zustimmung zur Verarbeitung betrachtet. Jede betroffene Person ist dafür verantwortlich, das Passwort zum Zugriff auf ihr System nach dem Eingriff durch den Vimar Kundendienst zu ändern.'

K42912 - K42932

• Nota informativa sobre protección de datos

De conformidad al Reglamento UE 2016/679 relativo a la protección de las personas físicas en lo que respecta al tratamiento de datos personales y a la libre circulación de estos datos, Vimar S.p.A. garantiza que el tratamiento de los datos mediante equipos electrónicos se realiza reduciendo al mínimo la utilización de datos personales y de identificación, limitándose a lo estrictamente necesario para lograr los objetivos por los que se recopilan. Los datos del interesado se tratarán de conformidad a lo indicado en su política de privacidad para los Productos/aplicaciones que se puede consultar en el sitio www.vimar.com sección legal ([Política de protección de datos - Productos y apps - Vimar energía positiva](#)).

Se recuerda que, en cumplimiento del Reglamento UE 2016/679 relativo a la protección de las personas físicas en lo que respecta al tratamiento de datos personales y a la libre circulación de estos datos, al ser el usuario responsable del tratamiento de los datos recopilados durante la utilización del producto, el mismo deberá tomar las oportunas medidas de seguridad para evitar la pérdida de los datos grabados y almacenados.

• Política de Privacidad

Em conformidade com o previsto no Regulamento UE 2016/679 em matéria de proteção dos dados pessoais, a Vimar S.p.A. garante que o tratamento dos dados através de produtos eletrónicos é efetuado reduzindo ao mínimo a utilização de dados pessoais e de dados de identificação, limitando o tratamento aos casos em que seja estritamente necessário para atingir os objetivos para os quais são recolhidos. Os dados do Interessado serão tratados de acordo com as disposições da política de privacidade do produto/aplicação disponível no nosso site www.vimar.com seção legal ([Política de Privacidade Produtos - Aplicações - Vimar energia positiva](#)).

Recordamos que, de acordo com o disposto no Regulamento UE 2016/679 relativo à proteção de dados pessoais, é da responsabilidade do utilizador, enquanto responsável pelo tratamento dos dados recolhidos durante a utilização do produto, proteger e adotar as medidas de segurança adequadas para evitar a perda de dados pessoais armazenados e registados.

No caso de a câmara captar espaços públicos deverá ser afixada, de forma visível, a

• Δήλωση περί προστασίας ιδιωτικού απορρήτου

Σύμφωνα με τις διατάξεις του Κανονισμού 2016/679 της ΕΕ για την προστασία των δεδομένων προσωπικού χαρακτήρα, η Vimar S.p.A. εγγυάται ότι η επεξεργασία των δεδομένων μέσω ηλεκτρονικών προϊόντων πραγματοποιείται με ελαχιστοποίηση της χρήσης δεδομένων προσωπικού χαρακτήρα και δεδομένων ταυτοποίησης και παρά μόνο στις περιπτώσεις στις οποίες είναι απολύτως απαραίτητο για την εκπλήρωση των σκοπών για τους οποίους έχουν συλλεχθεί. Τα δεδομένα των ενδιαφερόμενων υποβάλλονται σε επεξεργασία με βάση τα όσα προβλέπονται στη δήλωση περί προστασίας ιδιωτικού απορρήτου προϊόντων/εφαρμογών που παρέχεται στον ιστότοπό μας www.vimar.com, ενότητα Νομικές πληροφορίες ([Πολιτική προστασίας ιδιωτικού απορρήτου προϊόντων - Εφαρμογές - Vimar energia positiva](#)).

Υπενθυμίζουμε ότι σύμφωνα με τις διατάξεις του Κανονισμού 2016/679 της ΕΕ για την προστασία των δεδομένων προσωπικού χαρακτήρα, ο χρήστης είναι υποχρεωμένος, με την ιδιότητα του υπεύθυνου επεξεργασίας των δεδομένων που συλλέγονται κατά τη χρήση του προϊόντος, να προστατεύει τα δεδομένα και να εφαρμόζει κατάλληλα μέτρα ασφαλείας για την αποφυγή της απώλειας των αποθηκευμένων και εγγεγραμμένων δεδομένων προσωπικού χαρακτήρα.

En el caso en que la cámara grabara imágenes de áreas públicas, deberá colocarse de forma visible el cartel de "Zona videovigilada" previsto por la normativa sobre protección de datos, que se muestra en la página del Supervisor de la protección de datos. Las grabaciones se podrán conservar durante el período máximo previsto por las disposiciones y/o reglamentos en vigor en el lugar donde esté instalada la cámara. Si la normativa local en vigor estableciera un período máximo de conservación de las grabaciones de imágenes, el usuario deberá encargarse de su eliminación de conformidad con las normas aplicables.

Además, el usuario deberá garantizar y comprobar la correcta custodia de sus propias contraseñas y los correspondientes códigos de acceso a los recursos de la red. Al solicitar la intervención del Servicio de Asistencia Técnica Vimar, para poder realizar las actividades de asistencia, el interesado deberá facilitar la contraseña de acceso al sistema. Al facilitarla, se considerará que el usuario acepta el tratamiento. Cada interesado será responsable y deberá modificar la contraseña de acceso a su sistema después de cada actuación del Servicio de Asistencia Técnica Vimar.

informação de 'área de videovigilância' prevista na legislação de privacidade e indicada no site da Autoridade de Privacidade. As gravações podem ser conservadas durante o período máximo previsto nas disposições legais e/ou regulamentares do local em que a câmara foi instalada. Se a legislação em vigor no país de instalação prever, por consequente, um período máximo de conservação para as gravações de imagens, o utilizador deve eliminá-las de acordo com as regras aplicáveis.

Além disso, o utilizador deverá garantir e verificar a titularidade e a preservação das próprias passwords e dos respetivos códigos de acesso aos recursos web. Para poder consentir as atividades de assistência, o Interessado, aquando do pedido de intervenção ao Centro de Assistência Vimar, deve fornecer a password de acesso ao sistema. O fornecimento da mesma é considerado como consentimento para o tratamento. Cada Interessado será responsável e deverá modificar a password de acesso ao próprio sistema após cada intervenção realizada pelo Centro de Assistência Vimar.

Στην περίπτωση που η κάμερα καταγράφει δημόσιο χώρο, πρέπει να τοποθετηθεί σε εμφανές σημείο η ανακοίνωση «Η περιοχή παρακολουθείται» σύμφωνα με τον κανονισμό περί προστασίας ιδιωτικού απορρήτου, η οποία παρέχεται στον ιστότοπο του εγγυητή του ιδιωτικού απορρήτου. Οι εγγραφές μπορούν να διατηρηθούν για τη μέγιστη περίοδο που προβλέπεται από τις νομικές διατάξεις ή/και τους κανονισμούς της χώρας όπου έχει εγκατασταθεί η κάμερα. Επομένως, εάν ο ισχύων κανονισμός της χώρας εγκατάστασης προβλέπει μέγιστη περίοδο διατήρησης των εγγεγραμμένων εικόνων, ο χρήστης πρέπει να προχωρήσει στη διαγραφή τους σύμφωνα με τα ισχύοντα πρότυπα.

Επίσης, ο χρήστης οφείλει να διασφαλίσει να και επιβεβαιώσει την κυριότητα και τη φύλαξη των κωδικών πρόσβασης και των σχετικών κωδικών πρόσβασης στους πόρους web. Κατά την υποβολή αιτήματος για παρέμβαση από το κέντρο υποστήριξης της Vimar, ο ενδιαφερόμενος πρέπει να δηλώσει τον κωδικό πρόσβασης στο σύστημα ώστε να είναι δυνατή η παροχή υποστήριξης. Η παροχή του κωδικού πρόσβασης ισοδυναμεί με συναίνεση στην επεξεργασία. Κάθε ενδιαφερόμενος οφείλει και πρέπει να τροποποιήσει τον κωδικό πρόσβασης στο σύστημα μετά από κάθε παρέμβαση από το κέντρο υποστήριξης της Vimar.

• الوثيقة التعريفية بشأن الخصوصية

طبقاً لما تنص عليه لائحة الاتحاد الأوروبي 679/2016 بشأن حماية البيانات الشخصية، تضمن Vimar S.p.A. أن معالجة البيانات بواسطة المنتجات الإلكترونية يتم تنفيذها مع تقليل استخدام البيانات الشخصية والبيانات التعريفية إلى الحد الأدنى، مع العمل على اقتصار المعالجة على الحالات الضرورية بشدة لتحقيق الأغراض التي جمعت من أجلها. سيتم معالجة بيانات الشخص المعني بناء على ما تنص عليه الوثيقة التعريفية بشأن خصوصية المنتجات/التطبيقات والتي يمكن الإطلاع عليها من على موقعنا الإلكتروني www.vimar.com في القسم القانوني ([سياسة خصوصية المنتجات - التطبيقات - الطاقة الإيجابية لـ Vimar](#)).

نذكر بأنه، بناءً على ما تنص عليه لائحة الاتحاد الأوروبي 679/2016 بشأن حماية البيانات الشخصية، يتحمل المستخدم، بصفتة مالك معالجة البيانات التي تم جمعها أثناء استخدام المنتج، المسؤولية عن حمايتها وتبني تدابير الأمان المناسبة من أجل تفادي فقدان البيانات الشخصية المحفوظة والمسجلة. في حالة التقاط كاميرا الفيديو الأماكن عامة، فإنه يجب وضع معلومة "المكان مراقب

بكاميرات الفيديو"، في موضع واضح، وفقاً لما تنص عليه تشريعات الخصوصية ووضعها في الموقع الإلكتروني الخاص بضمان الخصوصية. سيجوز الاحتفاظ بالتسجيلات للمدة القصوى الموصى بها بالأحكام القانونية و/أو باللوائح حيثما تم تنفيذ تركيب كاميرا الفيديو. إذا كانت التشريعات السارية في بلد التركيب تنص على مدة قصوى لحفظ تسجيلات الصور، فإنه سيتعين على المستخدم القيام بحذفها وفقاً للقواعد المعمول بها.

بالإضافة إلى ذلك، سيتعين على المستخدم أن يضمن ويتحقق من ملكية وحماية كلمات المرور الخاصة به والأكواد المتعلقة بها للدخول إلى موارد الويب. عند طلب تدخل مركز الدعم الفني Vimar، يجب على الشخص المعني تقديم كلمة المرور الخاصة بالدخول إلى النظام، من أجل التمكن من الاستفادة بأنشطة الدعم الفني. يعتبر تقديم كلمة المرور موافقة على المعالجة. سيحتكم كل شخص معنى المسؤولية وسيتعين عليه تعديل كلمة المرور الخاصة بالدخول إلى نظامه بعد كل تدخل يقوم به مركز الدعم الفني Vimar.

K42912 - K42932



- L'installazione deve essere effettuata da personale qualificato con l'osservanza delle disposizioni regolanti l'installazione del materiale elettrico in vigore nel paese dove i prodotti sono installati.
- Installation should be carried out by qualified personnel in compliance with the current regulations regarding the installation of electrical equipment in the country where the products are installed.
- L'installation doit être confiée à des techniciens qualifiés et effectuée dans le respect des dispositions réglant.
- Die Installation muss durch Fachpersonal gemäß den im Anwendungsland des Produkts geltenden Vorschriften zur Installation elektrischen Materials erfolgen. El montaje debe ser realizado por personal cualificado cumpliendo con las correspondientes disposiciones en vigor.
- A instalação deve ser efetuada por pessoal qualificado de acordo com as disposições que regulam a instalação de material elétrico, vigentes no país em que os produtos são instalados.
- El montaje debe ser realizado por personal cualificado cumpliendo con las correspondientes disposiciones en vigor.
- Η εγκατάσταση πρέπει να πραγματοποιείται από εξειδικευμένο προσωπικό σύμφωνα με τις ισχύουσες ρυθμιστικές διατάξεις.
- يجب أن تتم عملية التركيب من قبل فنيين متخصصين ومعتمدين مع الالتزام بالقواعد التشريعات المنظمة لهذا الأمر

Conformità normativa.

Direttiva BT. Direttiva EMC.

Norme EN 55032, EN 55035, EN IEC 61000-3-2, EN 61000-3-3, EN 62368-1, EN IEC 63000.
Regolamento REACH (UE) n. 1907/2006 – art.33 Il prodotto potrebbe contenere tracce di piombo.

Regulatory compliance.

LV Directive. EMC Directive.

Standards EN 55032, EN 55035, EN IEC 61000-3-2, EN 61000-3-3, EN 62368-1, EN IEC 63000.
REACH (EU) Regulation no. 1907/2006 – art.33. The product may contain traces of lead.

Conformité aux normes.

Directive BT. Directive EMC.

Normes EN 55032, EN 55035, EN IEC 61000-3-2, EN 61000-3-3, EN 62368-1, EN IEC 63000.
Règlement REACH (UE) n° 1907/2006 – art.33 L'article pourrait contenir des traces de plomb.

Normkonformität.

NS-Richtlinie. EMV-Richtlinie.

Normen EN 55032, EN 55035, EN IEC 61000-3-2, EN 61000-3-3, EN 62368-1, EN IEC 63000.
REACH-Verordnung (EG) Nr. 1907/2006 – Art.33 Das Erzeugnis kann Spuren von Blei enthalten.

Conformidad a las normas

Directiva BT. Directiva EMC.

Normas EN 55032, EN 55035, EN IEC 61000-3-2, EN 61000-3-3, EN 62368-1, EN IEC 63000.
Reglamento REACH (UE) n. 1907/2006 – art. 33. El producto puede contener trazas de plomo.

Conformidade normativa.

Directiva BT. Directiva EMC.

Normas EN 55032, EN 55035, EN IEC 61000-3-2, EN 61000-3-3, EN 62368-1, EN IEC 63000.
Regulamento REACH (UE) n.º 1907/2006 – art.33 O produto poderá conter vestígios de chumbo.

Συμμόρφωση με τα πρότυπα.

Οδηγία BT. Οδηγία EMC.

Πρότυπα EN 55032, EN 55035, EN IEC 61000-3-2, EN 61000-3-3, EN 62368-1, EN IEC 63000.
Κανονισμός REACH (UE) αρ. 1907/2006 – Άρθρο 33 Το προϊόν μπορεί να περιέχει ίχνη μολύβδου.

Μطابقة المعايير.

توجيه الجهد المنخفض. توجيه التوافق الكهرومغناطيسي.

EN IEC 63000 , EN 62368-1 , EN 55035, EN 61000-3-3, EN IEC 61000-3-2, EN 55032

معايير القواعد. لاتاحة تسجيل وتقييم وترخيص وتقييد المواد الكيميائية (الاتحاد الأوروبي) رقم 1907/2006 – المادة 33 قد يحتوي المنتج على آثار من الرصاص.

K42912 - K42932



- RAEE - Informazione agli utilizzatori.** Il simbolo del cassonetto barrato riportato sull'apparecchiatura o sulla sua confezione indica che il prodotto alla fine della propria vita utile deve essere raccolto separatamente dagli altri rifiuti. L'utente dovrà, pertanto, conferire l'apparecchiatura giunta a fine vita agli idonei centri comunali di raccolta differenziata dei rifiuti elettronici ed elettronici. In alternativa alla gestione autonoma, è possibile consegnare gratuitamente l'apparecchiatura che si desidera smaltire al distributore, al momento dell'acquisto di una nuova apparecchiatura di tipo equivalente. Presso i distributori di prodotti elettronici con superficie di vendita di almeno 400 m² è inoltre possibile consegnare gratuitamente, senza obbligo di acquisto, i prodotti elettronici da smaltire con dimensioni inferiori a 25 cm. L'adeguata raccolta differenziata per l'avvio successivo dell'apparecchiatura dismessa al riciclaggio, al trattamento e allo smaltimento ambientalmente compatibile contribuisce ad evitare possibili effetti negativi sull'ambiente e sulla salute e favorisce il reimpiego e/o il riciclo dei materiali di cui è composta l'apparecchiatura.
- WEEE - Information for users.** If the crossed-out bin symbol appears on the equipment or packaging, this means the product must not be included with other general waste at the end of its working life. The user must take the worn product to a sorted waste center, or return it to the retailer when purchasing a new one. Products for disposal can be consigned free of charge (without any new purchase obligation) to retailers with a sales area of at least 400 m², if they measure less than 25 cm. An efficient sorted waste collection for the environmentally friendly disposal of the used device, or its subsequent recycling, helps avoid the potential negative effects on the environment and people's health, and encourages the re-use and/or recycling of the construction materials.
- DEEE - Informations destinées aux utilisateurs** Le pictogramme de la poubelle barrée apposé sur l'appareil ou sur l'emballage indique que le produit doit être séparé des autres déchets à la fin de son cycle de vie. L'utilisateur devra confier l'appareil à un centre municipal de tri sélectif des déchets électroniques et électrotechniques. Outre la gestion autonome, le détenteur pourra également confier gratuitement l'appareil qu'il veut mettre au rebut à un distributeur au moment de l'achat d'un nouvel appareil aux caractéristiques équivalentes. Les distributeurs de matériel électronique disposant d'une surface de vente supérieure à 400 m² retirent les produits électroniques arrivés à la fin de leur cycle de vie à titre gratuit, sans obligation d'achat, à condition que les dimensions de l'appareil ne dépassent pas 25 cm. La collecte sélective visant à recycler l'appareil, à le retraiter et à l'éliminer en respectant l'environnement, contribue à éviter la pollution du milieu et ses effets sur la santé et favorise la réutilisation des matériaux qui le composent.
- WEEE-Richtlinie über Elektro- und Elektronik-Altgeräte - Benutzerinformation.** Das Symbol der durchgestrichenen Mülltonne auf dem Gerät oder der Verpackung weist darauf hin, dass das Produkt am Ende seiner Lebensdauer getrennt von anderen Abfällen zu sammeln ist. Der Benutzer muss das Altgerät bei den im Sinne der Richtlinie eingerichteten kommunalen Sammelstellen abgeben. Alternativ hierzu kann das zu entsorgende Gerät beim Kauf eines neuen gleichwertigen Geräts dem Fachhändler kostenlos zurückgegeben werden. Darüber hinaus besteht die Möglichkeit, die zu entsorgenden Elektronik-Altgeräte mit einer Größe unter 25 cm bei Elektronikfachmärkten mit einer Verkaufsfäche von mindestens 400 m² kostenlos ohne Kaufpflicht eines neuen Geräts abzugeben. Die korrekte getrennte Sammlung des Geräts für seine anschließende Zuführung zum Recycling, zur Behandlung und zur umweltgerechten Entsorgung trägt dazu bei, mögliche nachteilige Auswirkungen auf die Umwelt und auf die Gesundheit zu vermeiden und fördert die Wiederverwertung der Werkstoffe des Geräts.
- RAEE - Información a los usuarios.** El símbolo del contenedor tachado que aparece en el aparato o en su embalaje indica que el producto, al final de su vida útil, debe desecharse por separado de otros residuos. Al final de su vida útil, el usuario deberá entregar el equipo a un centro de recogida de residuos electrotrónicos y electrónicos. También puede entregar gratuitamente el equipo usado al establecimiento donde vaya a comprar un nuevo equipo de tipo equivalente. En los distribuidores de productos electrónicos con una superficie de al menos 400 m² es posible entregar gratuitamente, sin obligación de compra, productos electrónicos usados de tamaño inferior a 25 cm. La recogida selectiva de estos residuos facilita el reciclaje del aparato y sus componentes, permite su tratamiento y eliminación de forma compatible con el medioambiente y evita posibles efectos perjudiciales para la naturaleza y la salud de las personas.
- REEE - Informação para os utilizadores.** O símbolo do contentor barrado existente no equipamento ou na sua embalagem indica que, no fim da respetiva vida útil, o produto deve ser recolhido separadamente dos outros resíduos. O utilizador deverá, portanto, depositar o equipamento em fim de vida nos respetivos centros municipais de recolha seletiva de resíduos eletrotrónicos e electrónicos. Em alternativa à gestão autónoma, é possível entregar gratuitamente ao distribuidor o aparelho que se pretende eliminar, aquando da compra de um novo equipamento de tipo equivalente. Nos distribuidores de produtos electrónicos com uma superfície de venda de pelo menos 400 m² é ainda possível entregar gratuitamente, sem obrigação de compra, os produtos electrónicos a eliminar com dimensões inferiores a 25 cm. A recolha seletiva adequada para o posterior reencomendamento do aparelho em fim de vida para a reciclagem, tratamento e eliminação ambientalmente compatível contribui para evitar possíveis efeitos negativos sobre o ambiente e sobre a saúde e favorece a reutilização e/ou reciclagem dos materiais que compõem o equipamento.
- AHNE - Πληροφορίες για τους χρήστες.** Το σύμβολο διαγραμμένου κάδου που αναγράφεται στη συσκευασία ή στη συσκευασία υποδεικνύει ότι το προϊόν πρέπει να συλλέγεται ξεχωριστά από τα υπόλοιπα απόβλητα στο τέλος της ωφέλιμης διάρκειας ζωής του. Για τον λόγο αυτό, ο χρήστης πρέπει να παραδώσει τις συσκευές που έχουν φτάσει στο τέλος της διάρκειας ζωής τους στα ειδικά δημοτικά κέντρα διαφοροποιημένης συλλογής αποβλήτων ειδών ηλεκτρικού και ηλεκτρονικού εξοπλισμού. Εκτός από την αυτόνομη διαχείριση, είναι δυνατή η δωρεάν παράδοση της συσκευής προς απόρριψη στον διαμοιέα, κατά την αγορά καινούριας, αντίστοιχης συσκευής. Στους διαμοιείς ηλεκτρονικών προϊόντων τουλάχιστον με καταστήματα πώλησης 400 m², μπορείτε επίσης να παραδώσετε δωρεάν, χωρίς υποχρέωση αγοράς, ηλεκτρονικά προϊόντα προς απόρριψη με διαστάσεις κάτω από 25 cm. Η κατάλληλη διαφοροποιημένη συλλογή με σκοπό τη μετέπειτα ανακύκλωση, επεξεργασία και φιλική προς το περιβάλλον απόρριψη της συσκευής συμβάλλει στην αποφυγή πιθανών αρνητικών επιπτώσεων για το περιβάλλον και την υγεία, καθώς και στην εκ νέου χρήση ή/και ανακύκλωση των υλικών από τα οποία αποτελείται η συσκευή.
- مخلفات الأجهزة الكهربائية والإلكترونية (RAEE) - معلومات للمستخدمين.** رمز صندوق القمامة المحطوب الوارد على الجهاز أو على العبوة يشير إلى أن المنتج في نهاية عمره الإنتاجي يجب أن يُجمع بشكل منفصل عن المخلفات الأخرى. وبالتالي، سيتوجب على المستخدم منح الجهاز عند وصوله لنهاية عمره إلى المراكز البلدية المناسبة للجمع المنفصل للمخلفات الكهربائية والإلكترونية. وبدلاً عن الإدارة المستقلة. من الممكن تسليم الجهاز الذي ترغب فيه منه مجاناً إلى الموزع، في وقت شراء جهاز جديد من نوع معادل. لدى موزعي المنتجات الإلكترونية في المحلات التجارية التي لا تقل مساحتها عن 400 م² يمكن أن تكون عملية التسليم هذه مجانية وبدون شرط شراء أجهزة جديدة وذلك بالنسبة للأجهزة الإلكترونية التي لا تتجاوز أبعادها 25 سم. تساهم عملية الجمع المنفصل للنفايات والأجهزة القديمة هذه، من أجل إعادة تدويرها ومعالجتها والتخلص منها بشكل متوافق بيئياً، في تجنب الآثار السلبية المحتملة على البيئة وعلى الصحة كما تشجع على توسيع عملية إعادة تدوير المواد التي تتكون منها هذه الأجهزة والمنتجات.

- Per ulteriori informazioni [fai date.vimar.com](http://www.vimar.com)
- For further information see www.vimar.com website
- Pour informations détaillées voir www.vimar.com
- Für weiterführende Informationen, siehe www.vimar.com
- Más información en www.vimar.com
- Informações mais aprofundadas em www.vimar.com
- Για περισσότερες πληροφορίες www.vimar.com

• مزيد من التفاصيل الخاصة www.vimar.com



49401946A0 00 2312



VIMAR

Viale Vicenza, 14
36063 Marostica VI - Italy
www.vimar.com