

Manuale installatore - Installer guide - Manuel installateur  
Technisches Handbuch - Instrucciones instalador - Manual do instalador  
Εγχειρίδιο οδηγιών



### **6570- 657C**

Unità Due Fili video in b/n - Unità Due Fili video a colori  
Due Fili b/w video electronic unit - Due Fili colour video unit  
Unité électron. Due Fili vidéo b/n - Unité Due Fili vidéo couleurs  
S/W Video-Elektronikeinheit DueFili- DueFili Farb-Videoeinheit  
Unidad electrónica Due Fili vídeo b/n - Unidad Due Fili vídeo en color  
Unidade electrónica Due Fili vídeo b/p - Unidade electrónica Due Fili vídeo a cores

6570 - 657C

**IT** Il manuale istruzioni è scaricabile dal sito [www.vimar.com](http://www.vimar.com)

Questo tipo di unità di ripresa CCD può essere montato solo su targhe serie 8000 e su targhe con buca posta Art. 2550/301-302. L'art. 6570 dispone di telecamera in B/N mentre l'art. 657C di telecamera a colori. Questi articoli vanno utilizzati assieme all'Art. 6931 .

**Caratteristiche**

- Sensore CCD 1/4" standard CCIR per 6570 e Standard PAL per 657C
- Obiettivo autoiride 3,0 mm fuoco fisso
- Temperatura di funzionamento -5° +50° C
- Alimentazione da BUS Due Fili (28Vcc)
- Livello di illuminazione al soggetto minimo 0,5 lux
- Illuminatore a infrarosso per Art. 6570 e bianco per Art. 657C

Particolare attenzione si deve porre ai collegamenti; collegare la linea BUS ai morsetti 1 e 2 e collegare i morsetti + e - al posto esterno Art. 6931 (+ = Rosso, - = Nero).

Per quanto riguarda la programmazione si deve fare riferimento all'istruzione dell'articolo 6931.

**EN** The instruction manual is downloadable from the site [www.vimar.com](http://www.vimar.com)

This CCD camera is mounted only on entrance panels series 8000 and on entrance panels with letter box Art. 2550/301-302.

Type 6570 is equipped with a B/W camera, while type 657C is equipped with a colour camera.

These articles are to be used in conjunction with Art. 6931.

**Characteristics**

- 1/4" CCD Sensor Standard CCIR for 6570 and Standard PAL for 657C
- 3.0mm auto-iris lens with non-adjustable focus
- Operating temperature -5° +50°C
- Supply voltage from "Bus two wires" (28V D.C.)
- Minimum lighting level 0,5 lux
- Infrared Led for Art. 6570 and white for Art. 657C

Pay attention to the connections; connect the bus line to terminals 1 and 2 and connect terminals + and - to speech unit type 6931 (+ = Red, - = Black).

For the programming see instructions concerning Art. 6931.

**FR** Télécharger le manuel d'instructions sur le site [www.vimar.com](http://www.vimar.com)

Este tipo de cámara CCD se monta solamente en las placas serie 8000 y en las placas con buzón Art. 2550/301-302. El Art. 6570 dispone de cámara en B/N, mientras el Art. 657C dispone de cámara en color. Estos artículos se utilizan junto con el Art. 6931.

**Caractéristiques**

- Sensor CCD 1/4" Estándar CCIR para 6570 y Estándar PAL para 657C
- Objetivo autoiris 3,0mm con focal fijo
- Temperatura de funcionamiento - 5° + 50° C
- Alimentación desde BUS Dos Hilos (28V c.c.)
- Nivel mínimo de iluminación del sujeto: 0,3 lux
- Led al infrarojo para Art. 6570 y blanco para Art. 657C

Particular atención hay que prestar a las conexiones; conectar la línea BUS a los bornes 1 y 2 y conectar los bornes + y - al aparato externo Art. 6931 (+ = Rojo, - = Negro).

Para la alimentación ver las instrucciones del Art. 6931 .

**DE** Die Bedienungsanleitung ist auf der Website [www.vimar.com](http://www.vimar.com) zum Download verfügbar

Diese CCD-KAMERA-EINHEITEN nur in Klingeltabelleaus der Serie 8000 montiert werden und an Klingeltabelleaus mit Briefkasten Art. 2550/301-302. Art. 6570 verfügt über eine S/W Kamera, während Art. 657C verfügt über eine Farbkamera. Diese Artikel werden zusammen mit Art. 6931 benutzt.

**Eigenschaften**

- 1/4" CCD Sensor Standard CCIR für 6570 und Standard PAL für 657C
- Objektiv mit Automatik Blende 3,0mm Fokus fest eingestellt
- Betriebstemperatur von -5° + 50°C
- Versorgungsspannung aus BUS zwei Drähten (28V= GLEICHSTROM)
- Mindestbeleuchtung 0,5 lux
- Infrarot-Led für Art. 6570 und weiss für Art. 657C

Besondere Achtung für die Anschlüsse: die BUS-Leitung an Klemmen 1 und 2 und die Klemmen + und - an die Aussenstelle Art. 6931 anschliessen (+ = Rot, - = Schwarz).

Für die Programmierung siehe Leitungen des Art. 6931.

**ES** El manual de instrucciones se puede descargar en la página web [www.vimar.com](http://www.vimar.com)

Caméra à monter uniquement dans les plaques de rue série 8000 et dans plaques de rue avec boîte aux lettres Art. 2550/301-302.

L'Art. 6570 dispose d'une caméra en B/N, tandis que l'Art. 657C dispose d'une caméra en couleurs.

Ces articles sont utilisés avec l'Art. 6931.

**Caractéristiques**

- Senseur CCD 1/4" Standard CCIR pour 6570 et Standard PAL pour 657C
- Objectif à diaphragme automatique 3,0mm focus fixe
- Température de fonctionnement -5° + 50° C
- Alimentation depuis Bus deux fils (28V c.c.)
- Niveau d'éclairage minimum 0,5 lux.
- Led infrarouge pour Art. 6570 et blanche pour Art. 657C

Attention particulière on doit faire aux raccordements: raccorder la ligne BUS aux bornes 1 et 2 et raccorder les bornes + et - au poste externe Art. 6931 (+ = Rouge, - = Noir).

Pour la programmation voir les instructions de l'Art. 6931.

**PT** É possível descarregar o manual de instruções no site [www.vimar.com](http://www.vimar.com)

Este tipo de telecâmara CCD tem de ser montado só em botoneiras série 8000 e nas caixas de correio Art. 2550/301-302.

O Art. 6570 dispõe de telecâmara em B/P, enquanto o Art. 657C dispõe de telecâmara a cores.

Estes artigos utilizam-se com o Art. 6931.

**Características**

- Sensor CCD 1/4" Estándar CCIR para 6570 e Estándar PAL para 657C
- Objectiva auto-íris 3,0mm foco fixo.
- Temperatura de funcionamento: -5°C +50°C
- Alimentação desde o BUS Dois Fios (28V c.c.).
- Nivel mínimo de iluminação do sujeito 0,3 lux
- Led de infravermelhos para Art. 6570 e branco para Art. 657C

Ter em particular atenção às ligações: ligar a linha BUS aos terminais 1 e 2 e ligar os terminais + e - ao posto externo Art. 6931 (+ = ermelho, - = Preto).

Para a alimentação ver as instruções do Art. 6931.

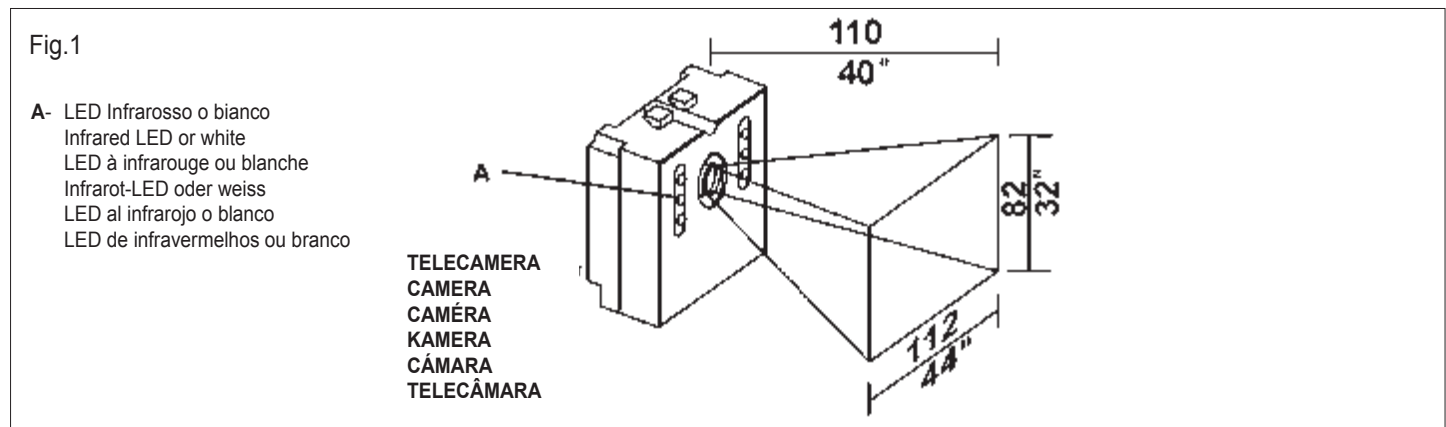

6570 - 657C

Fig.2



Fig.3

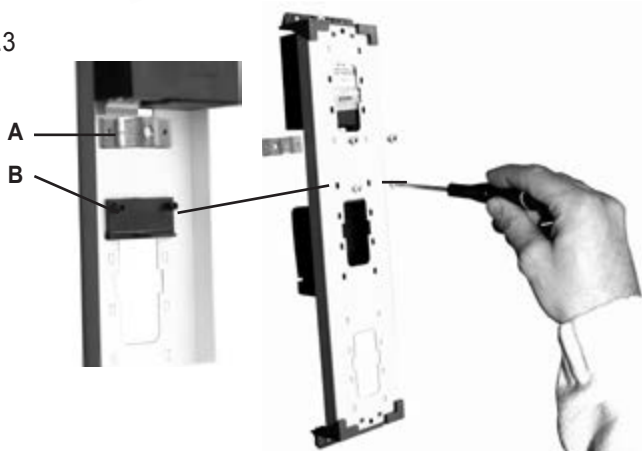

Fissaggio di sicurezza sul retro dell'unità di ripresa e contemporaneo fissaggio dei particolari "A" per la serratura a vite e "B" per il posizionamento del posto esterno. N.B. Il supporto accessorio (B) in dotazione alla telecamera viene utilizzato per il montaggio del posto esterno quando si utilizzano i moduli Art. 8020 e 8C20 nelle targhe serie 8000; non viene utilizzato invece quando la telecamera viene utilizzata in targhe con buca per posta.

Rear fixing of the camera unit and fixing of parts "A" is done using screw attachment and "B" for the speech unit mounting.

Note: The support accessory (B) supplied with the speech unit is used when modules 8020 and 8C20 are installed with the 8000 series entry panels. The accessory is not required when the camera is used with letter-box type entry panels.

Fixation de sécurité à l'arrière de l'unité de prise de vue et parallèlement fixation de les pièces "A" pour la serrure à vis et "B" pour le montage du poste externe.

NOTE: le support accessoire (B) livré en standard avec le poste externe est utilisé pour le montage du poste externe lorsqu'on emploie les modules Art. 8020 et 8C20 dans les plaques de la série 8000; par contre il n'est pas utilisé lorsque la caméra est placée dans plaques avec boîte aux lettres.

Rückseitige Befestigung der Kameraeinheit und Befestigung von Teilen "A" mittels Schraubenmontage und "B" fuer die Außenstellenmontage.

HINWEIS: Die Halterung (B), die als Zubehör mit der Außenstelle mitgeliefert wird, wird für die Montage der Außenstation verwendet, wenn die Module Art. Nr. 8020 und 8C20 an Außenstationen der Serie 8000 zum Einsatz kommen. Sie wird hingegen nicht verwendet, wenn die kamera an Außenstationen mit Briefkasten montiert wird.

Fijación de seguridad detrás de la cámara y fijación simultánea del particulares "A" para la cerradura a vid y "B" para el montaje del aparato externo.

N.B. El soporte accesorio (B) en dotación al aparato externo viene utilizado para el montaje del aparato externo cuando se utilizan los Módulos Art. 8020 y 8C20 en las placas multi-system serie 8000; no se puede utilizar en placas con buzón.

Fixação de segurança na parte de trás da telecâmara e simultânea fixação do porme-nores "A" para o aperto por parafuso e "B" para a montagem do posto externo.

N.B. O suporte (acessorio) (B) fornecido com o posto externo é utilizado para a montagem do posto externo quando se utilizam os módulos Arts. 8020 e 8C20 nas botoneiras série 8000; não é utilizado, porém, quando a telecâmara é utilizada nas botoneiras com caixa de correio.

Fig.4



Installare la telecamera nel lato destro della buca posta e il posto esterno nel lato sinistro.

Install the camera on the right hand side of the mail box and the speech unit on the left hand side.

Installer la caméra dans le côté droite de la plaque et le poste externe dans le côté gauche.

Die Kamera auf der rechten Seite des Klingeltableaus und die Sprech-stelle auf der linken Seite einbauen.

Instalar la cámara en el lado derecho del buzón y el aparato externo en el lado izquierdo.

Instalar a telecâmara no lado direito da botoneira e o posto externo no lado esquerdo.

Fig. 5

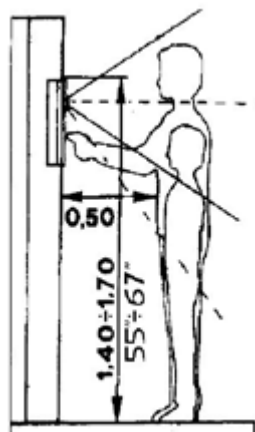

Nella Fig. 5 è rappresentato il campo di ripresa della telecamera posizionandola ad un'altezza consigliata tra m. 1,40 e m. 1,70 da livello terra.

Le unità di ripresa Art. 6570, 657C possono essere regolate manualmente sull'asse verticale per un miglior angolo di ripresa.

Fig. 5 shows the coverage of the camera, which should be mounted at the recommended height from ground level (between 1.40 and 1.70 m.).

Camera units Art. 6570, 657C can be adjusted manually on the vertical axis to improve the coverage angle.

La Fig. 5 représente le champ de prise de vue de la caméra qui devrait être montée à une hauteur entre 1,40m et 1,70 par rapport au sol.

Les unités de prise de vue (Art. 6570, 657C) peuvent être réglées manuellement sur l'axe vertical pour un meilleur angle de prise de vue.

Fig. 5 stellt das Ausleuchtzone der Kamera dar, die sollte auf die empfohlene Höhe zwischen 1,40 und 1,70 vom Boden befestigen werden.

Bei den Kameraeinheiten Art. 6570, 657C kann der vertikale Erfassungswinkel manuell eingestellt werden.

La Fig. 5 representa el campo de captación de la camera, que tendría que ser montada a una altura aconsejada comprendida entre m. 1,40 y m. 1,70 desde el nivel de suelo. Las cámaras Art. 6570, 657C pueden ser reguladas manualmente sobre el eje vertical para mejorar el ángulo de captación.

A Fig. 5 representa o campo de focagem da telecamara que aconselha-se ficar a uma altura do pavimento entre 1,40 e 1,70m.

A telecâmara Art. 6570, 657C pode ser regulada manualmente sob o eixo vertical para um melhor ângulo de focagem.

Fig. 6

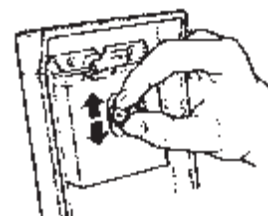

6570 - 657C

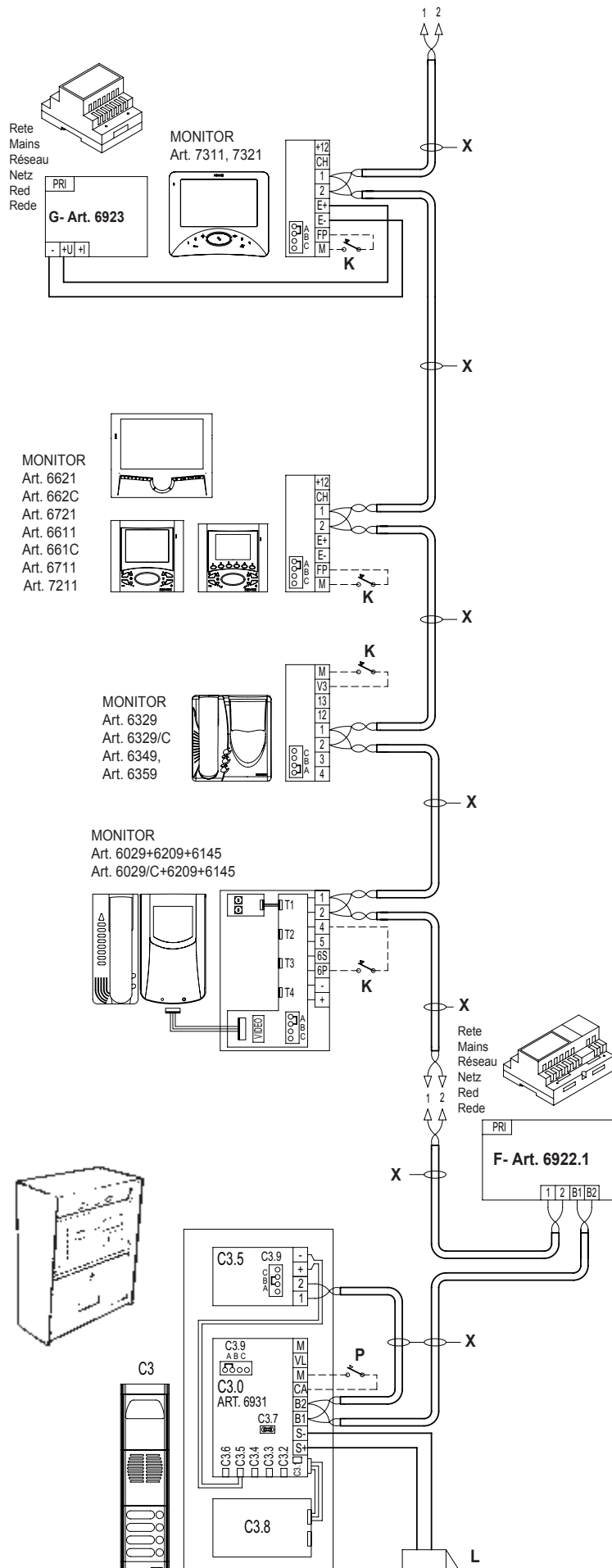

IMPIANTO VIDEOCITOFONICO MONO E PLURIFAMILIARE CON VIDEOCITOFONI SERIE PETRARCA, GIOTTO, 6600 ED UNA TARGA VIDEO (RIF. SI527)

VIDEO INTERPHONE ENTRANCE PANEL SYSTEM FOR SINGLE OR MULTI RESIDENCE WITH MONITORS TYPE PETRARCA, GIOTTO, 6600 AND A VIDEO ENTRANCE PANEL (RIF. SI527).

INSTALLATION DE PORTIER VIDÉO MONO OU MULTIFAMILIAL AVEC MONITEURS SÉRIE PETRARCA, GIOTTO, 6600 ET UNE PLAQUE DE RUE VIDÉO (RIF. SI527).

VIDEO-TÜRSPRECHANLAGE FÜR EIN- ODER MEHRFAMILIENHAUS MIT MONITOREN DER BAUREIHE PETRARCA, GIOTTO, 6600 UND EINEM VIDEOKLINGELTABLEAU (RIF. SI527).

INSTALACIÓN DE VIDEOPORTERO MONO Y MULTIFAMILIAR CON MONITORES DE LA SERIE PETRARCA, GIOTTO, 6600 Y UNA PLACA VIDÉO (RIF. SI527).

INSTALAÇÃO DE VIDEOPORTEIRO MONO E MULTIFAMILIAR CON MONITORES DA SÉRIE PETRARCA, GIOTTO, 6600, E UMA BOTONEIRA VIDEO (RIF. SI527).

**NOTE:**

Quando il posto esterno Art. 6931 presenta più di 4 moduli supplementari Art. 8054, togliere il ponticello C3.7 e collegare un alimentatore supplementare Art. 6582 ai morsetti (VL)+ e (M)-.

**NOTE:**

When the speech unit Art. 6931 has more than 4 supplementary modules Art. 8054, remove the jumper C3.7 and connect a supplementary power supply to the terminals (VL)+ and (M)-.

**NOTES :**

lorsque le poste externe Art. 6931 a plus de 4 modules supplémentaires Art. 8054, enlever le pontet C3.7 et relier une alimentation supplémentaire aux bornes (VL)+ et (M)-.

**HINWEIS:**

Wenn die Türsprechstelle Art. 6931 mehr als 4 Zusatzmodule Art. 8054 enthält, die Brücke C3.7 entfernen und ein zusätzliches Netzteil an den Klemmen (VL)+ und (M)- anschließen.

**NOTAS:**

quando el aparato externo art. 6931 presenta más de cuatro módulos suplementarios art. 8054, quitar el puente C3.7 y conectar un alimentador suplementario a los bornes (VL)+ y (M)-.

**NOTAS:**

Quando a arte ao ar livre 6931 apresenta mais de quatro módulos adicionais de Arte 8054, remova o jumper e ligar uma fonte de alimentação adicional C3.7 Arte 6582 terminais (VL)+ e (M)-.

**6570 - 657C**

**Legenda per schemi di collegamento**

**Legenda for wiring diagram**

**Légende pour schémas de raccordement**

**Beschriftung für Schalpläne**

**Legenda para esquemas de conexionado**

**Legenda para esquemas de conexionado**

- C3 - Targa audio serie 8000, 2550/301-302
- C3.0 - Posto esterno audio art. 6931
- C3.2 - Pulsante di chiamata (CH2)
- C3.4 - Pulsante di chiamata (CH1)
- C3.5 - Telecamera art. 6570, 657C
- C3.6 - Illuminazione cartellino portanome R260
- C3.7 - Alimentazione LED
- C3.8 - Modulo supplementare serie 8051, 8052, 8053, 8054
- L - Serratura elettrica 12V~ 1A
- F - Alimentatore art. 6922.1
- G - Alimentatore art. 6923
- K - Pulsante per chiamata fuoriporta
- P - Comando apriporta
- X - Cavo Art. 732H, 732I (Due Fili Twistati)

- C3 - Audio entrance panel series 8000, 2550/301-302
- C3.0 - Speech unit type 6931
- C3.2 - Call push-button (CH2)
- C3.4 - Call push-button (CH1)
- C3.5 - Camera art. 6570, 657C
- C3.6 - Name-tag lighting R260
- C3.7 - Power supply LED
- C3.8 - Supplementary module 8051, 8052, 8053, 8054
- L - 12V D.C. electric lock
- F - Power supply art. 6922.1
- G - Power supply art. 6923
- K - Push-button for outdoor call
- P - Lock release control
- X - Cable Art. 732H, 732I (Twisted Pair)

- C3 - Plaque de rue audio série 8000, 2550/301-302
- C3.0 - Poste externe audio art- 6931
- C3.2 - Bouton-poussoir d'appel (CH2)
- C3.4 - Bouton-poussoir d'appel (CH1)
- C3.5 - Caméra art. 6570, 657C
- C3.6 - Éclairage étiquette porte-noms
- C3.7 - Alimentation LED
- C3.8 - Module supplémentaire
- L - Gâche électrique 12V ~
- F - Alimentation art. 6922.1
- G - Alimentation art. 6923
- K - Poussoir pour appel porte palière
- P - Commande ouvre porte
- X - Câble Art. 732H, 732I (Deux Fils Torsadés)

- C3 - Klingeltabelleu baureihe 8000, 2550/301-302
- C3.0 - Türsprechstelle art. 6931
- C3.2 - Ruftaste (CH2)
- C3.4 - Ruftaste (CH1)
- C3.5 - Kamera art. 6570, 657C
- C3.6 - Namenschildbeleuchtung
- C3.7 - Versorgung LED
- C3.8 - Zusatzmodul baureihe 8051, 8052, 8053, 8054
- F - Netzgerät art. 6922.1
- G - Netzgerät art. 6923
- L - Elektrisches Türschloss 12V ~
- K - Wohntüruftaste
- P - Türöffnungssteuerung
- X - Kabel Art. 732H, 732I (Zwei verdillte Drähte)

- C3 - Placa audio serie 8000, 2550/301-302
- C3.0 - Aparato externo audio art. 6931
- C3.2 - Pulsador de llamada (CH2)
- C3.4 - Pulsador de llamada (CH1)
- C3.5 - Cámara art. 6570, 657C
- C3.6 - Iluminación tarjeta portanombres
- C3.7 - Alimentación del LED
- C3.8 - Módulo suplementario de la serie 8051, 8052, 8053, 8054
- L - Cerradura eléctrica 12V ~ 1A
- F - Alimentador art. 6922.1
- G - Alimentador art. 6923
- K - Pulsador llamada puerta apartamento
- P - Mando abrepuerta
- X - Cable Art. 732H, 732I (Dos hilos trenzados)

- C3 - Botoneira audio série 8000, 2550/301-302
- C3.0 - Posto externo audio art. 6931
- C3.2 - Botão de chamada (CH1)
- C3.4 - Botão de chamada (CH2)
- C3.5 - Telecâmara art. 6570, 657C
- C3.6 - Iluminação do cartão porta-nomes
- C3.7 - Alimentação do LED
- C3.8 - Módulo suplementar art. 8051, 8052, 8053, 8054, 12TS
- L - Trinco eléctrico 12V ~ 1A
- F - Alimentador art. 6922.1
- G - Alimentador art. 6923
- K - Botão para chamada no patamar
- P - Comando abreporta
- X - Cabo Art. 732H, 732I (Due Fili Entrançados)

**VARIANTE DI COLLEGAMENTO PER INSTALLAZIONE TELECAMERA ART. 6570, 657C E POSTO ESTERNO AUDIO ART. 6931 CON UNO O DUE PULSANTI DI CHIAMATA.**

**VARIATION FOR INSTALLATION OF CAMERA TYPE 6570, 657C AND SPEECH UNIT TYPE 6931 WITH ONE OR TWO CALL PUSH-BUTTONS.**

**VARIANTE DE RACCORDEMENT POUR INSTALLATION CAMÉRA ART. 6570, 657C ET POSTE EXTERNE AUDIO ART. 6931 AVEC UN OU DEUX BOUTONS-POUSSOIRS D'APPEL.**

**SONDERSCHALTUNG FÜR KAMERA ART. 6570, 657C UND AUDIO-AUSSENSTELLE ART. 6931 MIT EINER ODER ZWEI RUFTASTEN.**

**VARIACIÓN DE CONEXIONADO PARA INSTALACIÓN CÁMARA ART. 6570, 657C Y APARATO EXTERNO AUDIO ART. 6931 CON UN O DOS PULSADORES DE LLAMADA.**

**VARIANTE DE LIGAÇÃO PARA INSTALAÇÃO TELECÂMARA ART. 6570, 657C E POSTO EXTERNO AUDIO ART. 6931 COM UM OU DOIS BOTÕES DE CHAMADA.**

RIF. SI528

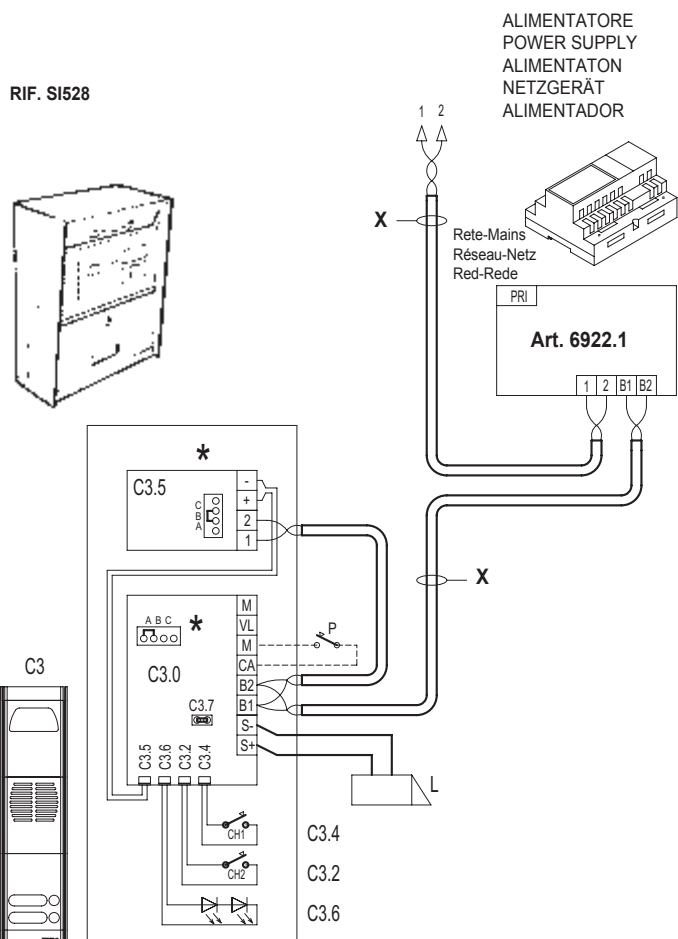

## 6570 - 657C

**\***

### TERMINAZIONE BUS

Questa nota si applica a tutti i dispositivi della tecnologia **Due Fili Plus** dotati del "connettore o dip-switch di terminazione BUS" identificato dalla scritta serigrafica "ABC" e segnalato sugli schemi di collegamento con \*.

Per il corretto adattamento della linea va effettuato il setting secondo la seguente regola:

Mantenere posizione "A" se il BUS entra ed esce dal dispositivo;

Spostare in posizione "B" (se cavo Elvox) oppure in posizione "C" (se cavo "CAT5" con i doppini accoppiati), se la linea del BUS "termina" nel dispositivo stesso.

"A" = NESSUNA TERMINAZIONE

"B" = TERMINAZIONE 100 ohm

"C" = TERMINAZIONE 50 ohm

### IMPIANTI CON DISTRIBUTORE PASSIVO 692D

#### (versione "barra din")

Utilizzare SEMPRE l'uscita 1 del distributore art.692D (l'unica che non ha il ponticello di terminazione). Per la terminazione dell'art.692D:

Se le uscite "OUT", "2", "3" o "4" non vengono utilizzate, MANTENERE il ponticello sul connettore "TOUT", "T2", "T3" o "T4". Il ponticello "TOUT" di default è in posizione "100" (cavo Elvox), posizionarlo su "50" solo se si utilizza un cavo CAT5 con i doppini accoppiati.

### IMPIANTI CON DISTRIBUTORE ATTIVO 692D/2.

Il ponticello di terminazione va posizionato su "B" (per cavo Elvox) o su "C" (per cavo CAT5 con doppini accoppiati) SE E SOLO SE il BUS termina sul dispositivo stesso. Va lasciato su "A" se si effettua l'entra-esce utilizzando i morsetti 1-2 del 692D/2.

**\***

### BUSTERMINIERUNG

Dieser Hinweis gilt für alle Geräte der Technologie **Due Fili Plus** mit "Steckverbinder oder DIP-Schalter der Bustermiinierung", der mit dem Aufdruck "ABC" markiert und der auf den Anschlussplänen mit \* gekennzeichnet ist.

Für die korrekte Anpassung der Leitung ist die Einstellung gemäß der folgender Regel vorzunehmen:

Die Position "A" beibehalten, wenn der BUS vom Gerät ein- und wieder austritt;

Auf Position "B" (Elvox-Kabel) bzw. in Position "C" ("CAT-5-Kabel" mit gepaarten Doppeladern), versetzen, wenn die Busleitung im Gerät selbst "terminiert".

"A" = KEINE TERMINIERUNG

"B" = TERMINIERUNG 100 Ohm

"C" = TERMINIERUNG 50 Ohm

### ANLAGEN MIT PASSIVVERTEILER ART.692D

#### (Version für "DIN-Schiene")

IMMER den Ausgang 1 des Verteilers Art.692D verwenden (der einzige ohne Terminierungs-Steckbrücke). Für die Terminierung von Art.692D: Wenn die Ausgänge "OUT", "2", "3" oder "4" nicht benutzt werden, die Steckbrücke am Steckverbinder "TOUT", "T2", "T3" bzw. "T4" EINGESETZT LASSEN. Die Standardposition der Steckbrücke "TOUT" ist "100" (Elvox-Kabel), nur bei Verwendung eines Cat-5-Kabels auf "50" setzen.

### ANLAGEN MIT AKTIVVERTEILER ART. 692D/2.

NUR WENN DER BUS im Gerät selbst endet, muss die Terminierungs-Steckbrücke in Position "B" (Elvox-Kabel) bzw. in "C" (Cat-5-Kabel) eingesetzt werden. Bei Ein-/Austritt an den Klemmen 1-2 des Art. 692D/2 muss sie in Position "A" gelassen werden.

**\***

### BUS TERMINATION

This note applies to all devices with **Due Fili Plus** technology equipped with "BUS termination connector or dip-switch", which is identified by the screen-printed letters "ABC" and marked on the wiring diagrams with \*.

For correct adaptation of the line, make the setting according to the following rule:

Maintain position "A" if the BUS enters and exits from the device;

Move to position "B" (if Elvox cable) or to position "C" (if CAT5 twisted pair cable) if the BUS line terminates in the device itself.

"A" = NO TERMINATION

"B" = TERMINATION 100 ohm

"C" = TERMINATION 50 ohm

### INSTALLATIONS WITH PASSIVE DISTRIBUTOR 692D

#### (DIN rail version)

ALWAYS use output 1 on distributor type 692D (the only one that has no termination jumper).

For termination of type 692D: If outputs "OUT", "2", "3" or "4" are not used, KEEP the jumper on the "TOUT", "T2", "T3" or "T4" connector. The default "TOUT" connector is in the "100" position (Elvox cable), position it to "50" only if using a CAT5 twisted pair cable.

### INSTALLATIONS WITH ACTIVE DISTRIBUTOR 692D/2.

The termination jumper must be positioned on "B" (for Elvox cable) or on "C" (for CAT5 twisted pair cable) IF AND ONLY IF the BUS terminates at the device itself. It must be left on "A" if effecting entry-exit using terminals 1-2 on 692D/2.

**\***

### TERMINACIÓN DEL BUS

Esta nota se aplica a todos los dispositivos con tecnología **Due Fili Plus** provistos de "conector o conmutador DIP de terminación BUS" identificado por la serigrafía "ABC" y marcado en los esquemas de conexión con \*.

Para la correcta adaptación de la línea hay que realizar la configuración según la regla siguiente:

Mantener la posición "A" si el BUS entra y sale del dispositivo;

Desplazar a la posición "B" (si el cable es Elvox) o bien a la posición "C" (si el cable es "CAT5" con los pares acoplados), si la línea del BUS "termina" en el propio dispositivo.

"A" = Ninguna TERMINACIÓN

"B" = TERMINACIÓN 100 ohmios

"C" = TERMINACIÓN 50 ohmios

### EQUIPOS CON DISTRIBUTOR PASIVO 692D

#### (versión con "riel DIN")

Utilice SIEMPRE la salida 1 del distribuidor Art. 692D (la única que no tiene el conector puente de terminación).

Para la terminación del Art. 692D: Si no se utilizan las salidas "OUT", "2", "3" o "4", mantenga el conector puente en el conector "TOUT", "T2", "T3" o "T4". Por defecto, el conector puente "TOUT" está en posición "100" (cable Elvox); colóquelo en "50" solo si se utiliza un cable CAT5 con los pares acoplados.

### EQUIPOS CON DISTRIBUTOR ACTIVO 692D/2.

El conector puente de terminación debe posicionarse en "B" (para el cable Elvox) o en "C" (para el cable CAT5 con pares acoplados) EXCLUSIVAMENTE SI el BUS termina en el dispositivo. Debe dejarse en "A" si se utilizan los bornes 1-2 del 692D/2 para entrada-salida.

**\***

### TERMINAISON BUS

Cette remarque concerne tous les dispositifs de la technologie **Due Fili Plus** dotés du « connecteur ou du commutateur de terminaison du Bus » identifié par « ABC » et indiqué sur les schémas par un \*.

Pour l'adaptation correcte de la ligne, procéder au réglage selon la règle ci-après :

Conservier la position « A » si le Bus entre et sort du dispositif ;

Déplacer sur la position « B » (câble Elvox) ou sur la position « C » (câble « CAT5 » à paires torsadées), si la ligne du Bus « arrive » au dispositif.

"A" = AUCUNE TERMINAISON

"B" = TERMINAISON 100 ohm

"C" = TERMINAISON 50 ohm

### INSTALLATIONS AVEC DISTRIBUTEUR PASSIF 692D

#### (version "rail DIN")

Utiliser TOUJOURS la sortie 1 du distributeur art. 692D (la seule qui n'a pas le pontet de terminaison).

Pour la terminaison de l'art. 692D : si toutes les sorties "OUT", "2", "3" ou "4" ne sont pas utilisées, MAINTENIR le pontet sur le connecteur "TOUT", "T2", "T3" ou "T4". Le pontet "TOUT" par défaut est en position "100" (câble Elvox), le positionner sur "50" uniquement si l'on utilise un câble CAT5 à paires torsadées.

### INSTALLATIONS AVEC DISTRIBUTEUR ACTIF 692D/2.

Le pontet de terminaison doit être positionné sur "B" (pour câble Elvox) ou sur "C" (pour câble CAT5 avec paires torsadées) UNIQUEMENT SI le BUS se termine sur ledit dispositif. Il doit être laissé sur "A" si l'on effectue l'entrée-sortie en utilisant les bornes 1-2 de l'art. 692D/2.

**\***

### TERMINAÇÃO BUS

Esta nota aplica-se a todos os dispositivos da tecnologia **Due Fili Plus** dotados do "conector ou dip-switch de terminação BUS" identificado pela marca serigráfica "ABC" e assinalado nos esquemas de ligação com \*.

Para a adaptação correcta da linha deve fazer-se a configuração de acordo com a seguinte regra:

Mantenha a posição "A" se o BUS entrar e sair do dispositivo;

Desloque-se para a posição "B" (se for um cabo Elvox) ou para a posição "C" (se for um cabo "CAT5" com os pares entrançados acoplados), se a linha do BUS "terminar" no próprio dispositivo.

"A" = NENHUMA TERMINAÇÃO

"B" = TERMINAÇÃO 100 ohm

"C" = TERMINAÇÃO 50 ohm

### INSTALAÇÕES COM DISTRIBUTOR PASSIVO 692D

#### (versão com "calha DIN")

Utilize SEMPRE a saída 1 do distribuidor art. 692D (a única que não tem a ponte de terminação).

Para a terminação do art. 692D: Se as saídas "OUT", "2", "3" ou "4" não forem utilizadas, MANTENHA a ponte no conector "TOUT", "T2", "T3" ou "T4". Por defeito, a ponte "TOUT" está na posição "100" (cabo Elvox), coloque-o em "50" apenas se utilizar um cabo CAT5 com os pares de fios entrelaçados acoplados.

### INSTALAÇÕES COM DISTRIBUTOR ACTIVO 692D/2.

A ponte de terminação deve ser posicionada em "B" (para o cabo Elvox) ou em "C" (para o cabo CAT5 com pares de fios entrelaçados acoplados) SE E APENAS SE o BUS terminar no próprio dispositivo. Deve ser deixado em "A" se se fizer o "entra/sai" utilizando os bornes 1-2 do 692D/2.

## 6570 - 657C

Sezione minima conduttori - Minimum conductor section - Section minimale conducteurs Mindesleitungsdurchmesser - Sección mínima conductores - Secção mínima condutores	
Morsetti - Terminals - Bornes - Klemmen - Bornes - Terminais	Ø fino a 10m - Ø up to 10m - Ø jusqu'à 10m - Ø bis 10m - Ø hasta 10m - Ø até 10m
Serratura elettrica - Electric lock - Gâche électrique Elektrisches Türschloss - Cerradura eléctrica - Trinco eléctrico	1,5 mm <sup>2</sup>
Altri - Others - Autres - Andere - Otros - Outros: -, +U, +I, -L (#)	1 mm <sup>2</sup>
<p># Gli alimentatori supplementari (Art. 6923, 6582, 6982) devono essere installati il più vicino possibile al dispositivo a cui vengono collegati. Additional power supply units (type 6923, 6582, 6982) must be installed as near as possible to the device to which they are connected. Les alimentations supplémentaires (Art. 6923, 6582, 6982) doivent être installées le plus près possible du dispositif auquel elles sont reliées. Die zusätzlichen Netzgeräte (Art. 6923, 6582, 6982) müssen so nah wie möglich am daran angeschlossenen Gerät installiert werden. Los alimentadores suplementarios (Art. 6923, 6582, 6982) deben instalarse lo más cerca posible al dispositivo al que se conectan. Los alimentadores suplementares (Art. 6923, 6582, 6982) devem ser instalados o mais próximo possível do dispositivo ao qual estão ligados.</p>	

## Regole di installazione

L'installazione deve essere effettuata da personale qualificato con l'osservanza delle disposizioni regolanti l'installazione del materiale elettrico in vigore nel paese dove i prodotti sono installati.

## Conformità normativa

Direttiva EMC

Norme EN 61000-6-1 e EN 61000-6-3.

**RAEE - Informazione agli utilizzatori**

Il simbolo del cassonetto barrato riportato sull'apparecchiatura o sulla sua confezione indica che il prodotto alla fine della propria vita utile deve essere raccolto separatamente dagli altri rifiuti. L'utente dovrà, pertanto, conferire l'apparecchiatura giunta a fine vita agli idonei centri comunali di raccolta differenziata dei rifiuti elettrotecnici ed elettronici. In alternativa alla gestione autonoma, è possibile consegnare gratuitamente l'apparecchiatura che si desidera smaltire al distributore, al momento dell'acquisto di una nuova apparecchiatura di tipo equivalente. Presso i distributori di prodotti elettronici con superficie di vendita di almeno 400 m<sup>2</sup> è inoltre possibile consegnare gratuitamente, senza obbligo di acquisto, i prodotti elettronici da smaltire con dimensioni inferiori a 25 cm. L'adeguata raccolta differenziata per l'avvio successivo dell'apparecchiatura dismessa al riciclaggio, al trattamento e allo smaltimento ambientalmente compatibile contribuisce ad evitare possibili effetti negativi sull'ambiente e sulla salute e favorisce il reimpiego e/o riciclo dei materiali di cui è composta l'apparecchiatura.

## Installation rules

Installation should be carried out by qualified personnel in compliance with the current regulations regarding the installation of electrical equipment in the country where the products are installed.

## Conformity

EMC directive

Standards EN 61000-6-1 and EN 61000-6-3.

**WEEE - Information for users**

If the crossed-out bin symbol appears on the equipment or packaging, this means the product must not be included with other general waste at the end of its working life. The user must take the worn product to a sorted waste center, or return it to the retailer when purchasing a new one. Products for disposal can be consigned free of charge (without any new purchase obligation) to retailers with a sales area of at least 400m<sup>2</sup>, if they measure less than 25cm. An efficient sorted waste collection for the environmentally friendly disposal of the used device, or its subsequent recycling, helps avoid the potential negative effects on the environment and people's health, and encourages the re-use and/or recycling of the construction materials.

## Règles d'installation

L'installation doit être confiée à des personnel qualifiés et exécutée conformément aux dispositions qui régissent l'installation du matériel électrique en vigueur dans le pays concerné.

## Conformité aux normes

Directive EMC

Normes EN 61000-6-1 et EN 61000-6-3.

**DEEE - Informations pour les utilisateurs**

Le symbole du caisson barré, là où il est reporté sur l'appareil ou l'emballage, indique que le produit en fin de vie doit être collecté séparément des autres déchets. Au terme de la durée de vie du produit, l'utilisateur devra se charger de le remettre à un centre de collecte séparée ou bien au revendeur lors de l'achat d'un nouveau produit. Il est possible de remettre gratuitement, sans obligation d'achat, les produits à éliminer de dimensions inférieures à 25 cm aux revendeurs dont la surface de vente est d'au moins 400 m<sup>2</sup>. La collecte séparée appropriée pour l'envoi successif de l'appareil en fin de vie au recyclage, au traitement et à l'élimination dans le respect de l'environnement contribue à éviter les effets négatifs sur l'environnement et sur la santé et favorise le réemploi et/ou le recyclage des matériaux dont l'appareil est composé.

## Installationsvorschriften

Die Installation muss durch Fachpersonal gemäß den im Anwendungsland des Geräts geltenden Vorschriften zur Installation elektrischer Materialien erfolgen.

## Normkonformität

EMC-Richtlinie

Normen DIN EN 61000-6-1 und EN 61000-6-3.

**Elektro- und Elektronik-Altgeräte - Informationen für die Nutzer**

Das Symbol der durchgestrichenen Mülltonne auf dem Gerät oder seiner Verpackung weist darauf hin, dass das Produkt am Ende seiner Nutzungsdauer getrennt von den anderen Abfällen zu entsorgen ist. Nach Ende der Nutzungsdauer obliegt es dem Nutzer, das Produkt in einer geeigneten Sammelstelle für getrennte Müllentsorgung zu deponieren oder es dem Händler bei Ankauf eines neuen Produkts zu übergeben. Bei Händlern mit einer Verkaufsfläche von mindestens 400 m<sup>2</sup> können zu entsorgende Produkte mit Abmessungen unter 25 cm kostenlos und ohne Kaufzwang abgegeben werden. Die angemessene Mülltrennung für das dem Recycling, der Behandlung und der umweltverträglichen Entsorgung zugeführten Gerätes trägt dazu bei, mögliche negative Auswirkungen auf die Umwelt und die Gesundheit zu vermeiden und begünstigt den Wiedereinsatz und/oder das Recyceln der Materialien, aus denen das Gerät besteht.

## Normas de instalación

La instalación debe ser realizada por personal cualificado cumpliendo con las disposiciones en vigor que regulan el montaje del material eléctrico en el país donde se instalan los productos.

## Conformidad normativa

Directiva EMC

Normas EN 61000-6-1 y EN 61000-6-3.

**RAEE - Información para los usuarios**

El símbolo del contenedor tachado, cuando se indica en el aparato o en el envase, indica que el producto, al final de su vida útil, se debe recoger separado de los demás residuos. Al final del uso, el usuario deberá encargarse de llevar el producto a un centro de recogida selectiva adecuado o devolvérselo al vendedor con ocasión de la compra de un nuevo producto. En las tiendas con una superficie de venta de al menos 400 m<sup>2</sup>, es posible entregar gratuitamente, sin obligación de compra, los productos que se deben eliminar con unas dimensiones inferiores a 25 cm. La recogida selectiva adecuada para proceder posteriormente al reciclaje, al tratamiento y a la eliminación del aparato de manera compatible con el medio ambiente contribuye a evitar posibles efectos negativos en el medio ambiente y en la salud y favorece la reutilización y/o el reciclaje de los materiales de los que se compone el aparato.

## Regras de instalação

A instalação deve ser efetuada por pessoal qualificado de acordo com as disposições que regulam a instalação de material elétrico, vigentes no País em que os produtos são instalados.

## Cumprimento de regulamentação

Directiva EMC

Normas EN 61000-6-1 e EN 61000-6-3.

**REEE - Informação dos utilizadores**

O símbolo do contentor de lixo barrado com uma cruz, afixado no equipamento ou na embalagem, indica que o produto, no fim da sua vida útil, deve ser recolhido separadamente dos outros resíduos. No final da utilização, o utilizador deverá encarregar-se de entregar o produto num centro de recolha seletiva adequado ou de devolvê-lo ao revendedor no ato da aquisição de um novo produto. Nas superfícies de venda com, pelo menos, 400 m<sup>2</sup>, é possível entregar gratuitamente, sem obrigação de compra, os produtos a eliminar com dimensão inferior a 25 cm. A adequada recolha diferenciada para dar início à reciclagem, ao tratamento e à eliminação ambientalmente compatível, contribui para evitar possíveis efeitos negativos ao ambiente e à saúde e favorece a reutilização e/ou reciclagem dos materiais que constituem o aparelho.



S6I.570.000 10 1810



**VIMAR**

Viale Vicenza 14  
36063 Marostica VI - Italy  
[www.vimar.com](http://www.vimar.com)