

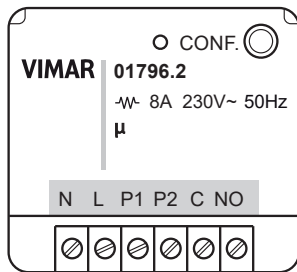

ΑΗΠΕ - Ενημέρωση των χρηστών

Το σύμβολο διαγραμμένου κάδου απορριμμάτων, όπου υπάρχει επάνω στη συσκευή ή στη συσκευασία της, υποδεικνύει ότι το προϊόν στο τέλος της διάρκειας ζωής του πρέπει να συλλέγεται χωριστά από τα υπόλοιπα απορρίμματα. Στο τέλος της χρήσης, ο χρήστης πρέπει να αναλάβει να παραδώσει το προϊόν σε ένα κατάλληλο κέντρο διαφοροποιημένης συλλογής ή να το παραδώσει στον αντιπρόσωπο κατά την αγορά ενός νέου προϊόντος. Σε καταστήματα πώλησης με επιφάνεια πωλήσεων τουλάχιστον 400 m² μπορεί να παραδοθεί δωρεάν, χωρίς καμία υποχρέωση για αγορά άλλων προϊόντων, τα προϊόντα για διάθεση, με διαστάσεις μικρότερες από 25 cm. Η επαρκής διαφοροποιημένη συλλογή προκειμένου να ξεκινήσει η επόμενη διαδικασία ανακύκλωσης, επεξεργασίας και περιβαλλοντικά συμβατής διάθεσης της συσκευής, συμβάλλει στην αποφυγή αρνητικών επιπτώσεων για το περιβάλλον και την υγεία και προωθεί την επαναχρησιμοποίηση ή/και ανακύκλωση των υλικών από τα οποία αποτελείται η συσκευή.

ΜΠΡΟΣΤΙΝΗ ΠΛΕΥΡΑ



LED: Λυχνία led διαμόρφωσης
 CONF: Πλήκτρο διαμόρφωσης
 N: Ουδέτερο
 L: Φάση
 P1: Είσοδος διακόπτη 1
 P2: Είσοδος διακόπτη 2
 C, NO: Έξοδος με ρελέ

Προσοχή: Σε κάθε επαφή κλέμας μπορεί να τοποθετηθεί ένα μόνο καλώδιο με μέγ. διατομή 2,5 mm².

ΠΑΡΑΔΕΙΓΜΑΤΑ ΕΓΚΑΤΑΣΤΑΣΗΣ

1.

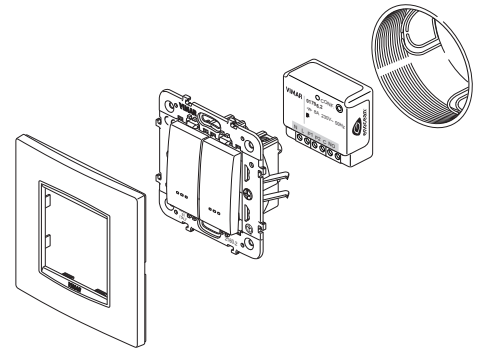

2.

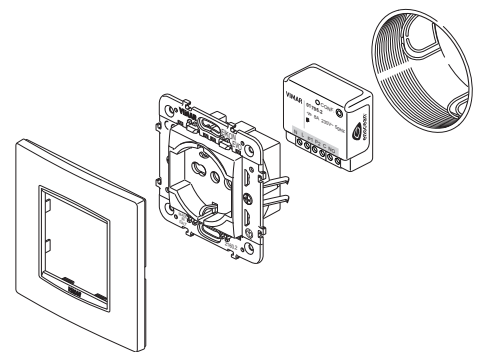

3.

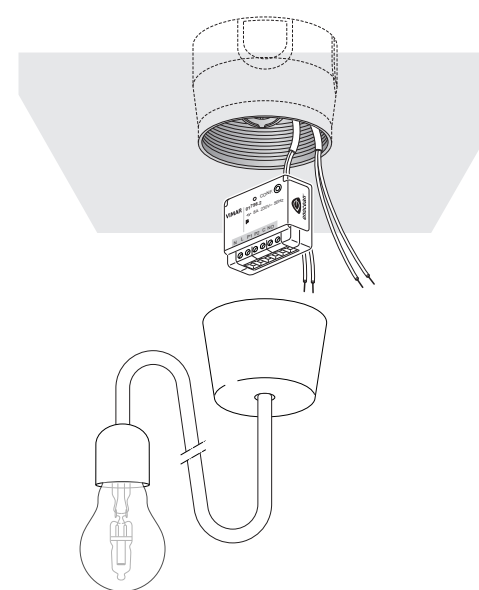

ΠΑΡΑΔΕΙΓΜΑΤΑ ΣΥΝΔΕΣΗΣ

1. ΔΙΑΓΡΑΜΜΑ ΕΓΚΑΤΑΣΤΑΣΗΣ ΓΙΑ 1 ΔΙΑΚΟΠΤΗ ΚΑΙ 1 ΛΑΜΠΤΗΡΑ

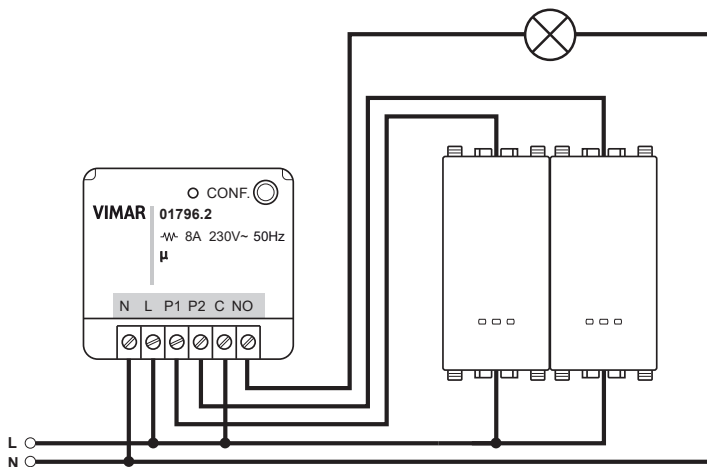

2. ΔΙΑΓΡΑΜΜΑ ΕΓΚΑΤΑΣΤΑΣΗΣ ΜΕ ΠΡΙΖΑ

