

Actuador EnOcean multifunción con salida de relé NO 8 A 230 V~ programable con función interruptor para mando local, entrada local trasladable como mando ON/OFF a otros actuadores EnOcean, alimentación 230 V~ 50 Hz.

El actuador con módulo EnOcean puede recibir el mando del pulsador basculante por radiofrecuencia para accionar, mediante la salida de relé, la carga a la que está conectada. Además, se puede conectar a un interruptor para controlar la carga también localmente o bien a una toma de corriente para conectar/desconectar, a través del mando por radio, la carga a la que está conectada. Gracias a su tamaño reducido, el actuador se puede montar en cualquier lugar de una pared (detrás del dispositivo dentro de la caja de empotrar) o en el techo (falso techo, etc.).

En caso de falta de alimentación de red, el actuador guarda la configuración previamente realizada.

CARACTERÍSTICAS TÉCNICAS.

- Alimentación: 230 V~, 50 Hz.
- Capacidad de conmutación: 230 V~ - 8 A
- Autoconsumo: <1 W
- Rango de frecuencia: 868,3 MHz
- Banda de frecuencia ocupada: de 868,0 a 868,6 MHz
- Potencia RF máx: +3 dBm
- Alcance: hasta 30 m
- Temperatura de funcionamiento: 0 - 35 °C
- Número máximo de transmisores radio memorizados: 24
- LED RGB para la señalización de las distintas fases de configuración
- EEP (Profile EnOcean®): D2-01-0F
- Medidas: 40 mm x 44 mm x 16,9 mm
- Peso: 34 g

CARGAS CONTROLABLES.

- Salida de relé con las siguientes cargas controlables:
 - cargas resistivas : 8 A (20.000 ciclos);
 - lámparas incandescentes : 5 A (20.000 ciclos);
 - lámparas fluorescentes : 58 W (5.000 ciclos);
 - lámparas de LED : 100 W-230 V~ (20.000 ciclos);
 - transformadores electrónicos : 4 A (20.000 ciclos);
 - motores cos φ 0,6: 3,5 A (100.000 ciclos).

MONTAJE.

• **Montaje 1 interruptor y 1 lámpara.** Los interruptores cableados al actuador funcionan de forma predeterminada como «conmutador» («interruptor bidireccional») con transmisores EnOcean® asociados al dispositivo.

Nota: C y NO son los contactos de relé libres de potencial.

• **Identificación de la configuración del interruptor.** Cuando se alimenta el actuador después de configurarlo, pulse sólo una vez el interruptor al que está conectado. Se ejecuta un procedimiento de identificación automática para detectar si se utiliza un interruptor monoestable o biestable.

Nota: La misma configuración se aplica tanto al interruptor 1 como al interruptor 2. **No es posible conectar dos tipos distintos de interruptor conectados a un único actuador 01796.2.** Para realizar una nueva identificación automática, hay que resetear manualmente el dispositivo.

CONFIGURACIÓN.

MODOS DE FUNCIONAMIENTO DEL ACTUADOR

- **MANDO LOCAL.** Es posible encender o apagar localmente el dispositivo pulsando brevemente el botón CONF. Esto determina la conmutación contemporánea de la salida.
- **ASOCIACIÓN.** Para acceder al modo de asociación existen dos procedimientos (1 o 2):
 1. Pulse 3 veces el botón CONF; el LED se enciende de color rojo para indicar que el dispositivo está en «Modo de asociación». Pulsando de nuevo CONF se sale del «Modo de asociación».
 2. Si los interruptores están conectados a P1 y/o P2, ejecute una "triple presión" en cualquiera de los interruptores para los que se desea activar el «Modo de asociación». Hay que recordar que P1 acciona la salida NO mientras que P2 no acciona ninguna salida. Cuando el actuador se encuentra en «Modo de asociación» conmuta la conexión/desconexión de la salida cada 1 s.

Para asociar un transmisor, consulte el apartado **Procedimiento de asociación como receptor**; el LED se enciende de color verde para confirmar el procedimiento de asociación. Si durante el «Modo de asociación» el LED parpadea de color naranja, significa que la memoria del actuador está llena o que, durante el procedimiento, no se ha sido asociado ningún transmisor. En caso de memoria llena, borre un transmisor y luego asocie el nuevo.

• **SEÑALIZACIONES DEL LED EN EL "MODO DE APRENDIZAJE".**

FASES «Modo de aprendizaje»	SEÑALIZACIÓN de los LEDs
Acceso al «Modo aprendizaje»	1 parpadeo VERDE y luego se enciende ROJO
Dispositivo asociado	2 parpadeos VERDE
Borrado del dispositivo asociado	2 parpadeos ROJO
Interrupción del «Modo aprendizaje»	2 parpadeos ROJO
Error en el «Modo aprendizaje»	2 parpadeos ROJO
Memoria llena (más de 24 dispositivos)	2 parpadeos NARANJA
Tiempo de espera del «Modo aprendizaje»	2 parpadeos NARANJA

- **RESET DEL DISPOSITIVO.** Pulse CONF durante más de 5 s hasta que el LED se encienda de color naranja; al soltar el botón, el LED permanece encendido y está en el «Modo Reset». Pulse una vez CONF para realizar el reset; el LED parpadea en rojo y verde para confirmar la operación. En el «Modo Reset» hay que pulsar el botón en el plazo de 30 s transcurridos los cuales, si no se realiza ninguna operación, el LED deja de parpadear y no se realiza ningún reset.

PROCEDIMIENTO DE ASOCIACIÓN COMO RECEPTOR.

- **Interruptor EnOcean® tipo "mando con pulsadores basculantes" (EEP: F6-02-01).**

Para asociar el transmisor al actuador:

1. Active el «Modo de asociación» del dispositivo.
2. Pulse cualquier botón del mando por radio. El botón que se pulse durante el proceso de asociación es el que activa el canal seleccionado, mientras que el otro lo desactiva.

NOTA: Para asociar un basculante arriba/abajo (derecho o izquierdo) durante la fase de configuración, primero se ha de pulsar el botón arriba y luego el de abajo (o viceversa, para hacer ON con el botón inferior y OFF con el botón superior, habrá que pulsar primero el botón de abajo y luego el de arriba). Al pulsar solamente uno de los 4 botones durante la fase de configuración, el relé permanecerá activo únicamente durante la pulsación de dicho botón individual.

Por ejemplo:

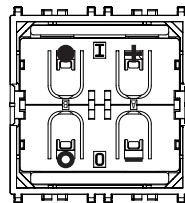

Modo de asociación	Uso	
	Botón pulsado en el transmisor	Estado actuador 01796.2
●	●	ON
	○	OFF
○	○	ON
	●	OFF
+	+	ON
	-	OFF
-	-	ON
	+	OFF

Para eliminar la asociación de un transmisor, active el «Modo de asociación» y pulse cualquier botón del transmisor. El dispositivo ya no podrá más controlar el canal seleccionado del actuador 01796.2.

PROCEDIMIENTO DE ASOCIACIÓN COMO TRANSMISOR

Quando los interruptores están conectados a las entradas P1 y/o P2 pueden funcionar como transmisores EnOcean®; una vez configurados, a través del actuador 01796.2, pueden controlar cualquier otro receptor compatible EnOcean®.

Para asociar el actuador 01796.2 a otro receptor:

1. Active el «Modo de asociación» del receptor.
2. Pulse una vez el botón del interruptor conectado que se desea asociar al receptor.

Al final del procedimiento de asociación, el estado (ON o OFF) de la salida del actuador 01796.2 determina el estado de «ON» del receptor asociado.

Ejemplo.

Si se desea que el receptor esté sincronizado con el actuador, asocie el botón colocando la salida en ON; en cambio, si se desea que el receptor no esté sincronizado, asocie el botón colocando la salida en OFF.

Para eliminar la asociación del actuador 01796.2, desde otro receptor active la «Modo de asociación» del receptor y pulse una vez el botón del interruptor asociado al receptor.

PERFILES SOPORTADOS (EEP)

F6-02-01	F6-04-01	F6-10-00	D5-00-01	A5-07-01
A5-07-02	A5-07-03	A5-08-01	A5-08-02	A5-08-03
A5-10-19	A5-10-18	A5-10-1A	A5-10-1B	A5-10-1C
A5-10-1D	A5-10-01	A5-10-05	A5-10-08	A5-10-0C
A5-10-10	A5-10-13	A5-10-16	A5-10-17	A5-10-0A
A5-10-0B	A5-14-01	A5-14-02	A5-14-03	A5-14-04

NORMAS DE INSTALACIÓN.

- La instalación debe ser realizada por personal cualificado cumpliendo con las disposiciones en vigor que regulan el montaje del material eléctrico en el país donde se instalen los productos.
- Durante la instalación del producto la tensión de alimentación DEBE SER DESCONECTADA. Realice la desconexión directamente desde el interruptor general.
- Recuerde que el LED siempre será de color verde cuando el dispositivo esté encendido. Asegúrese de desconectar la tensión de alimentación (LED verde apagado) antes de llevar a cabo cualquier cambio en las conexiones.

CONFORMIDAD A LAS NORMAS.

Directiva RED. Normas EN 60669-2-1, EN 300 220-2, EN 301 489-3, EN 62479.

Vimar SpA declara que el equipo radio es conforme a la directiva 2014/53/UE. El texto completo de la declaración de conformidad UE está recogido en la ficha del producto en la siguiente página web: www.vimar.com.

Reglamento REACH (UE) n. 1907/2006 – art.33. El producto puede contener trazas de plomo.



RAEE - Información para los usuarios

El símbolo del contenedor tachado, cuando se indica en el aparato o en el envase, indica que el producto, al final de su vida útil, se debe recoger separado de los demás residuos. Al final del uso, el usuario deberá encargarse de llevar el producto a un centro de recogida selectiva adecuado o devolverse al vendedor con ocasión de la compra de un nuevo producto. En las tiendas con una superficie de venta de al menos 400 m², es posible entregar gratuitamente, sin obligación de compra, los productos que se deben eliminar con unas dimensiones inferiores a 25 cm. La recogida selectiva adecuada para proceder posteriormente al reciclaje, al tratamiento y a la eliminación del aparato de manera compatible con el medio ambiente contribuye a evitar posibles efectos negativos en el medio ambiente y en la salud y favorece la reutilización y/o el reciclaje de los materiales de los que se compone el aparato.

VISTA FRONTAL

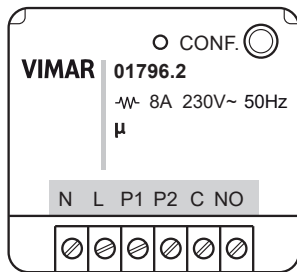

- LED: LED de configuración
- CONF: Botón de configuración
- N: Neutro
- L: Fase
- P1: Entrada interruptor 1
- P2: Entrada interruptor 2
- C, NO: Salida de relé

Atención: a cada borne se puede conectar solo un cable con sección máx. de 2,5 mm².

EJEMPLOS DE MONTAJE

1.

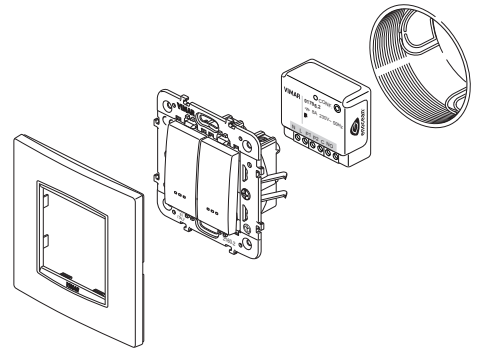

2.

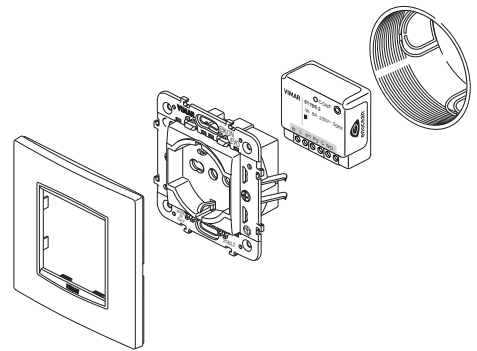

3.

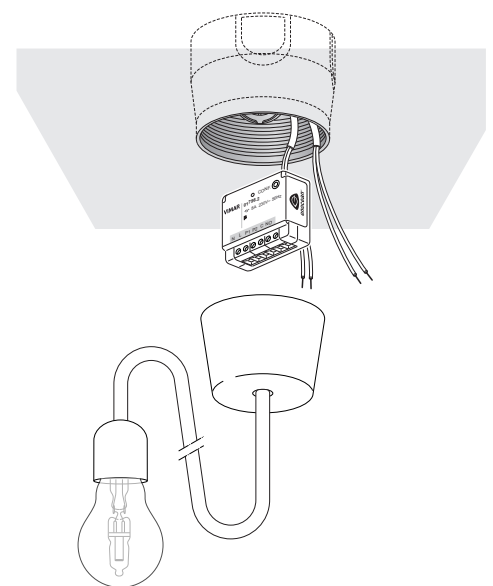

EJEMPLOS DE CONEXIÓN

1. ESQUEMA DE MONTAJE PARA 1 INTERRUPTOR Y 1 LÁMPARA

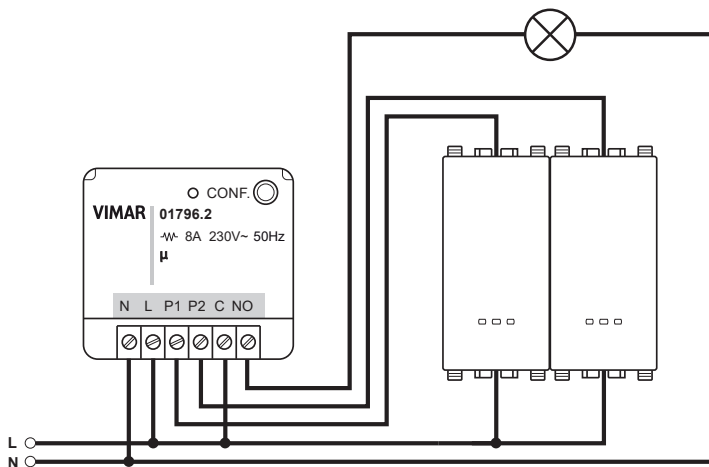

2. ESQUEMA DE MONTAJE CON TOMA DE CORRIENTE

