

Eikon	Arké	Idea	Plana	8000
20380	19380	16420	14380	08470

Suoneria elettronica a 3 sequenze sonore (tritonale, bitonale, ronzatore) regolabili in volume, alimentazione 12 V~ 50-60 Hz o 12 V d.c. (SELV) - 2 moduli

3-sound-sequence electronic chime (three-tone, two-tone, buzzer), adjustable volume, supply voltage 12 V~ 50-60 Hz or 12 V d.c. (SELV) - 2 modules

Sonnerie électronique à séquences sonores (3 tons, 2 tons, ronfleurs), volume réglable, alimentation 12 V~ 50-60 Hz ou 12 V d.c. (TBTS) - 2 modules

DESCRIZIONE.

Apparecchio da utilizzare in luoghi asciutti e non polverosi a temperatura compresa tra -5 °C e +40 °C (-5T40).

L'apparecchio è adatto a segnalare tre chiamate indipendenti:

- sequenza sonora tritonale: esegue un solo ciclo alla volta (anche mantenendo premuto il pulsante)
- sequenza sonora bitonale: esegue un massimo di 8 cicli mantenendo premuto il pulsante
- ronzio a tonalità costante: esegue un ciclo di 20 secondi max mantenendo premuto il pulsante

Trova impiego particolarmente in ambito civile (edilizia residenziale, uffici, ecc.) ove sia richiesta la differenziazione tra chiamate esterne e chiamate interne di servizio (es. portone condominiale, porta d'ingresso e chiamata dal pulsante a tirante del bagno).

DESCRIPTION.

Equipment to be used in dry, undusty locations, at a room temperature between -5 °C and +40 °C (-5T40).

For three independent calls signalling:

- three-tone sequence: one single cycle at a time is performed (even keeping the pushbutton pressed)
- two-tone sequence: up to 8 cycles are performed keeping the pushbutton pressed
- constant-tonality buzz: one cycle lasting up to 20 s is performed keeping the pushbutton pressed

Particularly suitable for residential, commercial and similar applications where a differentiation is necessary between external and internal calls (i.e. building door, entrance door and call from bathroom cord-operated pushbutton).

DESCRIPTION.

Appareil à utiliser dans des locaux secs et non poussiéreux, à une température ambiante comprise entre -5 °C et +40 °C (-5T40).

Pour la signalisation de trois appels indépendants:

- séquence à trois tons: un seul cycle à la fois est effectué (même en appuyant sur le poussoir)
- séquence à deux tons: 8 cycles maxi sont effectués en appuyant sur le poussoir
- ronflement à tonalité constante: un cycle de 20 s maxi est accompli en appuyant sur le poussoir

A utiliser pour les installations électriques des bâtiments (résidentiels ou du secteur tertiaire) pour différencier les appels externes des appels internes (ex. porte de l'immeuble, porte d'entrée et poussoir à tirage de la salle de bains).

PRINCIPALI CARATTERISTICHE.

- da alimentare per mezzo di trasformatore di sicurezza
- tensione di alimentazione: 12 V~ ±10% 50-60 Hz e 12 V d.c. ±10%
- assorbimento: 5 VA max in funzionamento; 0,5 VA circa a riposo
- livello sonoro regolabile tramite un trimmer posto:
 - serie Eikon, Idea e Plana: sul fronte dell'apparecchio e contrassegnato dal simbolo
 - serie Arké: sul fronte dell'apparecchio e contrassegnato dal simbolo
 - serie 8000: sul retro dell'apparecchio e contrassegnato dal simbolo
- livello sonoro: 70 dB max a 3 m
- azionamento a mezzo pulsanti NO da collegare come indicato negli schemi sottoriporati

CHARACTERISTICS.

- to be supplied through safety isolating transformer
- supply voltage: 12 V~ ±10% 50-60 Hz and 12 V d.c. ±10%
- absorption: 5 VA max during operation calls about 0,5 VA at rest
- volume settable acting on the trimmer marked:
 - series Eikon, Idea and Plana: on the front of the equipment
 - serie Arké: on the front of the equipment
 - serie 8000: on the back of the equipment
- volume: 70 dB max. at 3 m
- operations through NO pushbuttons to be connected as indicated in diagrams below

CARACTERISTIQUES.

- appareil à alimenter par transformateur de sécurité
- alimentation: 12 V~ ±10% 50-60 Hz et 12 V d.c. ±10%
- absorption: 5 VA maxi en fonctionnement 0,5 VA environ à repos
- puissance acoustique réglable en agissant sur le potentiomètre marqué:
 - série Eikon, Idea et Plana: à l'avant de l'appareil
 - série Arké: à l'avant de l'appareil
 - série 8000: à l'arrière de l'appareil
- puissance acoustique: 70 dB max. à 3 m
- actionnement par poussoirs NO à connecter selon les schémas indiqués ci-dessus

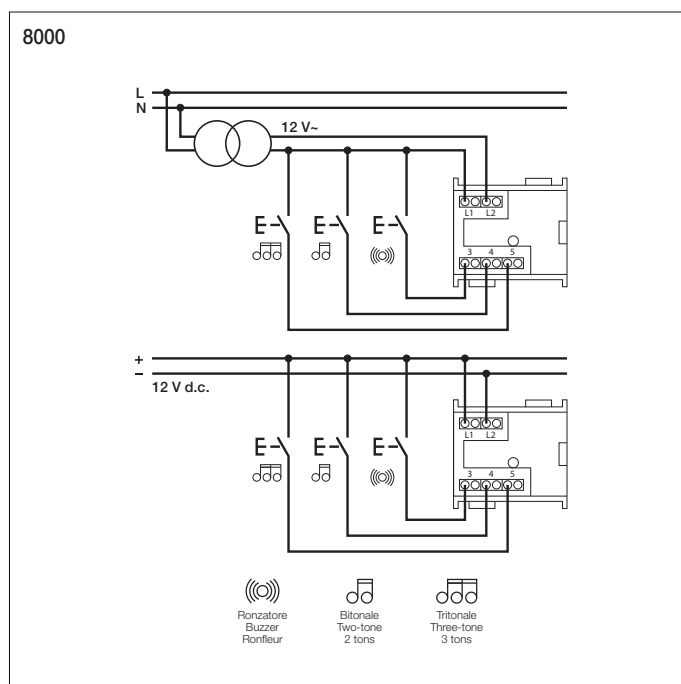
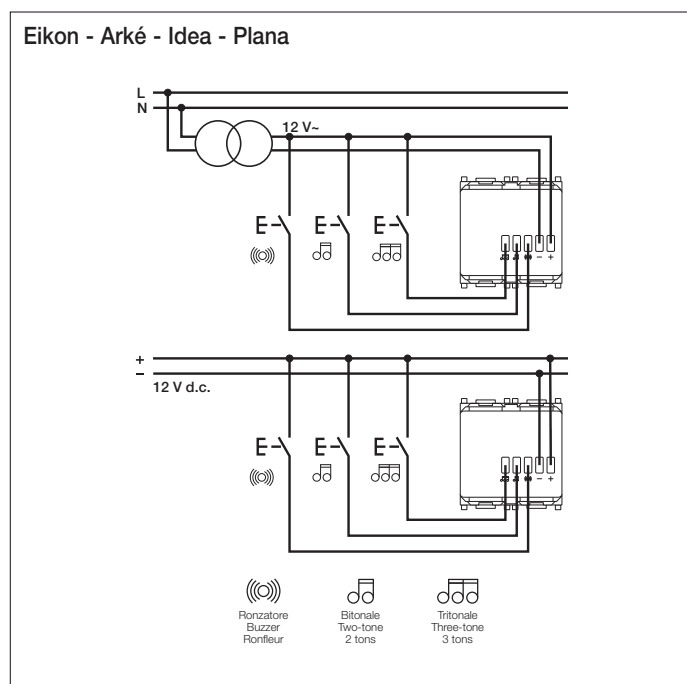

Nel caso si volesse utilizzare la suoneria elettronica in sostituzione di un campanello a due fili, è possibile realizzare i collegamenti indicati negli schemi riportati di seguito.

Nota

Nel caso di utilizzo in modalità tritonale o bitonale, il ciclo verrà eseguito solo mantenendo premuto il pulsante fino al completamento del ciclo stesso.

If the electronic chime is used instead of a 2-wire bell, it is possible to realize the connections as indicated in the diagrams below.

Note

If the three-tone or the two-tone function is used, the cycle is completed only keeping the pushbutton pressed till the end of the cycle.

Si le carillon électronique est utilisé au lieu d'une sonnerie à deux fils, voir le connexions possibles indiquées dans les schémas ci-dessous.

Note

Si on utilise la fonction trois tones ou deux tones, le cycle est complété seulement en maintenant la pression sur le poussoir jusqu'à la fin du cycle.

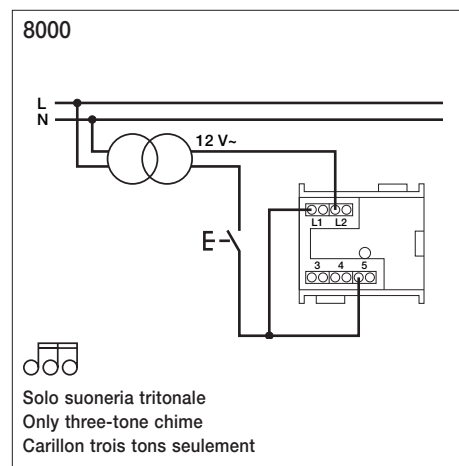
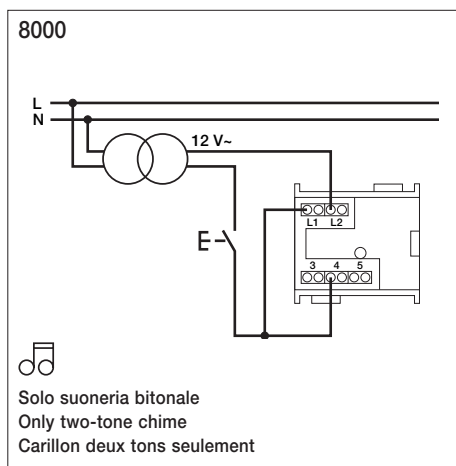
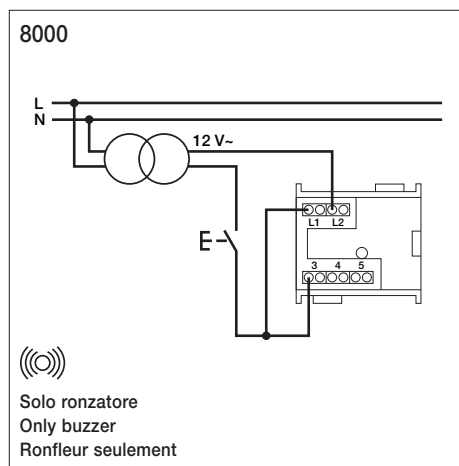
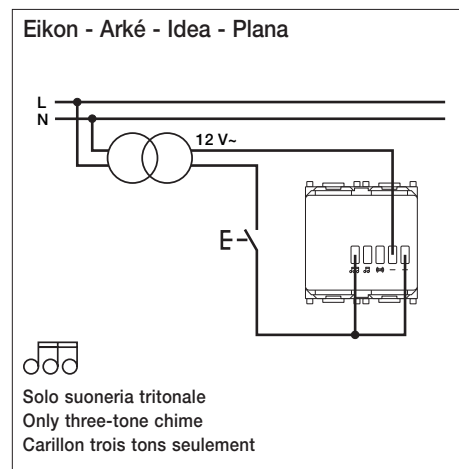
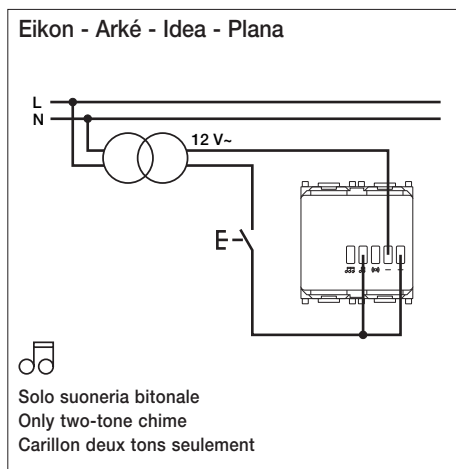
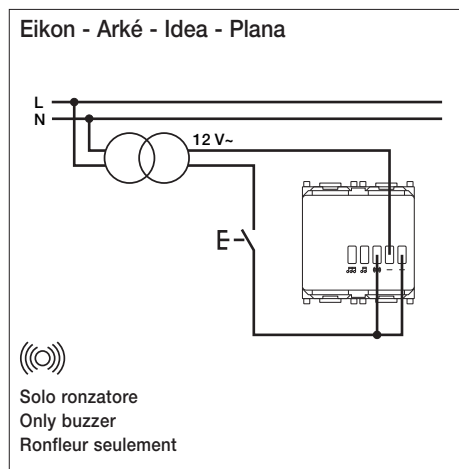

REGOLE DI INSTALLAZIONE.

L'installazione deve essere effettuata da personale qualificato con l'osservanza delle disposizioni regolanti l'installazione del materiale elettrico in vigore nel paese dove i prodotti sono installati.

INSTALLATION RULES.

Installation should be carried out by qualified staff in compliance with the current regulations regarding the installation of electrical equipment in the country where the products are installed.

REGLES D'INSTALLATION.

L'installation doit être confiée à des techniciens qualifiés et exécutée conformément aux dispositions qui régissent l'installation du matériel électrique en vigueur dans le pays concerné.

CONFORMITÀ NORMATIVA.

Direttiva EMC. Norma EN 62080.
Regolamento REACH (UE) n. 1907/2006 – art.33. Il prodotto potrebbe contenere tracce di piombo.

CONFORMITY TO STANDARDS.

Directive EMC. Standard EN 62080.
REACH (EU) Regulation no. 1907/2006 – Art.33. The product may contain traces of lead.

CONFORMITE AUX NORMES.

Directive EMC. Norme EN 62080.
Règlement REACH (EU) n° 1907/2006 – art.33. Le produit pourrait contenir des traces de plomb.

RAEE - Informazione agli utilizzatori
Il simbolo del cassonetto barrato riportato sull'apparecchiatura o sulla sua confezione indica che il prodotto alla fine della propria vita utile deve essere raccolto separatamente dagli altri rifiuti. L'utente dovrà, pertanto, conferire l'apparecchiatura giunta a fine vita agli idonei centri comunali di raccolta differenziata dei rifiuti elettrotecnici ed elettronici. In alternativa alla gestione autonoma, è possibile consegnare gratuitamente l'apparecchiatura che si desidera smaltire al distributore, al momento dell'acquisto di una nuova apparecchiatura di tipo equivalente. Presso i distributori di prodotti elettronici con superficie di vendita di almeno 400 m² è inoltre possibile consegnare gratuitamente, senza obbligo di acquisto, i prodotti elettronici da smaltire con dimensioni inferiori a 25 cm. L'adeguata raccolta differenziata per l'avvio successivo dell'apparecchiatura smessa al riciclaggio, al trattamento e allo smaltimento ambientalmente compatibile contribuisce ad evitare possibili effetti negativi sull'ambiente e sulla salute e favorisce il riutilizzo e/o riciclo dei materiali di cui è composta l'apparecchiatura.

WEEE - Information for users
If the crossed-out bin symbol appears on the equipment or packaging, this means the product must not be included with other general waste at the end of its working life. The user must take the worn product to a sorted waste center, or return it to the retailer when purchasing a new one. Products for disposal can be consigned free of charge (without any new purchase obligation) to retailers with a sales area of at least 400 m², if they measure less than 25 cm. An efficient sorted waste collection for the environmentally friendly disposal of the used device, or its subsequent recycling, helps avoid the potential negative effects on the environment and people's health, and encourages the re-use and/or recycling of the construction materials.

DEEE - Informations pour les utilisateurs
Le symbole du caisson barré, là où il est reporté sur l'appareil ou l'emballage, indique que le produit en fin de vie doit être collecté séparément des autres déchets. Au terme de la durée de vie du produit, l'utilisateur devra se charger de le remettre à un centre de collecte séparée ou bien au revendeur lors de l'achat d'un nouveau produit. Il est possible de remettre gratuitement, sans obligation d'achat, les produits à éliminer de dimensions inférieures à 25 cm aux revendeurs dont la surface de vente est d'au moins 400 m². La collecte séparée appropriée pour l'envoi successif de l'appareil en fin de vie au recyclage, au traitement et à l'élimination dans le respect de l'environnement contribue à éviter les effets négatifs sur l'environnement et sur la santé et favorise le réemploi et/ou le recyclage des matériaux dont l'appareil est composé.

Eikon	Arké	Idea	Plana	8000
20380	19380	16420	14380	08470

Sonería electrónica de 3 secuencias sonoras (3 sonidos, dos sonidos, zumbador) con regulación del volumen, alimentación 12 V~ 50-60 Hz y 12 V d.c. (SELV) - 2 módulos

Elektronische dreitonale Klingel (Dreiton, Zweiton, Summer) verstellbare Lautstärke, Spannungsversorgung 12 V~ 50-60 Hz o 12 V d.c. (SELV) - 2 Module

Ηλεκτρονικό κουδούνι 3 ήχων (τριτονικό, διτονικό, βομβητής), ρύθμιση έντασης, τάση λειτουργίας 12 V~ 50-60 Hz ή 12 V d.c. (SELV) - 2 module

DESCRIPCIÓN.

Este aparato se tiene que utilizar en lugares secos y sin polvo con una temperatura comprendida entre -5 °C y +40 °C (-5T40).

El aparato es adecuado para señalar tres llamadas independientes:

- Secuencia sonora tritonal: ejecuta un único ciclo por vez (incluso si se mantiene accionado el pulsador).
- Secuencia sonora bitonal: ejecuta 8 ciclos como máximo manteniendo accionado el pulsador.
- Zumbido con tonalidad constante: ejecuta un ciclo de 20 segundos como máximo manteniendo accionado el pulsador.

Se emplea en el sector civil para viviendas, oficinas, etc. siempre que sea necesario distinguir entre llamadas externas y llamadas internas de servicio (por ejemplo, puerta del edificio, puerta de la vivienda y llamada desde un pulsador del baño).

BESCHREIBUNG.

Dieser Apparat ist für den Einsatz in trockener und nicht staubiger Umgebung bei Temperaturen zwischen -5 und +40 °C bestimmt (-5T40).

Der Apparat verfügt über drei separate Rufsignale:

- Dreiklang-Gong: Es wird jeweils nur eine Tonfolge ausgeführt, auch wenn die Taste länger gedrückt wird.
- Zweiklang-Gong: Es werden jeweils bis zu acht Tonfolgen ausgeführt, wenn die Taste gedrückt gehalten wird.
- Summer mit konstantem Ton: führt jeweils einen Zyklus von maximal 20 Sekunden aus, wenn die Taste gedrückt gehalten wird.

Dieser Apparat wird vorwiegend im zivilen Bereich (Privathäuser, Büros usw.) eingesetzt, wo eine Unterscheidung zwischen externem und internem Ruf erforderlich ist (beispielsweise Haupteingang eines Mehrfamilienhauses, Wohnungstür und Notklingel in Bad/Toilette).

ΠΕΡΙΓΡΑΦΗ.

Συσκευή για χρήση σε στεγνοί χώρους χωρίς σκόνη με θερμοκρασία από -5 °C έως +40 °C (-5T40).

Η συσκευή είναι κατάλληλη για επισήμανση τριών ανεξάρτητων κλήσεων:

- ηχητικό σήμα τριών τόνων: εκτελεί έναν μόνο κύκλο κάθε φορά (ακόμη και με το κουμπί πατημένο)
- ηχητικό σήμα δύο τόνων: εκτελεί έως 8 κύκλους κρατώντας πατημένο το κουμπί
- ηχητικό σήμα σταθερού τόνου: εκτελεί έναν κύκλο μέγιστης διάρκειας 20 δευτερολέπτων κρατώντας πατημένο το κουμπί

Χρησιμοποιείται κυρίως σε αστικές εφαρμογές (κατοικίες, γραφεία κλπ.) όπου είναι αναγκαία η διαφοροποίηση μεταξύ των εξωτερικών κλήσεων και της εσωτερικής κλήσης υπηρεσίας (π.χ. κύρια είσοδος, πόρτα εισόδου και κλήση από μπουτόν μπάνιου με κορδόνι).

CARACTERÍSTICAS.

- Alimentación por medio de un transformador de seguridad
- Tensión de alimentación: 12 V~ ± 10% 50-60 Hz y 12 V d.c. ±10%
- Absorción: 5 VA como máximo durante el funcionamiento y aproximadamente 0,5 VA en reposo
- Nivel sonoro regulable mediante un trimmer ubicado:
 - en las series Eikon, Idea y Plana: en la parte delantera del aparato, marcado con el símbolo
 - en la serie Arké: en la parte delantera del aparato, marcado con el símbolo
 - en la serie 8000: en la parte trasera del aparato, marcado con el símbolo
- Nivel sonoro: 70 dB como máximo, a 3 m
- Accionamiento por medio de pulsadores NO que se han de conectar según se ilustra en los esquemas siguientes

MERKMALE.

- Speisung mittels Sicherheitstransformator
- Versorgungsspannung: 12 V~ ± 10% 50-60 Hz und 12 V d.c. ±10%
- Stromaufnahme: max. 5 VA während des Betriebs; ca. 0,5 VA im Ruhezustand.
- Lautstärkenregelung mittels Trimmer
 - (Baureihe Eikon, Idea und Plana): auf der Frontseite des Apparats, gekennzeichnet durch das Symbol
 - (Baureihe Arké): auf der Frontseite des Apparats, gekennzeichnet durch das Symbol
 - (Baureihe 8000): auf der Rückseite des Apparats, gekennzeichnet durch das Symbol
- Geräuschpegel: 70 dB max. in 3 m
- Betätigung mittels Tasten (Schließer), der Anschluss erfolgt gemäß Schaltplänen (siehe unten).

ΧΑΡΑΚΤΗΡΙΣΤΙΚΑ.

- τροφοδοσία μέσω μετασχηματιστή ασφαλείας
- τάση τροφοδοσίας: 12 V~ ±10% 50-60 Hz και 12 V d.c. ±10%
- κατανάλωση: 5 VA max σε λειτουργία, 0,5 VA περίπου σε αναμονή
- ρυθμιζόμενη ένταση μέσω trimmer που βρίσκεται:
 - σειρά Eikon, Idea και Plana: στην πρόσοψη της συσκευής με το σύμβολο
 - σειρά Arké: στην πρόσοψη της συσκευής με το σύμβολο
 - σειρά 8000: στο πίσω μέρος της συσκευής με το σύμβολο
- ένταση ήχου: 70 dB max σε απόσταση 3 m
- ενεργοποίηση με κουμπιά NO που συνδέονται σύμφωνα με τα διαγράμματα

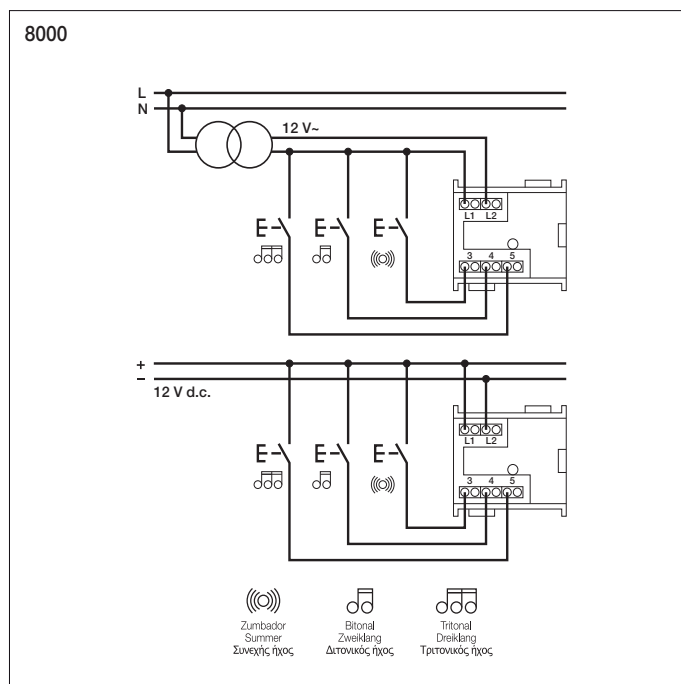
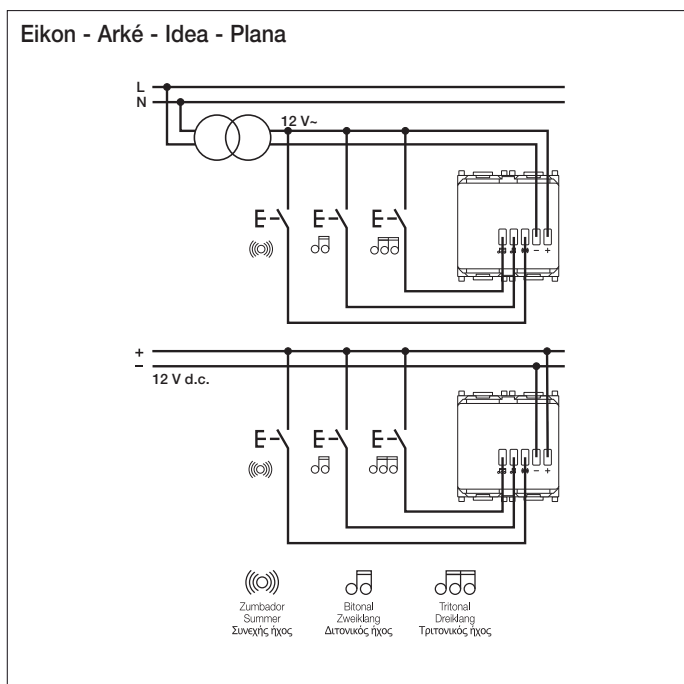

Si se desea utilizar el timbre electrónico en lugar de un timbre de dos hilos, hay que efectuar las conexiones descritas en los esquemas siguientes.

Nota

Si se utiliza en modalidad tritonal o bitonal, el ciclo sólo se ejecuta manteniendo accionado el pulsador hasta que termine el ciclo en cuestión.

Soll anstelle einer Zweidraht-Klingel das elektronische Läutwerk verwendet werden, können die Anschlüsse nach den folgenden Schaltplänen angeschlossen werden.

Hinweis

Bei Aktivierung des Zwei- bzw. Dreiklang-Gongs wird der Zyklus nur ausgeführt, wenn die Taste bis zu dessen Abschluss gedrückt wird.

Σε περίπτωση που θέλετε να χρησιμοποιήσετε το ηλεκτρονικό κουδούνι αντικαθιστώντας ένα κουδούνι διπολικού καλωδίου, μπορείτε να χρησιμοποιήσετε τις συνδέσεις των ακόλουθων διαγραμμάτων.

Σημείωση

Σε περίπτωση χρήσης με λειτουργίες σήματος τριών και δύο τόνων, ο κύκλος εκτελείται μόνο κρατώντας πατημένο το κουμπί έως την ολοκλήρωση του κύκλου.

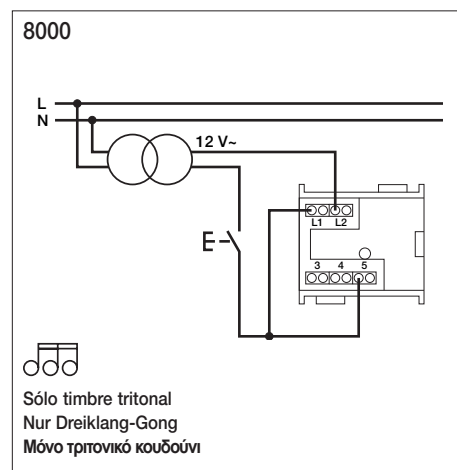
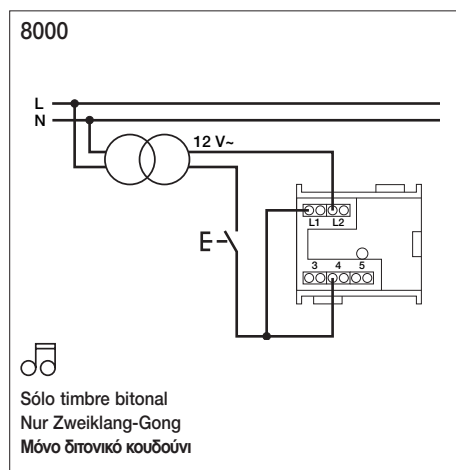
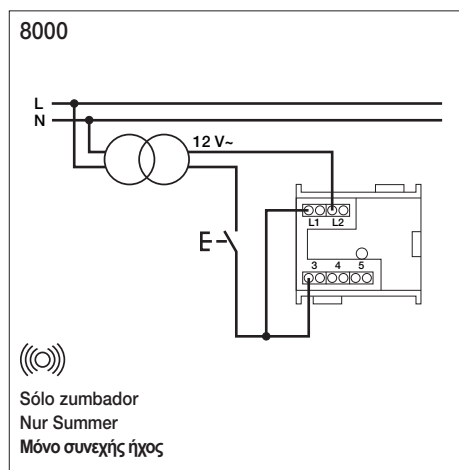
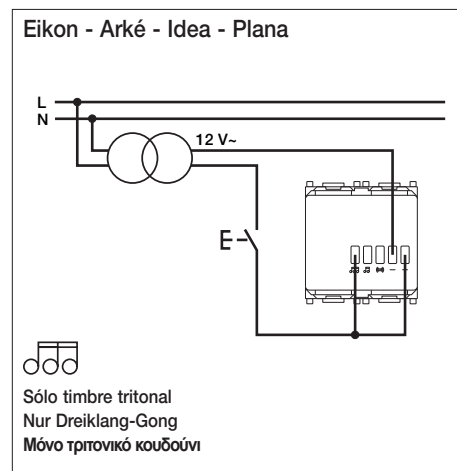
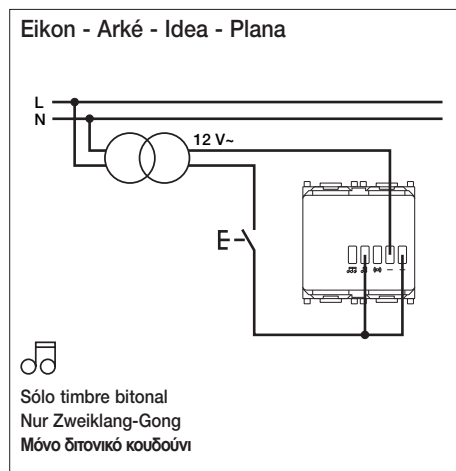
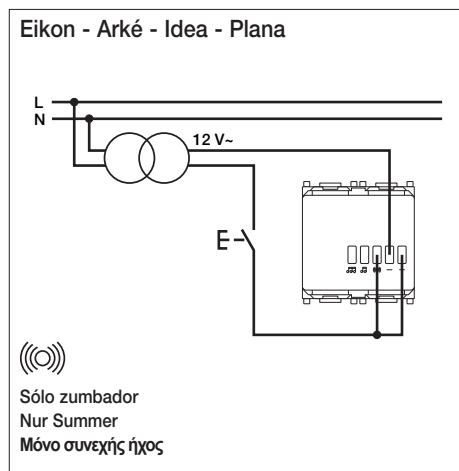

NORMAS DE INSTALACIÓN.

La instalación debe realizarse cumpliendo con las disposiciones en vigor que regulan el montaje del material eléctrico en el país donde se instalen los productos.

CONFORMIDAD NORMATIVA.

Directiva EMC. Norma EN 62080.

Reglamento REACH (UE) n. 1907/2006 – art.33. El producto puede contener trazas de plomo.

INSTALLATIONSVORSCHRIFTEN.

Die Installation muss durch Fachpersonal gemäß den im Anwendungsland des Geräts geltenden Vorschriften zur Installation elektrischen Materials erfolgen.

NORMKONFORMITÄT.

EMC-Richtlinie. Norme EN 62080.

REACH-Verordnung (EG) Nr. 1907/2006 – Art.33. Das Erzeugnis kann Spuren von Blei enthalten.

ΚΑΝΟΝΕΣ ΕΓΚΑΤΑΣΤΑΣΗΣ.

Η εγκατάσταση πρέπει να πραγματοποιείται από εξειδικευμένο προσωπικό σύμφωνα με τους κανονισμούς που διέπουν την εγκατάσταση του ηλεκτρολογικού εξοπλισμού και ισχύουν στη χώρα όπου εγκαθίστανται τα προϊόντα.

ΚΑΝΟΝΙΣΜΟΙ ΑΝΑΦΟΡΑΣ.

Οδηγία EMC. Πρότυπο EN 62080.

Κανονισμός REACH (ΕΕ) αρ. 1907/2006 – Άρθρο 33. Το προϊόν μπορεί να περιέχει ίχνη μολύβδου.



RAEE - Información para los usuarios

El símbolo del contenedor tachado, cuando se indica en el aparato o en el envase, indica que el producto, al final de su vida útil, se debe recoger separado de los demás residuos. Al final del uso, el usuario deberá encargarse de llevar el producto a un centro de recogida selectiva adecuado o devolvérselo al vendedor con ocasión de la compra de un nuevo producto. En las tiendas con una superficie de venta de al menos 400 m², es posible entregar gratuitamente, sin obligación de compra, los productos que se deben eliminar con unas dimensiones inferiores a 25 cm. La recogida selectiva adecuada para proceder posteriormente al reciclaje, al tratamiento y a la eliminación del aparato de manera compatible con el medio ambiente contribuye a evitar posibles efectos negativos en el medio ambiente y en la salud y favorece la reutilización y/o el reciclaje de los materiales de los que se compone el aparato.



Elektro- und Elektronik-Altgeräte - Informationen für die Nutzer

Das Symbol der durchgestrichenen Mülltonne auf dem Gerät oder seiner Verpackung weist darauf hin, dass das Produkt am Ende seiner Nutzungsdauer getrennt von den anderen Abfällen zu entsorgen ist. Nach Ende der Nutzungsdauer obliegt es dem Nutzer, das Produkt in einer geeigneten Sammelstelle für getrennte Müllentsorgung zu deponieren oder es dem Händler bei Ankauf eines neuen Produkts zu übergeben. Bei Händlern mit einer Verkaufsfläche von mindestens 400 m² können zu entsorgende Produkte mit Abmessungen unter 25 cm kostenlos und ohne Kaufzwang abgegeben werden. Die angemessene Mülltrennung für das dem Recycling, der Behandlung und der umweltverträglichen Entsorgung zugeführten Gerätes trägt dazu bei, mögliche negative Auswirkungen auf die Umwelt und die Gesundheit zu vermeiden und begünstigt den Wiedereinsatz und/oder das Recyceln der Materialien, aus denen das Gerät besteht.



ΑΗΗΕ - Ενημέρωση των χρηστών

Το σύμβολο διαγραμμένου κάδου απορριμμάτων, όπου υπάρχει επάνω στη συσκευή ή στη συσκευασία της, υποδεικνύει ότι το προϊόν στο τέλος της διάρκειας ζωής του πρέπει να συλλέγεται χωριστά από τα υπόλοιπα απορρίμματα. Στο τέλος της χρήσης, ο χρήστης πρέπει να αναλάβει να παραδώσει το προϊόν σε ένα κατάλληλο κέντρο διαφοροποιημένης συλλογής ή να το παραδώσει στον αντιπρόσωπο κατά την αγορά ενός νέου προϊόντος. Σε καταστήματα πώλησης με επιφάνεια πωλήσεων τουλάχιστον 400 m² μπορεί να παραδοθεί δωρεάν, χωρίς καμία υποχρέωση για αγορά άλλων προϊόντων, τα προϊόντα για διάθεση, με διαστάσεις μικρότερες από 25 cm. Η επαρκής διαφοροποιημένη συλλογή, προκειμένου να ξεκινήσει η επόμενη διαδικασία ανακύκλωσης, επεξεργασίας και περιβαλλοντικά συμβατής διάθεσης της συσκευής, συμβάλλει στην αποφυγή αρνητικών επιπτώσεων για το περιβάλλον και την υγεία και προωθεί την επαναχρησιμοποίηση ή/και ανακύκλωση των υλικών από τα οποία αποτελείται η συσκευή.