

ITALIANO

Lampada con LED ad alta efficienza 120-230 V~ 50-60 Hz, dispositivo automatico d'emergenza, tre batterie ricaricabili ministilo AAA 1,2 V (fornite), grigio - 3 moduli.

CARATTERISTICHE.

- Tensione di alimentazione: 120-230 V~ ±10%, 50-60 Hz.
- Flusso luminoso: 22 lumen.
- Assorbimento: 0,5 W.
- 3 batterie Ni-MH AAA HR03 1,2 V 800 mAh.
- Tempo di ricarica batterie: 15 ore.
- Autonomia: 1 ora.
- Rischio fotobiologico: esente.
- 3 LED di colore bianco ad alta efficienza con diffusore prismatico; l'alimentazione a corrente costante consente di avere sempre la stessa luminosità dei LED.
- LED bicolore verde-rosso per indicazione dello stato di esclusione o inserimento della funzione di illuminazione ausiliaria (figura 1).
- La lampada non è comandabile tramite regolatore.
- Apparecchio di classe II

INSTALLAZIONE.

- Al momento dell'acquisto, le batterie non sono inserite nel vano batterie; prima di installare l'apparecchio inserire le batterie nell'apposito vano rispettando la corretta polarità.
- Cortocircuitare i morsetti 1 e 2 e collegare l'apparecchio come indicato in figura 2.
- Completata l'installazione, alimentare l'apparecchio e verificarne lo stato di funzionamento secondo la tabella che segue (vedi paragrafo FUNZIONAMENTO).
- L'apparecchio può essere disabilitato aprendo il collegamento tra i morsetti 1 e 2 per mezzo di un interruttore remoto.

FUNZIONAMENTO.

- La lampada con LED svolge la funzione di illuminazione ausiliaria in caso di mancanza di alimentazione da rete.
- Al ripristino della tensione di rete la lampada si spegnerà automaticamente e il LED si accenderà di colore verde.
- La ricarica della batteria avviene in modalità continua in presenza della tensione di rete.

	LED verde	LED rosso	Note
Apparecchio alimentato e batteria carica			Carica di mantenimento
Batteria in ricarica			Carica veloce
Apparecchio disabilitato			
Batteria scollegata			



SOSTITUZIONE DELLE BATTERIE.

- L'apparecchio contiene 3 batterie ricaricabili sostituibili con batterie dello stesso tipo.
- **Non utilizzare per nessun motivo batterie non ricaricabili; questo per evitare il rischio di scoppio.**
- Sostituire le batterie seguendo la procedura illustrata nelle figure 4 e 5.

ATTENZIONE!

L'accesso al vano batterie deve sempre essere effettuato con l'apparecchio scollegato dalla tensione di rete.



ATTENZIONE!

Smaltire le batterie negli appositi cassonetti per la raccolta differenziata.

REGOLE D'INSTALLAZIONE.

L'installazione deve essere effettuata da personale qualificato con l'osservanza delle disposizioni regolanti l'installazione del materiale elettrico in vigore nel paese dove i prodotti sono installati.

CONFORMITÀ NORMATIVA.

Direttiva BT.

Norme EN 60598-1, EN 60598-2-2, EN 62471.

Direttiva EMC.

Norme EN 61547, EN 61000-3-2, EN 61000-3-3, EN 55015.

Regolamento REACh (UE) n. 1907/2006 - art.33. Il prodotto potrebbe contenere tracce di piombo.



RAEE - Informazione agli utilizzatori

Il simbolo del cassonetto barrato riportato sull'apparecchiatura o sulla sua confezione indica che il prodotto alla fine della propria vita utile deve essere raccolto separatamente dagli altri rifiuti. L'utente dovrà, pertanto, conferire l'apparecchiatura giunta a fine vita agli idonei centri comunali di raccolta differenziata dei rifiuti elettrotecnici ed elettronici. In alternativa alla gestione autonoma, è possibile consegnare gratuitamente l'apparecchiatura che si desidera smaltire al distributore, al momento dell'acquisto di una nuova apparecchiatura di tipo equivalente. Presso i distributori di prodotti elettronici con superficie di vendita di almeno 400 m² è inoltre possibile consegnare gratuitamente, senza obbligo di acquisto, i prodotti elettronici da smaltire con dimensioni inferiori a 25 cm. L'adeguata raccolta differenziata per l'avvio successivo dell'apparecchiatura dismessa al riciclaggio, al trattamento e allo smaltimento ambientalmente compatibile contribuisce ad evitare possibili effetti negativi sull'ambiente e sulla salute e favorisce il reimpiego e/o riciclo dei materiali di cui è composta l'apparecchiatura.

OPERATION.

- The lamp with LED performs the function of auxiliary lighting in the event of a mains failure.
- When the mains power returns the lamp will automatically switch off and the green LED will switch on.
- Battery charging takes place continuously when there is mains voltage.

	Green LED	Red LED	Note
Appliance powered and battery charged			Holding charge
Battery charging			Fast charge
Appliance disabled			
Battery disconnected			



CHANGING BATTERIES.

- The appliance contains 3 rechargeable batteries that can be replaced with batteries of the same type.
- **Never use non-rechargeable batteries for any reason whatsoever; this is to avoid the risk of them exploding.**
- Change the batteries by following the procedure illustrated in figures 4 and 5.

WARNING:

The appliance must always be disconnected from the mains power when accessing the battery compartment.



WARNING:

Dispose of batteries in the specific differentiated collection bins.

INSTALLATION RULES.

Installation should be carried out by qualified personnel in compliance with the current regulations regarding the installation of electrical equipment in the country where the products are installed.

CONFORMITY TO STANDARDS

LV directive.

Standards EN 60598, EN 60598-2-2, EN 62471.

EMC directive.

Standards EN 61547, EN 61000-3-2, EN 61000-3-3, EN 55015.

REACh (EU) Regulation no. 1907/2006 - Art.33. The product may contain traces of lead.



WEEE - Information for users

If the crossed-out bin symbol appears on the equipment or packaging, this means the product must not be included with other general waste at the end of its working life. The user must take the worn product to a sorted waste center, or return it to the retailer when purchasing a new one. Products for disposal can be consigned free of charge (without any new purchase obligation) to retailers with a sales area of at least 400 m², if they measure less than 25 cm. An efficient sorted waste collection for the environmentally friendly disposal of the used device, or its subsequent recycling, helps avoid the potential negative effects on the environment and people's health, and encourages the re-use and/or recycling of the construction materials.

INSTALLATION.

- At the time of purchase the batteries are not inserted in the battery compartment; before installing the appliance, insert the batteries into the compartment making sure the polarity is correct.
- Short the terminals 1 and 2 and connect the appliance as indicated in figure 2.
- On completing installation, power up the appliance and check its operating status according to the following chart (see OPERATION paragraph).
- The appliance can be disabled by opening the connection between terminals 1 and 2 with a remote switch.

FRANÇAIS

Lampe avec LED haute efficacité, alimentation 120-230 V~ 50-60 Hz, dispositif automatique de secours, 3 batteries rechargeables AAA, 1,2 V (four-nies), gris - 3 modules.

CARACTERISTIQUES.

- Tension d'alimentation : 120-230 V~, ± 10% , 50-60 Hz.
- Flux lumineux : 22 lumen.
- Absorption : 0,5 W.
- 3 batteries Ni-MH AAA HR03 1,2 V 800 mAh.
- Temps de recharges : 15 heures.
- Autonomie : 1 heure.
- Risque photobiologique: exempter.
- 3 LED blanches haute efficacité avec diffuseur prismatique ; l'alimentation à courant constant permet d'avoir toujours la même luminosité des LED.
- LED bicolore verte-rouge pour indication de l'état d'exclusion ou d'insertion de la fonction d'éclairage auxiliaire (figure 1).
- La lampe n'est pas commandable par variateur.
- Appareil de classe II

INSTALLATION.

- Au moment de l'achat les batteries ne sont pas installées dans le logement ; avant d'installer l'appareil insérer les batteries en respectant les polarités.
- Court-circuiter les bornes 1 et 2, et relier l'appareil comme indiqué figure 2.
- Compléter l'installation, alimenter l'appareil et contrôler l'état de fonctionnement selon la table ci-dessous (voir paragraphe FONCTIONNEMENT).
- L'appareil peut être désactivé en ouvrant la connexion entre les bornes 1 et 2 par un interrupteur à distance.

FONCTIONNEMENT.

- La lampe avec LED remplit le rôle d'éclairage auxiliaire en cas d'absence de tension réseau.
- Au retour de la tension réseau la lampe s'éteint automatiquement et la LED de couleur verte s'allume.
- La recharge de la batterie se fait en mode continu en présence de tension réseau.

	LED verte	LED rouge	Note
Appareil alimenté et batterie chargée			Charge d'entretien
Batterie en recharge			Charge rapide
Appareil désactivé			
Batterie débranchée			

LED allumée LED clignotante LED éteinte

REEMPLACEMENT DES BATTERIES.

- L'appareil contient 3 batteries rechargeables remplaçables par des batteries du même type.
- N'utiliser sous aucun prétexte de batteries non rechargeables pour éviter tout risque d'explosion.
- Remplacer les batteries suivant la procédure illustrée dans les figures 4 et 5.

ATTENTION :

L'accès au compartiment des batteries doit toujours être effectué avec l'appareil débranché de la tension réseau.



ATTENTION :

Éliminer les batteries dans les collecteurs spécifiques.

REGLES D'INSTALLATION

L'installation doit être confiée à des personnel qualifiés et exécutée conformément aux dispositions qui régissent l'installation du matériel électrique en vigueur dans le pays concerné.

CONFORMITE AUX NORMES

Directive BT.
Normes EN 60598, EN 60598-2-2, EN 62471.
Directive EMC.
Normes EN 61547, EN 61000-3-2, EN 61000-3-3, EN 55015.
Règlement REACH (EU) n° 1907/2006 – art.33. Le produit pourrait contenir des traces de plomb.



DEEE - Informations pour les utilisateurs

Le symbole du caisson barre, la ou il est reporté sur l'appareil ou l'emballage, indique que le produit en fin de vie doit être collecté séparément des autres déchets. Au terme de la durée de vie du produit, l'utilisateur devra se charger de le remettre à un centre de collecte séparée ou bien au revendeur lors de l'achat d'un nouveau produit. Il est possible de remettre gratuitement, sans obligation d'achat, les produits à éliminer de dimensions inférieures à 25 cm aux revendeurs dont la surface de vente est d'au moins 400 m². La collecte séparée appropriée pour l'envoi successif de l'appareil en fin de vie au recyclage, au traitement et à l'élimination dans le respect de l'environnement contribue à éviter les effets négatifs sur l'environnement et sur la santé et favorise le réemploi et/ou le recyclage des matériaux dont l'appareil est composé.

ESPAÑOL

Lámpara con LED de alta eficiencia, alimentación 120- 230 V~ 50-60 Hz, dispositivo automático de emergencia, tres baterías recargables AAA 1,2 V (incluidas), gris - 3 módulos.

CARACTERÍSTICAS.

- Tensión de alimentación: 120-230 V~, ± 10% , 50-60 Hz.
- Flujo luminoso: 22 lumen.
- Consumo: 0,5 W.
- 3 baterías Ni-MH AAA HR03 1,2 V 800 mAh.
- Tiempo de recarga de las baterías: 15 horas.
- Autonomía: 1 hora.
- Riesgo fotobiológicos: eximir.
- 3 LED color blanco de alta eficiencia con difusor prismático; la alimentación con corriente constante asegura siempre la misma luminosidad del LED.
- LED bicolore verde-rojo que indica la habilitación o inhabilitación de la función de iluminación auxiliar (figura 1).
- La lámpara no tiene mando con variador.
- Aparato de clase II

INSTALACIÓN.

- Las baterías se suministran desconectadas; antes de instalar el aparato, introducir las baterías en el vano respetando la polaridad correcta.
- Cortocircuitar los bornes 1 y 2 y conectar el aparato como se indica en la figura 2.
- Terminada la instalación, alimentar el aparato y verificar su estado de funcionamiento según la tabla siguiente (véase párrafo FUNCIONAMIENTO).
- El aparato puede inhabilitarse abriendo la conexión entre los bornes 1 y 2 con un interruptor remoto.

FUNCIONAMIENTO.

- La lámpara con LED sirve para la iluminación auxiliar en caso de falta de alimentación de red.
- Al restablecerse la tensión de red, la lámpara se apaga automáticamente y el LED color verde se enciende.
- La batería se recarga de modo continuo cuando hay tensión de red.

	LED verde	LED rojo	Note
Aparato alimentado y batería cargada			Carga de mantenimiento
Batería en recarga			Carga rápida
Aparato inhabilitado			
Batería desconectada			

LED encendido LED parpadeante LED apagado

SUSTITUCIÓN DE LAS BATERÍAS.

- El aparato contiene 3 baterías recargables sustituibles con baterías del mismo tipo.
- No utilizar por ningún motivo baterías no recargables ya que podrían explotar.
- Sustituir las baterías siguiendo el procedimiento ilustrado en las figuras 4 y 5.

ATENCIÓN:

El acceso al vano de las baterías debe realizarse con el aparato no alimentado.



ATENCIÓN:

Deshechar las baterías en recipientes específicos para la recogida diferenciada.

NORMAS DE INSTALACIÓN.

La instalación debe ser realizada por personal cualificado cumpliendo con las disposiciones en vigor que regulan el montaje del material eléctrico en el país donde se instalan los productos.

CONFORMIDAD A LAS NORMAS.

Directiva BT.
Normas EN 60598, EN 60598-2-2, EN 62471.
Directiva EMC.
Normas EN 61547, EN 61000-3-2, EN 61000-3-3, EN 55015.
Reglamento REACH (UE) n. 1907/2006 – art.33. El producto puede contener trazas de plomo.



RAEE - Información para los usuarios

El símbolo del contenedor tachado, cuando se indica en el aparato o en el envase, indica que el producto, al final de su vida útil, se debe recoger separado de los demás residuos. Al final del uso, el usuario deberá encargarse de llevar el producto a un centro de recogida diferenciada adecuado o devolvérselo al vendedor con ocasión de la compra de un nuevo producto. En las tiendas con una superficie de venta de al menos 400 m², es posible entregar gratuitamente, sin obligación de compra, los productos que se deben eliminar con unas dimensiones inferiores a 25 cm. La recogida diferenciada adecuada para proceder posteriormente al reciclaje, al tratamiento y a la eliminación del aparato de manera compatible con el medio ambiente contribuye a evitar posibles efectos negativos en el medio ambiente y en la salud y favorece la reutilización y/o el reciclaje de los materiales de los que se compone el aparato.

DEUTSCH

Hochleistungslampe mit LED 120- 230 V~ 50-60 Hz, automatischer Notschaltung, drei wiederaufladbaren Akkus AAA 1,2 V (geliefert), grau - 3 Module.

EIGENSCHAFTEN.

- Spannungsversorgung: 120-230 V~, ± 10% , 50-60 Hz.
- Lichtstrom: 22 Lumen.
- Stromaufnahme: 0,5 W.
- 3 Ni-MH-Akkus AAA HR03 1,2 V 800 mAh.
- Ladezeit des Akkus: 15 Stunden.
- Betrieb bei Stromausfall: 1 Stunde.
- Photobiologische Risiko: Befreit.
- 3 weiße Hochleistungs-LEDs mit prismatischer Streuscheibe; dank konstanter Stromversorgung ist die Beleuchtungsstärke der LEDs gleichbleibend.
- Grün-rote LED zur Anzeige des Einschaltstatus der Notbeleuchtungsfunktion (Abbildung 1).
- Die Lampe kann nicht mittels Dimmer reguliert werden.
- Geräteklasse II

INSTALLATION.

- Die Akkus sind beim Kauf nicht montiert und müssen vor der Installation des Geräts unter Berücksichtigung der richtigen Polung in die Batterieaufnahme eingelegt werden.
- Die Klemmen 1 und 2 kurzschließen und das Gerät gemäß Abbildung 2 anschließen.
- Das Gerät nach der Installation mit Strom versorgen und den Betriebszustand gemäß nachstehender Tabelle überprüfen (siehe Abschn. FUNKTIONSWEISE).
- Das Gerät kann durch Öffnen der Verbindung zwischen den Klemmen 1 und 2 mittels Fernschalter deaktiviert werden.

FUNKTIONSWEISE.

- Die Lampe mit LED dient als Notbeleuchtung bei Ausfall des Netzstroms.
- Bei Rückkehr der Netzspannung schaltet sich die Lampe selbsttätig aus und die grüne LED leuchtet.
- Bei Netzstromversorgung wird der Akku kontinuierlich aufgeladen.

	Grüne LED	Rote LED	Hinweis
Gerät Stromversorgt und Akku aufgeladen			Erhaltungsladung
Akku wird aufgeladen			Schnellaufladung
Gerät deaktiviert			
Akku nicht angeschlossen			



AUSWECHSELN DER AKKUS.

- Das Gerät enthält 3 wiederaufladbare Akkus, die durch Akkus desselben Typs ersetzt werden können.
- **Keinesfalls nicht wiederaufladbare Batterien verwenden, da diese platzen können.**
- Den Akkuwechsel nach den Anleitungen der Abb. 4 und 5 vornehmen.

⚠️ ACHTUNG!

Das Gerät vor dem Zugriff auf die Batterieaufnahme immer vom Stromnetz trennen.

- **⚠️ ACHTUNG:** Die Akkus umweltgerecht bei zugelassenen Sammelstellen entsorgen.

INSTALLATIONSVORSCHRIFTEN.

Die Installation muss durch Fachpersonal gemäß den im Anwendungsland des Geräts geltenden Vorschriften zur Installation elektrischen Materials erfolgen.

NORMKONFORMITÄT.

NS-RICHTLINIE.
Normen EN 60598, EN 60598-2-2, EN 62471.
EMV-Richtlinie.
Normen EN 61547, EN 61000-3-2, EN 61000-3-3, EN 55015.

REACH-Verordnung (EG) Nr. 1907/2006 – Art.33. Das Erzeugnis kann Spuren von Blei enthalten.



Elektro- und Elektronik-Altgeräte - Informationen für die Nutzer

Das Symbol der durchgestrichenen Mülltonne auf dem Gerät oder seiner Verpackung weist darauf hin, dass das Produkt am Ende seiner Nutzungsdauer getrennt von den anderen Abfällen zu entsorgen ist. Nach Ende der Nutzungsdauer obliegt es dem Nutzer, das Produkt in einer geeigneten Sammelstelle für getrennte Müllentsorgung zu deponieren oder es dem Händler bei Ankauf eines neuen Produkts zu übergeben. Bei Händlern mit einer Verkaufsfäche von mindestens 400 m² können zu entsorgende Produkte mit Abmessungen unter 25 cm kostenlos und ohne Kaufzwang abgegeben werden. Die angemessene Mülltrennung für das dem Recycling, der Behandlung und der umweltverträglichen Entsorgung zugeführten Gerätes trägt dazu bei, mögliche negative Auswirkungen auf die Umwelt und die Gesundheit zu vermeiden und begünstigt den Wiedereinsatz und/oder das Recyclen der Materialien, aus denen das Gerät besteht.

ΕΛΛΗΝΙΚΑ

Φανάς με ΛΥΧΝΙΑ υψηλής απόδοσης 120-230 V~ 50-60 Hz, αυτόματη διάταξη έκτακτης ανάγκης, τρεις επαναφορτιζόμενες μπαταρίες μίνι AAA 1,2 V (παρέχονται), γκρι - 3 στοιχεία.

ΧΑΡΑΚΤΗΡΙΣΤΙΚΑ.

- Τάση τροφοδοσίας: 120-230 V~, ± 10%, 50-60 Hz.
- Φωτεινή ροή: 22 lumen.
- Κατανάλωση: 0,5 W.
- 3 μπαταρίες Ni-MH AAA HR03 1,2 V 800 mAh.
- Χρόνος φόρτισης μπαταριών: 15 ώρες.
- Αυτονομία: 1 ώρα.
- Photobiological κινδύνου: εξαιρώ.
- 3 λευκές ΛΥΧΝΙΕΣ υψηλής απόδοσης με πρισματικό φακό. Η τροφοδοσία με συνεχές ρεύμα επιτρέπει την επίτευξη της ίδιας φωτεινότητας των ΛΥΧΝΙΩΝ.
- Δίχρωμο πράσινο-κόκκινο LED για ένδειξη της κατάστασης απενεργοποίησης ή ενεργοποίησης της λειτουργίας βοηθητικού φωτισμού (εικ. 1).
- Ο λαμπτήρας δεν ελέγχεται μέσω ρυθμιστή.
- Συσκευή κλάσης II

ΕΓΚΑΤΑΣΤΑΣΗ.

- Ο φανάς διατίθεται με τις μπαταρίες εκτός της υποδοχής τους. Πριν εγκαταστήσετε τη συσκευή τοποθετήστε τις μπαταρίες στην ειδική υποδοχή τηρώντας τη σωστή πολικότητα.
- Βραχυκυκλώστε τους ακροδέκτες 1 και 2 και συνδέστε τη συσκευή όπως στην εικόνα 2.
- Μετά την εγκατάσταση, συνδέστε την τροφοδοσία και ελέγξτε την κατάσταση λειτουργίας σύμφωνα με τον πίνακα που ακολουθεί (βλ. παρ. ΛΕΙΤΟΥΡΓΙΑ).
- Η συσκευή μπορεί να απενεργοποιηθεί ανοίγοντας τη σύνδεση μεταξύ των ακροδεκτών 1 και 2 μέσω εξωτερικού διακόπτη.

ΛΕΙΤΟΥΡΓΙΑ.

- Ο φανάς με LED λειτουργεί ως βοηθητικός φωτισμός σε περίπτωση διακοπής της τροφοδοσίας από το δίκτυο.
- Με την αποκατάσταση της τροφοδοσίας του δικτύου ο λαμπτήρας σβήνει αυτόματα και ανάβει το πράσινο LED.
- Η φόρτιση της μπαταρίας είναι συνεχής εάν υπάρχει τάση στο δίκτυο.

	Πράσινο LED	Κόκκινο LED	Σημειώσεις
Τροφοδοσία συσκευής και φορτισμένη μπαταρία			Φορτίο διατήρησης
Φόρτιση μπαταρίας			Ταχεία φόρτιση
Συσκευή απενεργοποιημένη			
Μπαταρία αποσυνδεδεμένη			



ΑΝΤΙΚΑΤΑΣΤΑΣΗ ΜΠΑΤΑΡΙΩΝ.

- Η συσκευή περιέχει 3 επαναφορτιζόμενες μπαταρίες που μπορούν να αντικατασταθούν με μπαταρίες του ίδιου τύπου.
- Μη χρησιμοποιείτε ποτέ μη επαναφορτιζόμενες μπαταρίες για να αποφύγετε τον κίνδυνο έκρηξης.
- Για την αντικατάσταση των μπαταριών εφαρμόστε τη διαδικασία στις εικόνες από 4 έως 5.

⚠️ ΠΡΟΣΟΧΗ!

Η πρόσβαση στο χώρο των μπαταριών πρέπει να γίνεται πάντα με τη συσκευή αποσυνδεδεμένη από το δίκτυο τροφοδοσίας.

⚠️ ΠΡΟΣΟΧΗ:

Οι μπαταρίες πρέπει να απορρίπτονται στους ειδικούς κάδους διαφοροποιημένης συλλογής.

ΚΑΝΟΝΕΣ ΕΓΚΑΤΑΣΤΑΣΗΣ.

Η εγκατάσταση πρέπει να πραγματοποιείται από εξειδικευμένο προσωπικό σύμφωνα με τους κανονισμούς που διέπουν την εγκατάσταση του ηλεκτρολογικού εξοπλισμού και ισχύουν στη χώρα όπου εγκαθίστανται τα προϊόντα.

ΚΑΝΟΝΙΣΜΟΙ ΑΝΑΦΟΡΑΣ.

Οδηγία ΧΤ.
Πρότυπα EN 60598, EN 60598-2-2, EN 62471.
Οδηγία EMC.
Πρότυπα EN 61547, EN 61000-3-2, EN 61000-3-3, EN 55015.
Κανονισμός REACH (EE) αρ. 1907/2006 – Άρθρο 33. Το προϊόν μπορεί να περιέχει ίχνη μολύβδου.

⚠️ ΑΗΘΕ - Ενημέρωση των χρηστών

Το σύμβολο διαγραμμένου κάδου απορριμμάτων, όπου υπάρχει επάνω στη συσκευή ή στη συσκευασία της, υποδεικνύει ότι το προϊόν στο τέλος της διάρκειας ζωής του πρέπει να συλλέγεται χωριστά από τα υπόλοιπα απορρίμματα. Στο τέλος της χρήσης, ο χρήστης πρέπει να αναλάβει να παραδώσει το προϊόν σε ένα κατάλληλο κέντρο διαφοροποιημένης συλλογής ή να το παραδώσει στον αντιπρόσωπο κατά την αγορά ενός νέου προϊόντος. Σε καταστήματα πώλησης με επιφάνεια πωλήσεων τουλάχιστον 400 m² μπορεί να παραδοθεί δωρεάν, χωρίς καμία υποχρέωση για αγορά άλλων προϊόντων, τα προϊόντα για διάθεση, με διαστάσεις μικρότερες από 25 cm. Η επαρκής διαφοροποιημένη συλλογή, προκειμένου να ξεκινήσει η επόμενη διαδικασία ανακύκλωσης, επεξεργασίας και περιβαλλοντικά συμβατής διάθεσης της συσκευής, συμβάλλει στην αποφυγή αρνητικών επιπτώσεων για το περιβάλλον και την υγεία και προωθεί την επαναχρησιμοποίηση ή/και ανακύκλωση των υλικών από τα οποία αποτελείται η συσκευή.

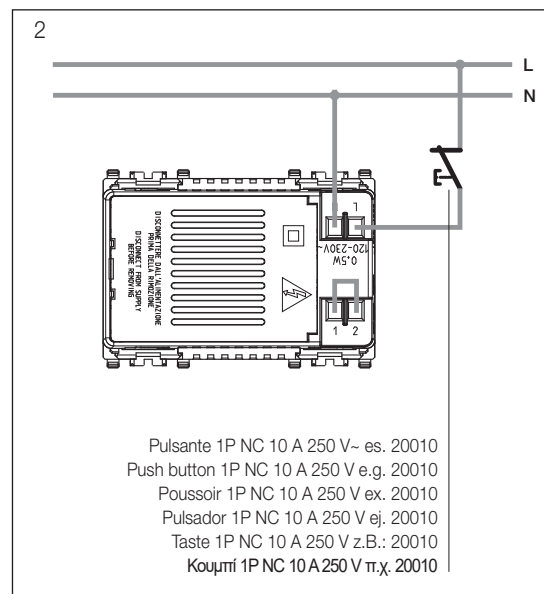
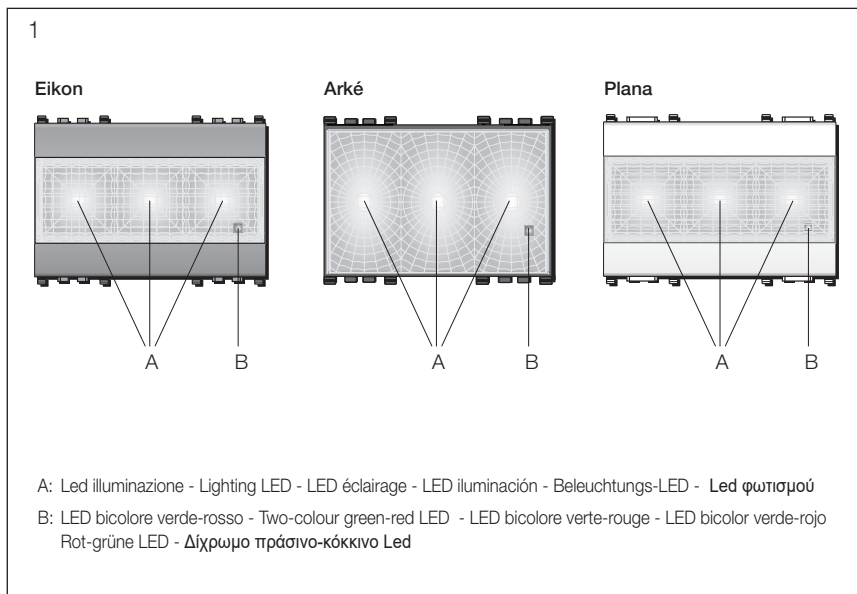

CURVE FOTOMETRICHE - PHOTOMETRIC CURVES - COURBES PHOTOMÉTRIQUES
CURVAS FOTOMÉTRICAS - PHOTOMETRISCHE KENNLINIEN - ΦΩΤΟΜΕΤΡΙΚΕΣ ΚΑΜΠΥΛΕΣ

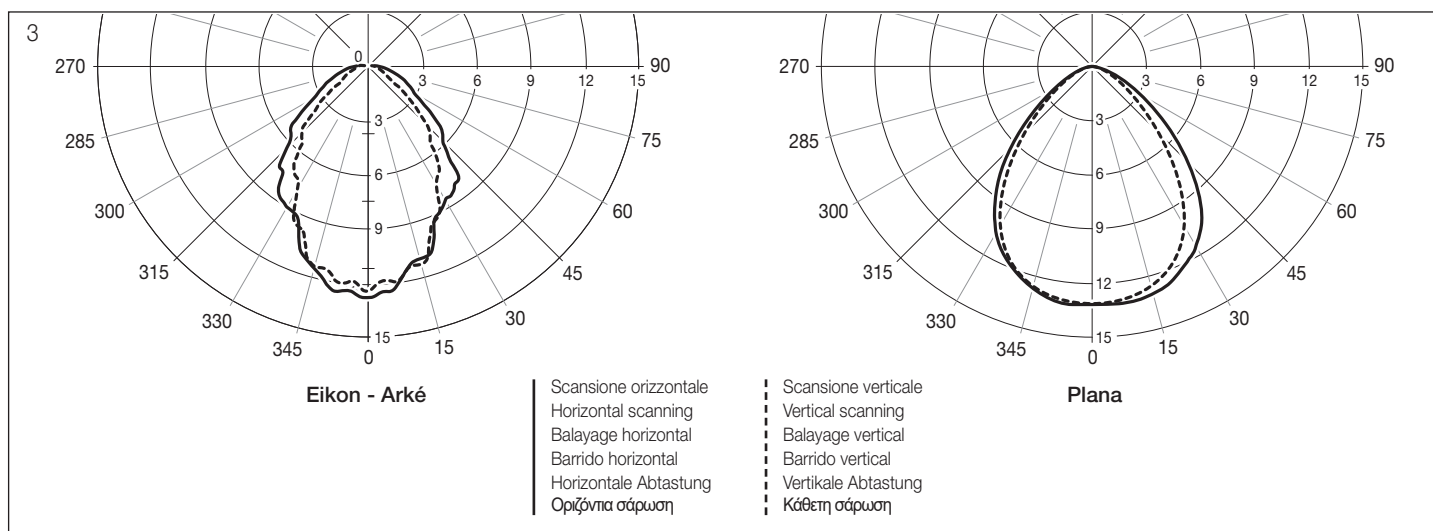

SOSTITUZIONE DELLA BATTERIA - CHANGING THE BATTERY - REMPLACEMENT DE LA BATTERIE
SUSTITUCIÓN DE LA BATERÍA - AUSWECHSELN DES AKKUS - ΑΝΤΙΚΑΤΑΣΤΑΣΗ ΜΠΑΤΑΡΙΑΣ

