

By-alarm

01729

Interfaccia radiofrequenza By-alarm 868 MHz bidirezionale per espansione radio dell'impianto, completa di scatola a parete antistrappo.

L'interfaccia radio, attraverso la quale vengono integrati nell'impianto i rivelatori e telecomandi radiofrequenza, è un dispositivo che permette di espandere il numero delle zone della centrale mediante collegamento seriale RS 485. La centrale gestisce l'interfaccia radio in modo analogo al dispositivo filare art. 01709 consentendo quindi l'uso contemporaneo di espansioni filari ed espansioni radio.

CARATTERISTICHE TECNICHE

- Alimentazione: 12 Vdc \pm 20%
- Assorbimento:
 - 40 mA max a led spenti
 - 80 mA max a led accesi
- Collegamento: bus RS485
- Conduttori: min. (2 x 0,50 mm² + 2 x 0,22 mm²) schermato
- Linee di ingresso radio: n° 8 o 16 a singolo o doppio bilanciamento, programmabili in tutte le modalità previste dalla centrale
- Range di frequenza: 868.25 MHz
- Potenza RF trasmessa: < 25 mW (14dBm)
- Classe ricevitore: Classe 2 duty cycle <1%
- Portata radio: 1000 m in aria libera
- Numero di telecomandi gestibili: max 8
- Temperatura di funzionamento: -10..+40 °C
- Dimensioni: 145x110x40 mm

COLLEGAMENTO DELL'INTERFACCIA ALLA CENTRALE

L'interfaccia deve essere collegata in parallelo agli stessi conduttori, rispettando le diciture riportate sui morsetti della centrale e dell'interfaccia stessa, ossia:

- + con +
- - con -
- A con A
- B con B

Per l'alimentazione 12 Vdc devono essere usati conduttori da 0,50 mm² e per i segnali A e B da 0,22 mm²; la schermatura deve essere collegata al negativo dalla parte della centrale.

FUNZIONAMENTO DELL'INTERFACCIA

La funzione dell'interfaccia radio è quella di ricevere le informazioni dai diversi dispositivi e inviarle alla centrale; inoltre supervisiona il corretto funzionamento dei dispositivi stessi.

Led giallo di controllo

Il led giallo presente sulla scheda dell'interfaccia consente di visualizzare la funzionalità del dispositivo.

- **Led acceso fisso:** interfaccia alimentata correttamente ma priva di comunicazione seriale.
- **Led lampeggiante con frequenza di 1 s:**
 - interfaccia alimentata correttamente e con ricezione di comunicazioni seriali che però non sono inviate con indirizzo corretto,
 - dispositivo non configurato in centrale.
- **Led lampeggiante con impulso breve ogni secondo:** alimentazione e comunicazione seriale corrette.

Protezioni antimanomissione

La scheda dell'interfaccia è provvista di due pulsanti per la protezione contro l'apertura del contenitore e contro il suo strappo dalla parete che possono essere esclusi chiudendo i relativi ponticelli posti sotto i pulsanti stessi.

Digitando il Codice dell'Installatore si inibisce ogni tipo di allarme e quindi anche tutte le protezioni di antimanomissione saranno bloccate.

Alla messa in servizio della centrale i ponticelli di esclusione **ST1** e **ST2** delle antimanomissioni devono essere rimossi per rendere attive le protezioni.

Led di funzione

La scheda dell'interfaccia è provvista di 6 led e di display che permettono di visualizzare i vari stati di diagnosi del dispositivo.

- Durante il normale funzionamento i led sono spenti ed il display visualizzerà ciclicamente, i vari dispositivi configurati.
- In caso di allarme e/o anomalia di un dispositivo, l'interfaccia visualizzerà immediatamente il numero di tale dispositivo ed uno dei led posti a sinistra del display si accenderà per segnalare la causa.
- Nel caso in cui più dispositivi segnalassero contemporaneamente uno stato di allarme e/o anomalia, il display dell'interfaccia visualizzerà ciclicamente gli stati dei vari dispositivi interessati.

VISTA FRONTALE.

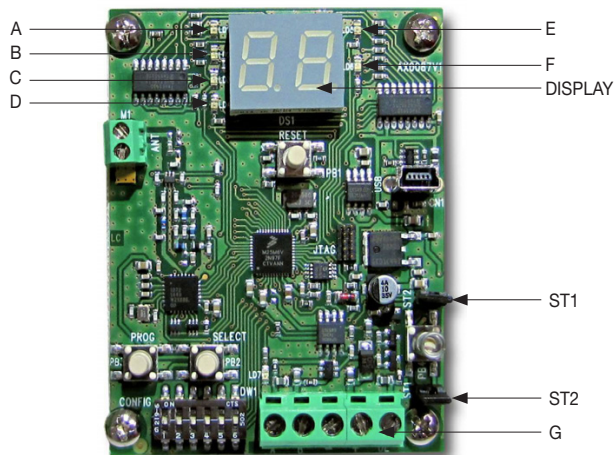

- A: Led rosso -> zona tamper
- B: Led blu -> zona in supervisione
- C: Led giallo -> zona in anomalia batteria
- D: Led rosso -> zona in allarme
- E: Led rosso -> segnalazione trasmissione dati dall'interfaccia verso un dispositivo.
- F: Led verde -> segnalazione ricezione dati provenienti da un dispositivo.
- G: Morsetti A e B (per collegamento alla linea bus RS485), - e + (ingresso alimentazione 12 V), DE (morsetto non utilizzato)
- ST1: Ponticello per l'esclusione dell'antiapertura
- ST2: Ponticello per l'esclusione dell'antistrappo

COLLEGAMENTI.

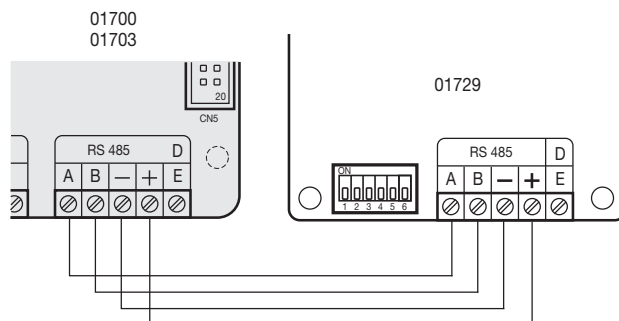

CONFIGURAZIONE DELL'INTERFACCIA

Per tutti i dettagli relativi alla configurazione dell'interfaccia 01729 si veda il Manuale installatore scaricabile dal sito www.vimar.com.

REGOLE DI INSTALLAZIONE

- L'installazione deve essere effettuata da personale qualificato con l'osservanza delle disposizioni regolanti l'installazione del materiale elettrico in vigore nel paese dove i prodotti sono installati.
- L'interfaccia può essere installata a parete o sopra scatole da incasso 3 moduli (asole interasse 83,5 mm).
- Nel fissare l'Interfaccia radio e per il suo miglior funzionamento porre attenzione a quanto segue:
 - non rimuovere i circuiti dal contenitore plastico;
 - non installare vicino a oggetti metallici e dispositivi che generino frequenze radio (televisori, computer, router, hot spot, etc.);
 - installare ad un'altezza non inferiore a 1,5 m da terra e in una posizione il più possibile centrale rispetto alle posizioni dei dispositivi;
 - installare con i morsetti rivolti verso il basso e l'antenna posta in posizione verticale;

By-alarm

01729

- l'ingresso dei cavi deve avvenire il più lontano possibile dall'antenna e, quindi, dal lato Inferiore usando i fori predisposti, avendo cura che gli stessi non la sormontino.

- Per l'installazione utilizzare cavi schermati esenti da alogeni idonei per installazione con cavi energia di I Categoria (U0 = 400 V) come il cavo art. 01734 (2x0,50 mm² + 4x0,22 mm²).
- L'interfaccia va installata all'interno della scatola fornita a corredo che, realizzata in materiale plastico, è provvista di protezione contro l'apertura e contro lo strap-po dalla parete consentendo di mantenere inalterato il grado di certificazione IMQ-sistemi di sicurezza dell'intero sistema. Tale contenitore è stato appositamente studiato per contenere tutti i dispositivi accessori del sistema antintrusione.

Installazione

1. Installare sulla parete il retro della scatola utilizzando una vite per il fissaggio del tamper.

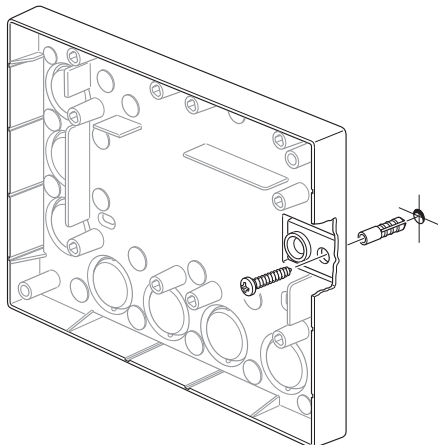

2. Fissare sull'interfaccia 01729 le molle fornite in dotazione (molla sul fronte e molla sul retro).

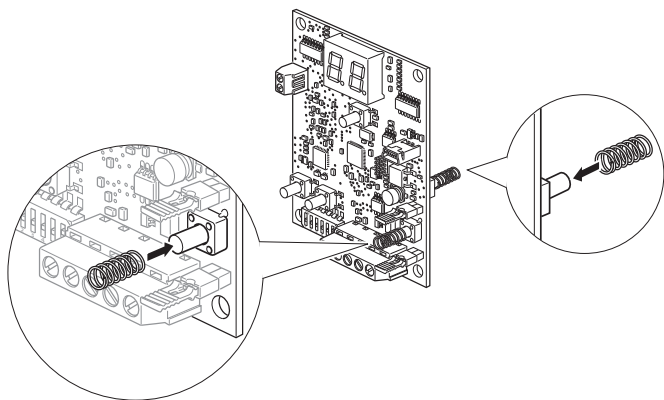

3. Installare l'interfaccia 01729 completa di molle nella scatola.

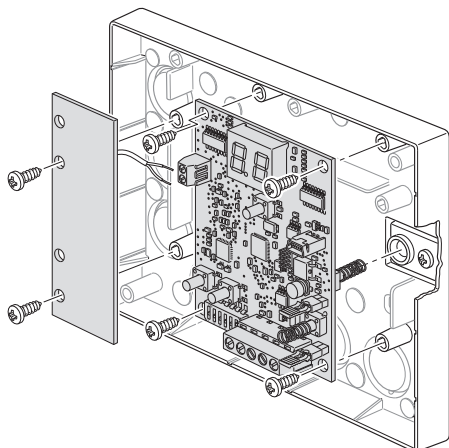

4. Chiudere il contenitore fissando il coperchio alla scatola.

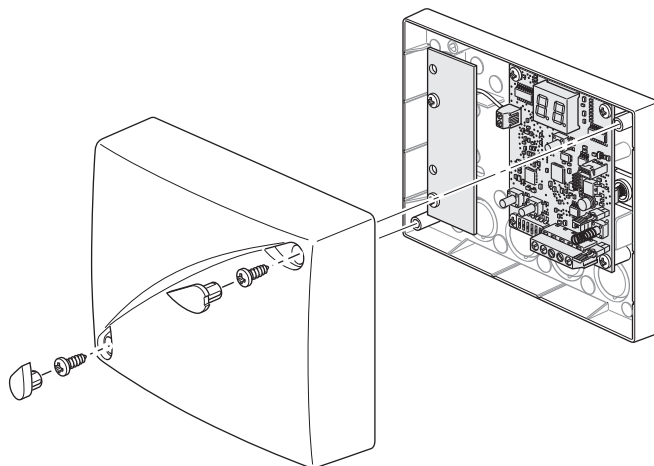

CONFORMITA' NORMATIVA

Direttiva RED.

Norme EN 60950-1, EN 50130-4, EN 61000-6-3, EN 301 489-3, EN 300 220-2, EN 62479.

Vimar SpA dichiara che l'apparecchiatura radio è conforme alla direttiva 2014/53/UE. Il testo completo della dichiarazione di conformità UE è disponibile nella scheda di prodotto al seguente indirizzo Internet: www.vimar.com.

Regolamento REACh (UE) n. 1907/2006 – art.33. Il prodotto potrebbe contenere tracce di piombo.



RAEE - Informazione agli utilizzatori

Il simbolo del cassonetto barrato riportato sull'apparecchiatura o sulla sua confezione indica che il prodotto alla fine della propria vita utile deve essere raccolto separatamente dagli altri rifiuti. L'utente dovrà, pertanto, conferire l'apparecchiatura giunta a fine vita agli idonei centri comunali di raccolta differenziata dei rifiuti elettrotecnici ed elettronici. In alternativa alla gestione autonoma, è possibile consegnare gratuitamente l'apparecchiatura che si desidera smaltire al distributore, al momento dell'acquisto di una nuova apparecchiatura di tipo equivalente. Presso i distributori di prodotti elettronici con superficie di vendita di almeno 400 m² è inoltre possibile consegnare gratuitamente, senza obbligo di acquisto, i prodotti elettronici da smaltire con dimensioni inferiori a 25 cm. L'adeguata raccolta differenziata per l'avvio successivo dell'apparecchiatura dismessa al riciclaggio, al trattamento e allo smaltimento ambientalmente compatibile contribuisce ad evitare possibili effetti negativi sull'ambiente e sulla salute e favorisce il reimpiego e/o riciclo dei materiali di cui è composta l'apparecchiatura.

By-alarm

01729

By-alarm two-way 868 MHz radio frequency interface for wireless expansion of the system, complete with tear-proof surface-mounting box.

The radio interface, through which the detectors and radio frequency remote controls are integrated in the system, is a device that enables expanding the number of control panel zones via an RS 485 serial link. The control panel manages the radio interface in a similar manner to the wired device art. 01709 thus allowing simultaneous use of wired and wireless expansions.

TECHNICAL CHARACTERISTICS

- Power supply: 12 Vdc \pm 20%
- Absorption:
 - 40 mA max with LEDs off
 - 80 mA max with LEDs on
- Connection: RS485 bus
- Conductors: min. (2 x 0.50 mm² + 2 x 0.22 mm²) shielded
- Radio input lines: 8 or 16 with single or double balancing, programmable in all the modes contemplated by the control panel
- Frequency range: 868.25 MHz
- RF transmission power: < 25 mW (14dBm)
- Receiver class: 2 duty cycle <1% class
- Radio range: 1000 m in a free field
- Number of manageable remote controls: max 8
- Operating temperature: -10..+40 °C
- Dimensions: 145x110x40 mm

CONNECTING THE INTERFACE TO THE CONTROL PANEL

The interface must be connected in parallel to the same conductors, respecting the indications on the terminals of the control panel and of the interface, namely:

- + with +
- - with -
- A with A
- B with B

The 12 Vdc power supply requires using 0.50 mm² conductors and the signals A and B 0.22 mm²; the shielding must be connected to the negative terminal on the control panel side.

OPERATION OF THE INTERFACE

The function of the radio interface is to receive data from multiple devices and send them to the control panel; it also oversees the proper functioning of the devices.

Amber control LED

The amber LED on the interface card enables viewing the operation of the device.

- **LED on steady:** interface properly powered but no serial communication.
- **LED blinking with a frequency of 1 s:**
 - interface correctly powered and receiving serial communications that however are not sent with the correct address,
 - device not configured in the control panel.
- **LED blinking with a short pulse every second:** correct power supply and serial communication.

Tamper-proof protection

The interface card has two push-buttons to protect against enclosure opening and against tearing it off the wall that can be excluded by closing the relevant jumpers under the push-buttons themselves.

Keying in the Installer Code inhibits every kind of alarm, and thus also all the tamper-proof protections will be blocked.

When commissioning the control panel, the cut-off jumpers **ST1** and **ST2** of the tamper-proof protections must be removed to make the protections active.

Function LED

The interface card is provided with 6 LEDs and a display that enables viewing the various device diagnosis states.

- During normal operation, the LEDs are off and the display cyclically shows the various configured devices.
- In the event of an alarm and/or malfunctioning of a device, the interface will immediately display the number of that device and one of the LEDs on the left of the display will light up to indicate its cause.
- If multiple devices simultaneously signal an alarm and/or fault status, the interface display will cycle through the states of the various devices concerned.

FRONT VIEW.

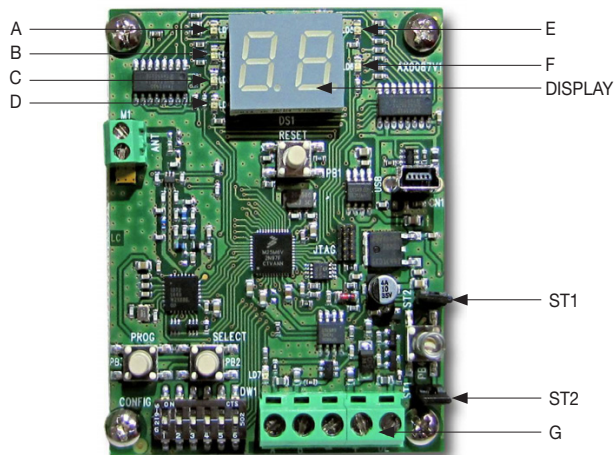

- A: Red LED -> tamper zone
- B: Blue LED -> zone under supervision
- C: Amber LED -> battery fault zone
- D: Red LED -> zone in alarm status
- E: Red LED -> signalling data transmission from the interface to a device.
- F: Green LED -> signalling data reception from a device.
- G: Terminals A and B (for connection to the RS485 bus line), - and + (power supply input 12 V), DE (terminal not used)
- ST1: Jumper to anti-opening cut-off
- ST2: Jumper to tear-proof cut-off

CONNECTIONS.

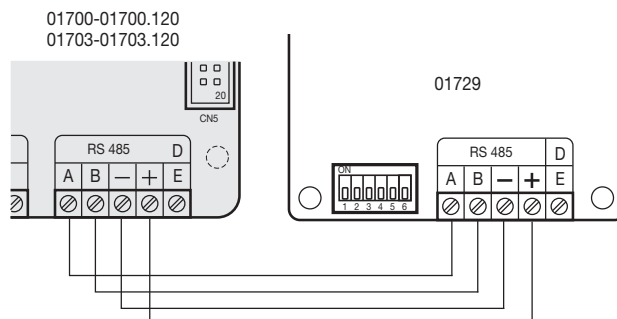

INTERFACE CONFIGURATION

For all the details about configuring the interface 01729, see the Installer Manual that can be downloaded from the website www.vimar.com.

INSTALLATION RULES

- Installation should be carried out by qualified personnel in compliance with the current regulations regarding the installation of electrical equipment in the country where the products are installed.
- The interface can be surface mounted or installed on back boxes with 3 modules (slot c/c distance 83.5 mm).
- When securing the radio interface and to improve its operation, pay attention to the following:
 - do not remove the circuits from the plastic enclosure;
 - do not install near metal objects and devices that generate radio frequencies (televisions, computers, routers, hot spots, etc.);
 - install at a height of not less than 1.5 m off the ground in a location as central as possible to the position of the devices;

By-alarm

01729

- install with the terminals facing downwards and the aerial set in a vertical position;
- cable entry must be as far away from the aerial as possible and, therefore, from the bottom side using the holes, making sure that they do not overlap it.
- For installation, use halogen-free shielded cables suitable for installation with Category 1 power cables (U₀ = 400 V) such as cable art. 01734 (2x0.50 mm² + 4x0.22 mm²).
- The interface can be installed inside the box that, made of plastic, is equipped with protection against opening and against tearing off the wall, thus keeping the degree of IMQ-security systems certification of the entire system unchanged. This enclosure is specially designed to contain all the accessory devices of the intrusion detection alarm system.

Installation

1. Install the back of the box on the wall using a screw for fixing the tamper.

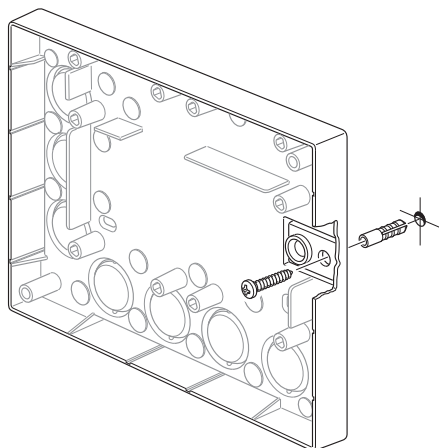

2. Fix the springs provided on the interface 01729 (spring on the front and spring on the back).

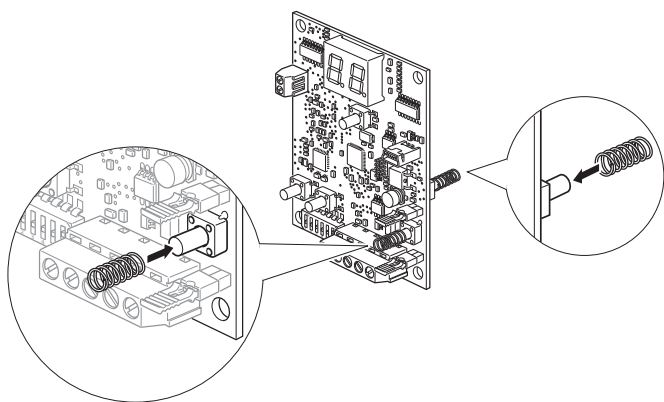

3. Install the interface 01729 complete with springs in the box.

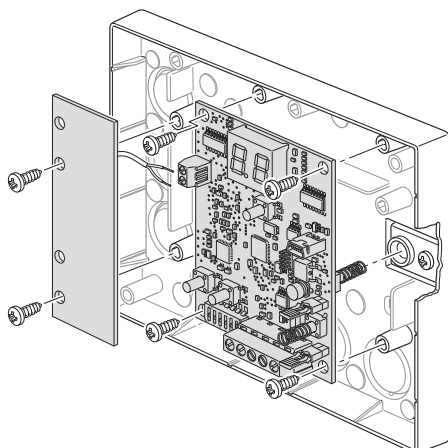

4. Close the enclosure, fixing the cover to the box.

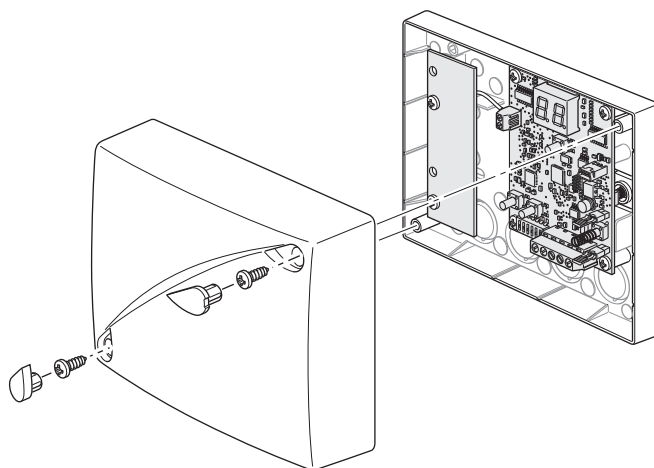

REGULATORY COMPLIANCE

RED directive.

Standards EN 60950-1, EN 50130-4, EN 61000-6-3, EN 301 489-3, EN 300 220-2, EN 62479.

Vimar SpA declares that the radio equipment complies with Directive 2014/53/EU. The full text of the EU declaration of conformity is on the product sheet available at the following Internet address: www.vimar.com.

REACH (EU) Regulation no. 1907/2006 – Art.33. The product may contain traces of lead.



WEEE - Information for users

If the crossed-out bin symbol appears on the equipment or packaging, this means the product must not be included with other general waste at the end of its working life. The user must take the worn product to a sorted waste center, or return it to the retailer when purchasing a new one. Products for disposal can be consigned free of charge (without any new purchase obligation) to retailers with a sales area of at least 400 m², if they measure less than 25 cm. An efficient sorted waste collection for the environmentally friendly disposal of the used device, or its subsequent recycling, helps avoid the potential negative effects on the environment and people's health, and encourages the re-use and/or recycling of the construction materials.