

Regolatore di volume 8 ohm 15 W audio per diffusore sonoro, terminali a saldare o faston – 2 moduli.

Il dispositivo va utilizzato in abbinamento ad un amplificatore per regolare il volume del segnale audio da diffondere.

CARATTERISTICHE.

- Terminali a saldare o faston.
- Rispetto all'amplificatore, il regolatore mantiene un'impedenza di ingresso di 8 ohm al variare del punto di regolazione della manopola.
- Temperatura di funzionamento: -5 °C ÷ +45 °C (uso interno).

FUNZIONAMENTO.

Una volta collegato il dispositivo ai morsetti audio + e - dell'amplificatore e del diffusore (si veda la figura COLLEGAMENTI) il volume viene regolato attraverso la manopola rotativa.

REGOLE DI INSTALLAZIONE.

- L'installazione deve essere effettuata da personale qualificato con l'osservanza delle disposizioni regolanti l'installazione del materiale elettrico in vigore nel paese dove i prodotti sono installati.
- **Il dispositivo è adatto per funzionare in ambienti a bassissima tensione di sicurezza (SELV). Nella scatola dove viene installato non devono essere presenti dispositivi a tensione pericolosa (230 V o 110 V) oppure conduttori a tensione di rete su un singolo livello di isolamento.**
- Una volta effettuato il collegamento, accertarsi che i terminali 1, 2, 3 mantengano un'adeguata distanza rispetto alle pareti della scatola ed eventualmente piegarli leggermente. A dispositivo inserito prestare la massima attenzione accertandosi che i terminali non vadano a toccare le pareti della scatola metallica.

CONFORMITA' NORMATIVA.

Norma EN 60065.

Regolamento REACH (UE) n. 1907/2006 – art.33. Il prodotto potrebbe contenere tracce di piombo.



RAEE - Informazione agli utilizzatori

Il simbolo del cassonetto barrato riportato sull'apparecchiatura o sulla sua confezione indica che il prodotto alla fine della propria vita utile deve essere raccolto separatamente dagli altri rifiuti. L'utente dovrà, pertanto, conferire l'apparecchiatura giunta a fine vita agli idonei centri comunali di raccolta differenziata dei rifiuti elettrotecnici ed elettronici. In alternativa alla gestione autonoma, è possibile consegnare gratuitamente l'apparecchiatura che si desidera smaltire al distributore, al momento dell'acquisto di una nuova apparecchiatura di tipo equivalente. Presso i distributori di prodotti elettronici con superficie di vendita di almeno 400 m² è inoltre possibile consegnare gratuitamente, senza obbligo di acquisto, i prodotti elettronici da smaltire con dimensioni inferiori a 25 cm. L'adeguata raccolta differenziata per l'avvio successivo dell'apparecchiatura dismessa al riciclaggio, al trattamento e allo smaltimento ambientalmente compatibile contribuisce ad evitare possibili effetti negativi sull'ambiente e sulla salute e favorisce il riutilizzo e/o riciclo dei materiali di cui è composta l'apparecchiatura.

2-module volume control 8 ohm 15 W audio for speakers, faston or solder terminals.

The device should be used in combination with an amplifier to adjust the volume of the audio signal to be diffused.

FEATURES.

- Faston or solder terminals.
- Compared to the amplifier, the control retains an input impedance of 8 ohm as the point of adjustment of the knob varies.
- Operating temperature: -5 °C ÷ +45 °C (indoor use).

OPERATION.

Once the device has been connected to the audio + and - terminals on the amplifier and speaker (see figure entitled CONNECTIONS), the volume can be adjusted using the knob.

INSTALLATION RULES.

- Installation should be carried out by qualified personnel in compliance with the current regulations regarding the installation of electrical equipment in the country where the products are installed.
- **The device is designed to operate in settings with safety extra-low voltage (SELV). The box in which it is installed must not contain devices with a dangerous voltage (230 V or 110 V) or mains voltage conductors on a single insulation level.**
- Once connection has been made, make sure terminals 1, 2, 3 retain a suitable distance from the walls of the box and if necessary bend them slightly. Once the device is in place, take the utmost care in making sure the terminals do not come into contact with the walls of the metal box.

CONFORMITY TO STANDARDS.

Standard EN 60065.

REACH (EU) Regulation no. 1907/2006 – Art.33. The product may contain traces of lead.



WEEE - Information for users

If the crossed-out bin symbol appears on the equipment or packaging, this means the product must not be included with other general waste at the end of its working life. The user must take the worn product to a sorted waste center, or return it to the retailer when purchasing a new one. Products for disposal can be consigned free of charge (without any new purchase obligation) to retailers with a sales area of at least 400 m², if they measure less than 25 cm. An efficient sorted waste collection for the environmentally friendly disposal of the used device, or its subsequent recycling, helps avoid the potential negative effects on the environment and people's health, and encourages the re-use and/or recycling of the construction materials.

Régulateur de volume 8 ohms 15 W audio pour diffuseur sonore, cosses à souder ou faston – 2 modules.

Utiliser le dispositif avec un amplificateur pour régler le volume du signal audio à diffuser.

CARACTÉRISTIQUES.

- Cosses à souder ou faston.
- Par rapport à l'amplificateur, le régulateur conserve une impédance d'entrée de 8 ohms lorsque l'on déplace le point de réglage du bouton.
- Température de service : -5 °C ÷ +45 °C (usage intérieur).

FONCTIONNEMENT.

Après avoir branché le dispositif aux bornes audio + et - de l'amplificateur et du diffuseur (voir figure BRANCHEMENTS), régler le volume à travers le bouton rotatif.

REGLES D'INSTALLATION.

- L'installation doit être confiée à des personnel qualifiés et exécutée conformément aux dispositions qui régissent l'installation du matériel électrique en vigueur dans le pays concerné.
- **Le dispositif est conçu pour fonctionner dans des milieux à très basse tension de sécurité (SELV). La boîte dans laquelle il est installé ne doit pas contenir de dispositifs sous tension dangereuse (230 V ou 110 V) ni de conducteurs de tension secteur sur un seul niveau d'isolation.**
- Après avoir réalisé la connexion, s'assurer que les cosses 1, 2, 3 sont distantes des parois de la boîte et éventuellement les plier légèrement. Après avoir branché le dispositif, s'assurer que les cosses ne touchent pas les parois de la boîte métallique.

CONFORMITE AUX NORMES.

Norme EN 60065.

Règlement REACH (EU) n° 1907/2006 – art.33. Le produit pourrait contenir des traces de plomb.



DEEE - Informations pour les utilisateurs

Le symbole du caisson barré, là où il est reporté sur l'appareil ou l'emballage, indique que le produit en fin de vie doit être collecté séparément des autres déchets. Au terme de la durée de vie du produit, l'utilisateur devra se charger de le remettre à un centre de collecte séparée ou bien au revendeur lors de l'achat d'un nouveau produit. Il est possible de remettre gratuitement, sans obligation d'achat, les produits à éliminer de dimensions inférieures à 25 cm aux revendeurs dont la surface de vente est d'au moins 400 m². La collecte séparée appropriée pour l'envoi successif de l'appareil en fin de vie au recyclage, au traitement et à l'élimination dans le respect de l'environnement contribue à éviter les effets négatifs sur l'environnement et sur la santé et favorise le réemploi et/ou le recyclage des matériaux dont l'appareil est composé.

Regulador de volumen 8 ohmios 15 W audio para altavoz, terminales para soldar o faston – 2 módulos.

El dispositivo debe utilizarse junto con un amplificador para ajustar el volumen de la señal audio emitida.

CARACTERÍSTICAS.

- Terminales para soldar o faston.
- Respecto al amplificador, el regulador mantiene una impedancia de entrada de 8 ohmios al variar el punto de ajuste del mando.
- Temperatura de funcionamiento: -5 °C ÷ +45 °C (uso interno).

FUNCIÓNAMIENTO.

Una vez conectado el dispositivo a los bornes audio + y - del amplificador y del altavoz (véase la figura CONEXIONES), el volumen se ajusta a través del mando giratorio.

NORMAS DE INSTALACIÓN.

- La instalación debe ser realizada por personal cualificado cumpliendo con las disposiciones en vigor que regulan el montaje del material eléctrico en el país donde se instalen los productos.
- **El dispositivo es apto para funcionar en entornos de tensión muy baja de seguridad (SELV). En la caja donde está instalado, no debe haber dispositivos con tensión peligrosa (230 V o 110 V) ni conductores con tensión de red en el mismo nivel de aislamiento.**
- Una vez realizada la conexión, asegúrese de que los terminales 1, 2, 3 estén a una distancia adecuada de las paredes de la caja y dóblelos ligeramente si fuera preciso.

Con el dispositivo conectado, preste la máxima atención asegurándose de que los terminales no toquen las paredes de la caja metálica.

CONFORMIDAD A LAS NORMAS.

Norma EN 60065.

Reglamento REACH (UE) n. 1907/2006 – art.33. El producto puede contener trazas de plomo.



RAEE - Información para los usuarios

El símbolo del contenedor tachado, cuando se indica en el aparato o en el envase, indica que el producto, al final de su vida útil, se debe recoger separado de los demás residuos. Al final del uso, el usuario deberá encargarse de llevar el producto a un centro de recogida selectiva adecuado o devolverlo al vendedor con ocasión de la compra de un nuevo producto. En las tiendas con una superficie de venta de al menos 400 m², es posible entregar gratuitamente, sin obligación de compra, los productos que se deben eliminar con unas dimensiones inferiores a 25 cm. La recogida selectiva adecuada para proceder posteriormente al reciclaje, al tratamiento y a la eliminación del aparato de manera compatible con el medio ambiente contribuye a evitar posibles efectos negativos en el medio ambiente y en la salud y favorece la reutilización y/o el reciclaje de los materiales de los que se compone el aparato.

8 Ohm 15 W Audio-Lautstärkenregler für Lautsprecher, Löt- oder Faston-Klemmen – 2 Module.

Das Gerät ist in Verbindung mit einem Verstärker zur Lautstärkenregelung des wiederzugebenden Audiosignals zu verwenden.

MERKMALE.

- Löt- oder Faston-Klemmen.
- Gegenüber dem Verstärker hält der Regler eine Eingangsimpedanz von 8 Ohm beim Ändern des Drehregler-Einstellungspunkts aufrecht.
- Betriebstemperatur: -5 °C ÷ +45 °C (Innenbereich).

FUNKTIONSWEISE.

Nach Anschluss des Geräts an die Audioklemmen + und - von Verstärker und Lautsprecher (siehe Abbildung ANSCHLÜSSE) wird die Lautstärke mit dem Drehregler eingestellt.

INSTALLATIONSVORSCHRIFTEN.

- Die Installation muss durch Fachpersonal gemäß den im Anwendungsland des Geräts geltenden Vorschriften zur Installation elektrischen Materials erfolgen.
- **Das Gerät ist für den Betrieb in Umgebungen mit Sicherheitskleinspannung (SELV) geeignet. Die Dose, in der es installiert wird, darf keine Geräte mit gefährlicher Spannung (230 V oder 110 V) oder Leiter mit Netzspannung bei einfacher Isolierung beinhalten.**
- Nach dem Anschluss sicherstellen, dass die Klemmen 1, 2, 3 einen angemessenen Abstand zu den Dosenwänden aufweisen, diese gegebenenfalls leicht umbiegen. **Bei eingesetztem Gerät unbedingt darauf achten, dass die Klemmen nicht die Wände der Metalldose berühren.**

NORMKONFORMITÄT.

Norm EN 60065.

REACH-Verordnung (EG) Nr. 1907/2006 – Art.33. Das Erzeugnis kann Spuren von Blei enthalten.



Elektro- und Elektronik-Altgeräte - Informationen für die Nutzer

Das Symbol der durchgestrichenen Mülltonne auf dem Gerät oder seiner Verpackung weist darauf hin, dass das Produkt am Ende seiner Nutzungsdauer getrennt von den anderen Abfällen zu entsorgen ist. Nach Ende der Nutzungsdauer obliegt es dem Nutzer, das Produkt in einer geeigneten Sammelstelle für getrennte Müllentsorgung zu deponieren oder es dem Händler bei Ankauf eines neuen Produkts zu übergeben. Bei Händlern mit einer Verkaufsfläche von mindestens 400 m² können zu entsorgende Produkte mit Abmessungen unter 25 cm kostenlos und ohne Kaufzwang abgegeben werden. Die angemessene Mülltrennung für das dem Recycling, der Behandlung und der umweltverträglichen Entsorgung zugeführten Gerätes trägt dazu bei, mögliche negative Auswirkungen auf die Umwelt und die Gesundheit zu vermeiden und begünstigt den Wiedereinsatz und/oder das Recyceln der Materialien, aus denen das Gerät besteht.

Ρυθμιστής έντασης ήχου 8 ohm 15 W για σύστημα διανομής ήχου, ακροδέκτες συγκόλλησης ή faston – 2 στοιχείων.

Ο μηχανισμός πρέπει να χρησιμοποιείται σε συνδυασμό με ενισχυτή για ρύθμιση της έντασης ήχου του σήματος ήχου που μεταδίδεται.

ΧΑΡΑΚΤΗΡΙΣΤΙΚΑ.

- Ακροδέκτες συγκόλλησης ή faston.
- Σε ό,τι αφορά τον ενισχυτή, ο ρυθμιστής διατηρεί σύνθετη αντίσταση εισόδου 8 ohm ανάλογα με το σημείο ρύθμισης του διακόπτη.
- Θερμοκρασία λειτουργίας: -5°C + +45°C (εσωτερική χρήση).

ΛΕΙΤΟΥΡΓΙΑ.

Μετά τη σύνδεση του μηχανισμού στις επαφές κλέμας ήχου + και - του ενισχυτή και του ηχείου (βλ. εικόνα ΣΥΝΔΕΣΕΙΣ), η ένταση ήχου ρυθμίζεται μέσω του περιστροφικού κουμπιού.

ΚΑΝΟΝΕΣ ΕΓΚΑΤΑΣΤΑΣΗΣ.

- Η εγκατάσταση πρέπει να εκτελείται σύμφωνα με τις ισχύουσες διατάξεις σχετικά με το ηλεκτρολογικό υλικό στη χώρα χρήσης των προϊόντων.
- **Ο μηχανισμός είναι κατάλληλος για λειτουργία σε χώρους με εξαιρετικά χαμηλή τάση ασφαλείας (SELV). Στο κουτί όπου εγκαθίσταται δεν πρέπει**

να υπάρχουν μηχανισμοί με επικίνδυνη τάση (230 V ή 110 V) ή αγωγοί με τάση δικτύου σε ένα μεμονωμένο επίπεδο απομόνωσης.

- Μετά την πραγματοποίηση της σύνδεσης, βεβαιωθείτε ότι οι ακροδέκτες 1, 2, 3 βρίσκονται σε επαρκή απόσταση από τα τοιχώματα του κουτιού και, εάν απαιτείται, λυγίστε τους ελαφρώς. **Όταν εισαχθεί ο μηχανισμός, πρέπει να είστε εξαιρετικά προσεκτικοί και να φροντίσετε οι ακροδέκτες να μη βρίσκονται σε επαφή με τα τοιχώματα του μεταλλικού κουτιού.**

ΚΑΝΟΝΙΣΜΟΙ ΑΝΑΦΟΡΑΣ.

Πρότυπα EN EN 60065.

Κανονισμός REACH (ΕΕ) αρ. 1907/2006 – Άρθρο 33. Το προϊόν μπορεί να περιέχει ίχνη μολύβδου.



ΑΗΦΕ - Ενημέρωση των χρηστών

Το σύμβολο διαγραμμένου κάδου απορριμμάτων, όπου υπάρχει επάνω στη συσκευή ή στη συσκευασία της, υποδεικνύει ότι το προϊόν στο τέλος της διάρκειας ζωής του πρέπει να συλλέγεται χωριστά από τα υπόλοιπα απορρίμματα. Στο τέλος της χρήσης, ο χρήστης πρέπει να αναλάβει να παραδώσει το προϊόν σε ένα κατάλληλο κέντρο διαφοροποιημένης συλλογής ή να το παραδώσει στον αντιπρόσωπο κατά την αγορά ενός νέου προϊόντος. Σε καταστήματα πώλησης με επιφάνεια πωλήσεων τουλάχιστον 400 m² μπορεί να παρασθθεί δωρεάν, χωρίς καμία υποχρέωση για αγορά άλλων προϊόντων, τα προϊόντα για διάθεση, με διαστάσεις μικρότερες από 25 cm. Η επαρκής διαφοροποιημένη συλλογή, προκειμένου να ξεκινήσει η επόμενη διαδικασία ανακύκλωσης, εστεξερνασίας και περιβαλλοντικά συμβατής διάθεσης της συσκευής, συμβάλλει στην αποφυγή αρνητικών επιπτώσεων για το περιβάλλον και την υγεία και προωθεί την επαναχρησιμοποίηση ή/και ανακύκλωση των υλικών από τα οποία αποτελείται η συσκευή.

VISTA FRONTALE E POSTERIORE • FRONT AND REAR VIEW VUE AVANT ET ARRIÈRE • VISTA FRONTAL Y POSTERIOR FRONT- UND RÜCKANSICHT • ΜΠΡΟΣΤΙΝΗ ΚΑΙ ΠΙΣΩ ΠΛΕΥΡΑ

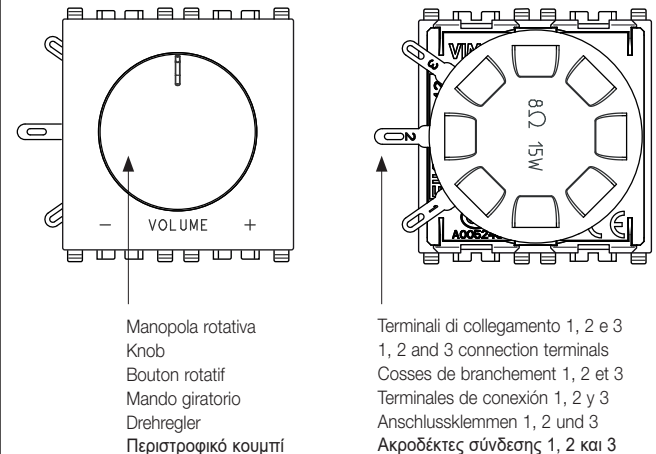

COLLEGAMENTI • CONNECTIONS • BRANCHEMENTS CONEXIONES • ANSCHLÜSSE • ΣΥΝΔΕΣΕΙΣ

