

V54903
Scatola da incasso per torretta da pavimento in calcestruzzo – 3 moduli.
CARATTERISTICHE.

- Scatola da incasso in metallo zincato e verniciato.
- Dimensioni: 100x100x60 mm (profondità utile 58 mm).
- Interasse viti di fissaggio: 84 mm.
- Completa di coperchio di chiusura in materiale plastico e vite per collegamento di terra.

ATTENZIONE: Quando si installa la scatola a pavimento montare il coperchio con viti in dotazione per evitare che cemento e altri detriti possano entrare nella scatola compromettendo l'installazione.

CONFORMITA' NORMATIVA.

Direttiva BT.
IEC 60670-23, EN 60670-23.

Boîte d'encastrement pour colonne à poser au sol en béton - 3 modules.
CARACTÉRISTIQUES.

- Boîte d'encastrement en métal galvanisé et peint.
- Dimensions: 100x100x60 mm (profondeur utile 58 mm).
- Entraxe des vis de fixation: 84 mm.
- Dotée d'un couvercle en plastique et de vis pour la continuité du circuit de terre.

ATTENTION: Pour installer la boîte au sol, monter le couvercle avec les vis fournies afin d'éviter que le ciment ou d'autres matériaux n'entrent dans la boîte, compromettant l'installation.

CONFORMITÉ AUX NORMES.

Directive BT.
IEC 60670-23, EN 60670-23.

Back box for concrete floor mount turret - 3-module.
FEATURES.

- Flush-mounting zinc-plated and painted metal box
- Dimensions: 100x100x60 mm (usable depth 58 mm).
- Distance between fixing screws: 84 mm.
- Complete with closable plastic cover and earth connection screws.

CAUTION: When installing the box on the floor, fit the cover using the screws provided to prevent concrete and other debris from entering the box and compromising the installation.

REGULATORY COMPLIANCE.

LV directive.
IEC 60670-23.
EN 60670-23.

Caja de empotrar para torreta en suelo de hormigón - 3 módulos
CARACTERÍSTICAS.

- Caja de empotrar de metal galvanizado y pintado.
- Medidas: 100x100x60 mm (profundidad útil 58 mm).
- Distancia entre ejes de los tornillos de fijación: 84 mm.
- Completa de tapa de cierre de plástico y tornillo para la conexión a tierra.

ATENCIÓN: Al montar la caja en el suelo, sujete la tapa con los tornillos suministrados para evitar que mortero y escombros puedan entrar en la caja perjudicando el montaje.

CONFORMIDAD A LAS NORMAS.

Directiva BT.
IEC 60670-23, EN 60670-23.

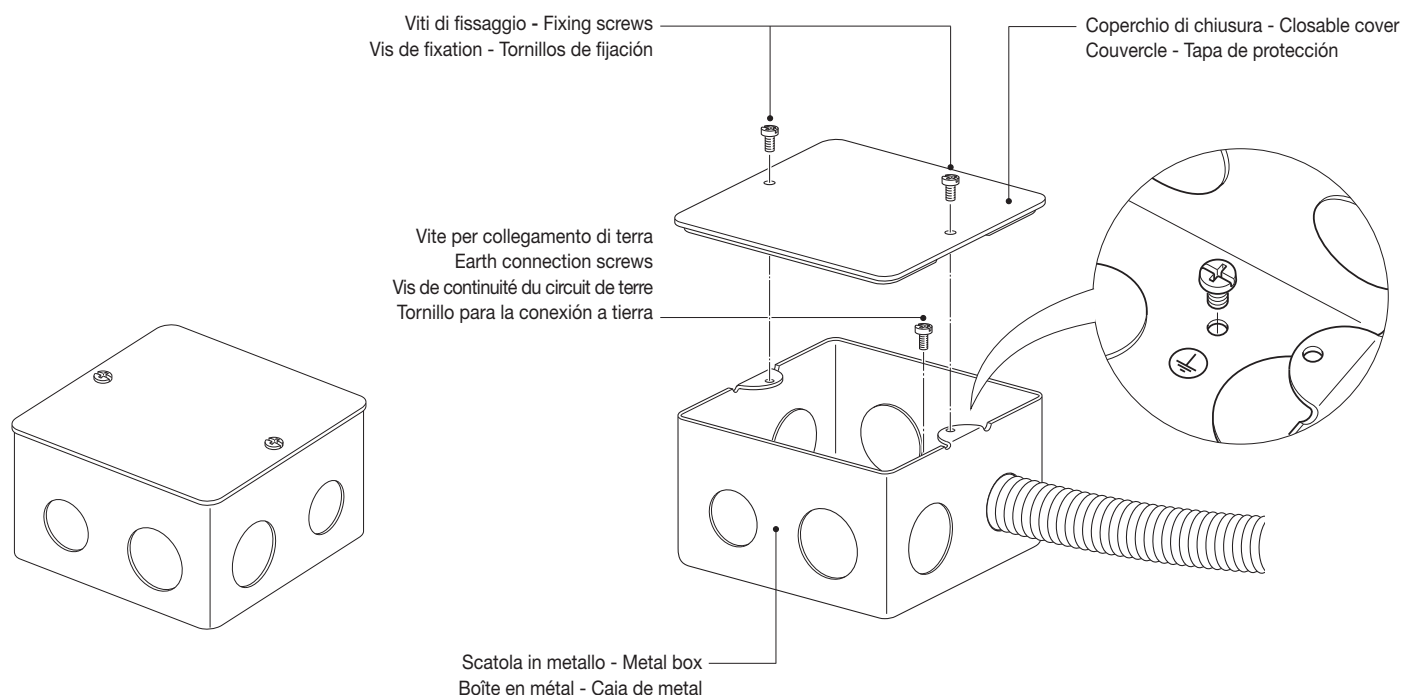
INSTALLAZIONE • INSTALLATION • INSTALLATION • INSTALACIÓN

ATTENZIONE: La canalina deve entrare nella scatola come indicato in figura oppure per poter utilizzare i fori frontali installare la scatola 10-15 mm più bassa rispetto al filo pavimento.

CAUTION: The corrugated tube must enter the box as shown in the figure or to be able to use the front holes, install the box 10-15 mm below the floor level.

ATTENTION: La gaine doit entrer dans la boîte comme le montre la figure ou, pour pouvoir utiliser les orifices à l'avant, installer la boîte 10-15 mm au-dessous du niveau du plancher.

ATENCIÓN: La canaleta debe entrar en la caja como se indica en la figura o bien, para utilizar los orificios frontales, coloque la caja 10-15 mm más abajo respecto al nivel del suelo.