

46922.032

Staffa per montaggio Dome varifocale a parete / Varifocal Dome wall Mount Bracket

Dimensioni / Dimensions

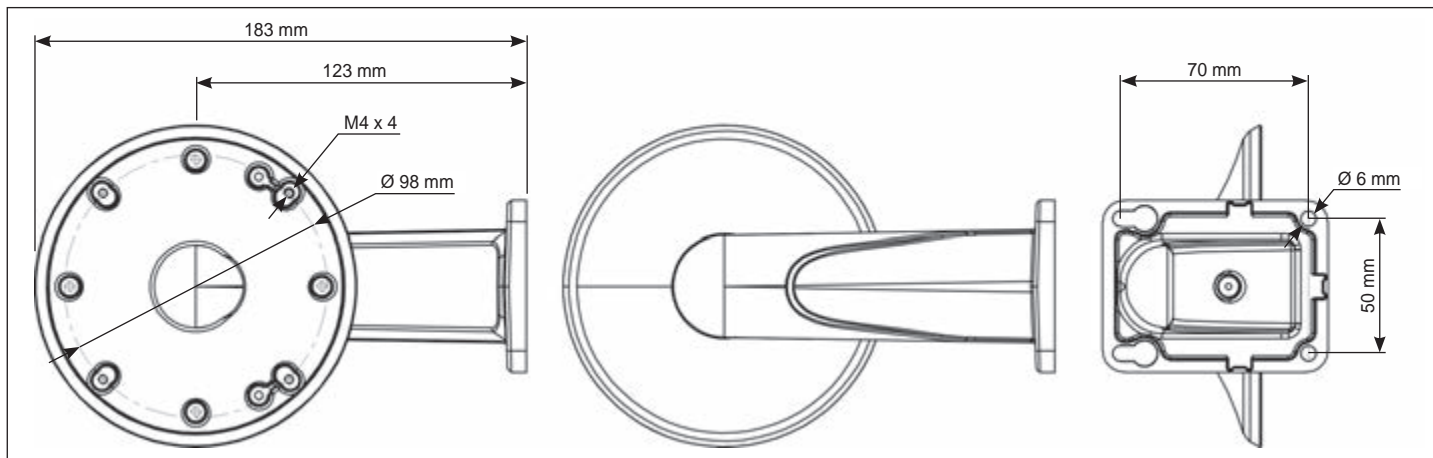

Installazione / Installation

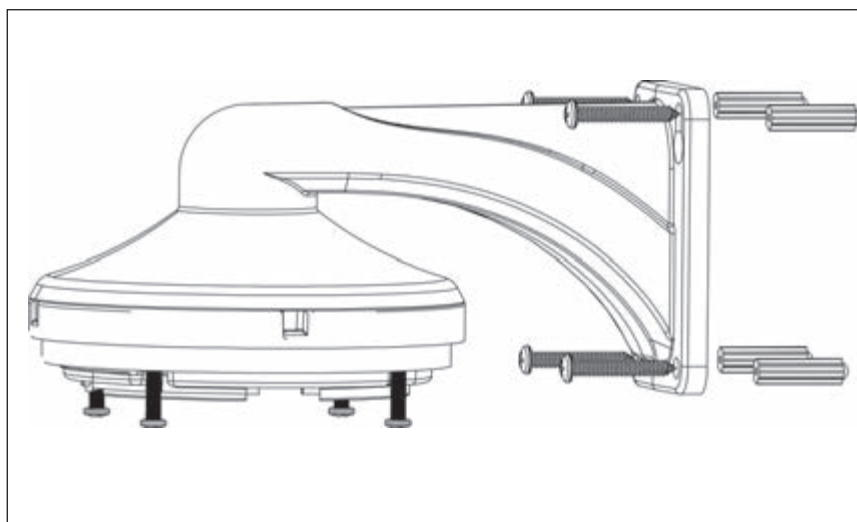

Accessori / Accessories

Elemento / Item	Quantità / Quantity	Note
1 Dima di foratura / Mounting drawing paper	1	
2 Viti testa croce / Mounting cross screw M4x20	4	Per fissaggio base / For fixing deep base
3 Rondelle metalliche / Metal cushion 0,8 mm	4	Per viti / For screws M4x20
4 Viti / Screw M4x35	4	Per fissaggio staffa / For fixing bracket
5 Fisher M8x30	4	
6 Viti testa croce / Mounting cross screw M4x16	4	

Inserimento del cavo OSD / Threading OSD cable

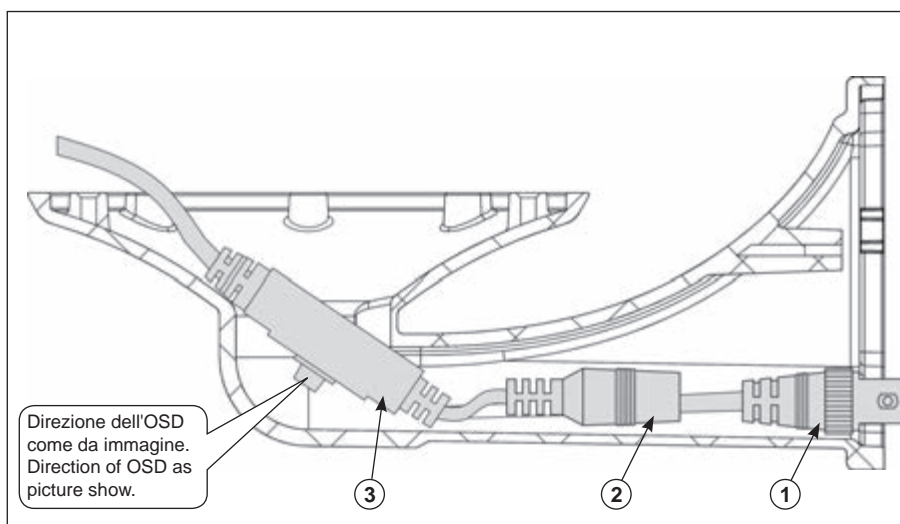

Direzione dell'OSD come da immagine.
Direction of OSD as picture show.

Nota: quando si installa la telecamera con il cavo OSD, seguire le istruzioni una ad una da ①-②-③ per inserire il cavo di alimentazione nella staffa (Direzione dell'OSD come da immagine).

Remark: When you install camera with OSD cable, please follow up the above instruction one by one from ①-②-③ to thread power cable into bracket (Direction of OSD as picture show).