

OK21666.7....

INSTALLAZIONE IN ORIZZONTALE • HORIZONTAL MOUNTING
INSTALLATION HORIZONTALE • MONTAJE HORIZONTAL
HORIZONTAL INSTALLATION • ΟΡΙΖΟΝΤΙΑ ΕΓΚΑΤΑΣΤΑΣΗ • التركيب في الوضع الأفقي

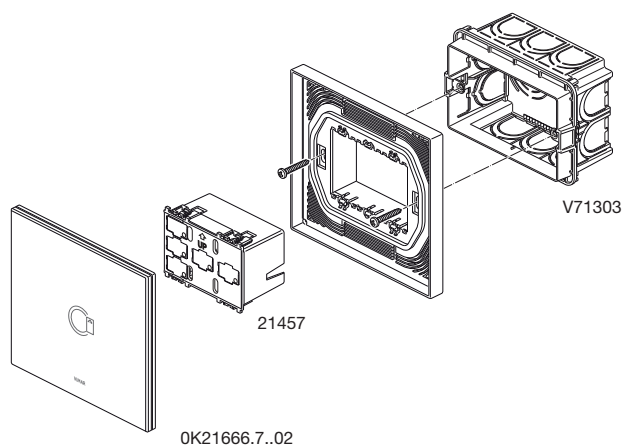

Aggancio della placca (fino al completo allineamento con il supporto) • Hooking on the cover plate (until it is fully aligned with the mounting frame) • Fixation de la plaque (jusqu'à ce qu'elle résulte alignée par rapport au support) • Enganche de la placa (hasta la completa alineación con el soporte) • Einrasten des Abdeckrahmens (bis zur vollständigen Ausrichtung mit der Halterung) • Σύνδεση της πλάκας (έως την πλήρη ευθυγράμμιση με το στήριγμα) • شبك الغطاء (لغاية المحاذاة مع الدعامة كلياً)

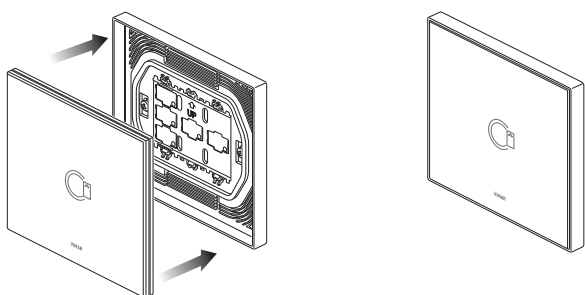

Rimozione della placca • Removing the cover plate • Détachement de la plaque
 Extracción de la placa • Abnahme des Abdeckrahmens • Αφαίρεση πλάκας • إزالة اللوحة

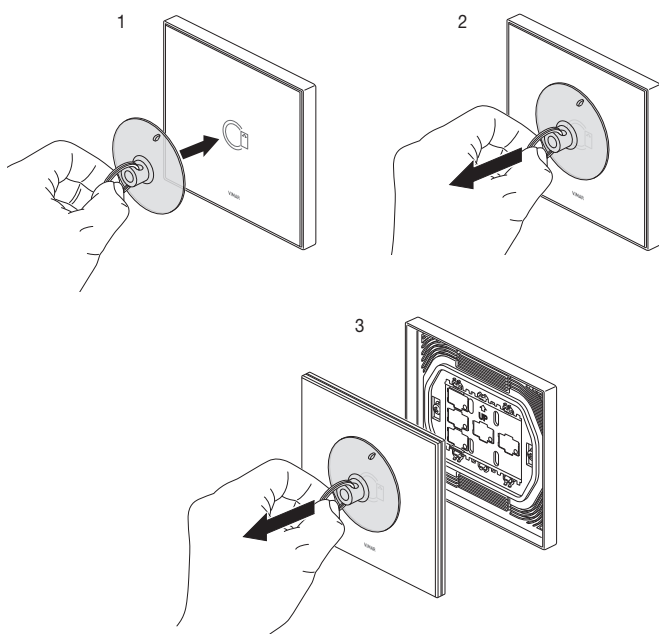

INSTALLAZIONE IN VERTICALE • VERTICAL MOUNTING
INSTALLATION VERTICALE • MONTAJE VERTICAL
VERTIKALE INSTALLATION • ΚΑΤΑΚΟΡΥΦΗ ΕΓΚΑΤΑΣΤΑΣΗ • التركيب في الوضع الرأسي

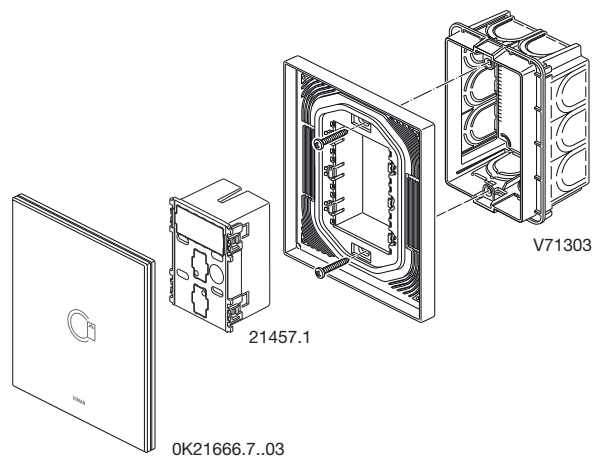

Aggancio della placca (fino al completo allineamento con il supporto) • Hooking on the cover plate (until it is fully aligned with the mounting frame) • Fixation de la plaque (jusqu'à ce qu'elle résulte alignée par rapport au support) • Enganche de la placa (hasta la completa alineación con el soporte) • Einrasten des Abdeckrahmens (bis zur vollständigen Ausrichtung mit der Halterung) • Σύνδεση της πλάκας (έως την πλήρη ευθυγράμμιση με το στήριγμα) • شبك الغطاء (لغاية المحاذاة مع الدعامة كلياً)

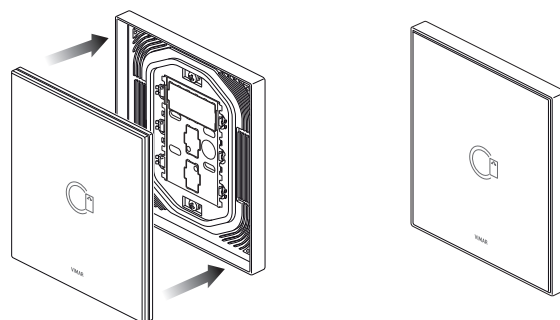

Rimozione della placca • Removing the cover plate • Détachement de la plaque
 Extracción de la placa • Abnahme des Abdeckrahmens • Αφαίρεση πλάκας • إزالة اللوحة

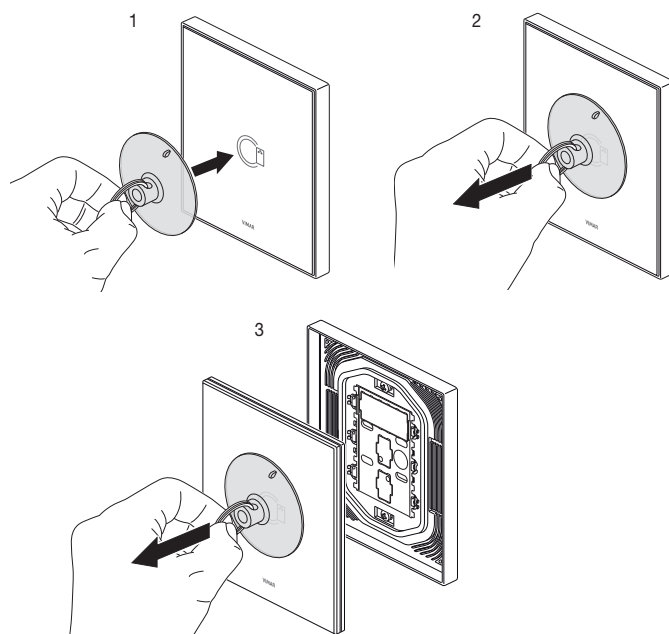



REGOLE DI INSTALLAZIONE • INSTALLATION RULES • CONSIGNES D'INSTALLATION • NORMAS DE INSTALACIÓN • INSTALLATIONSVORSCHRIFTEN
ΚΑΝΟΝΙΣΜΟΙ ΕΓΚΑΤΑΣΤΑΣΗΣ • قواعد التركيب

- Il kit va utilizzato esclusivamente con i lettori a transponder art. 21457 e 21457.1.
- Coppia massima di serraggio delle viti: 0,3 Nm
- Il grado di protezione IP55 è garantito esclusivamente con le placche presenti nel kit e su superfici lisce prive di fughe.
- Per un corretto funzionamento, in fase di configurazione con ETS dei lettori, disattivare il parametro "Abilitazione campanello" (impostare su 0).
- The kit should only be used with transponder readers art. 21457 and 21457.1.
- Maximum screw tightening torque: 0.3 Nm
- The IP55 protection degree is only guaranteed with the cover plates included in the kit and on smooth, seamless surfaces.
- For correct operation, during the reader configuration phase with ETS, deactivate the "Enable bell" parameter (set to 0).
- Utiliser exclusivement le kit avec les lecteurs transponder art. 21457 et 21457.1.
- Couple maximum de serrage des vis : 0,3 Nm
- L'indice de protection IP55 est garanti exclusivement avec les plaques présentes dans le kit et sur des surfaces sans joints.
- Pour un fonctionnement correct, désactiver le paramètre « Validation sonnette » (régler sur 0) durant la configuration des lecteurs avec ETS.
- El kit debe utilizarse exclusivamente con los lectores de transponder art. 21457 y 21457.1.
- Par de apriete máximo de los tornillos: 0,3 Nm
- El grado de protección IP55 está garantizado exclusivamente con las placas incluidas en el kit y sobre superficies lisas exentas de juntas.
- Para un correcto funcionamiento, durante la configuración con ETS de los lectores, desactive el parámetro "Activación timbre" (seleccione 0).
- Das Set ist ausschließlich mit den Transponder-Lesegeräten Art. 21457 und 21457.1 zu verwenden.
- Max. Anzugsmoment der Schrauben: 0,3 Nm
- Die Schutzart IP55 wird ausschließlich mit dem im Set enthaltenen Abdeckrahmen und auf glatten Oberflächen ohne Fugen garantiert.
- Zur korrekten Funktionsweise ist bei der Konfiguration der Lesegeräte mit ETS der Parameter "Aktivierung der Klingel" zu deaktivieren (auf 0 einstellen).
- Το kit πρέπει να χρησιμοποιείται αποκλειστικά με τις συσκευές ανάγνωσης με πομποδέκτη κωδ. 21457 και 21457.1.
- Μέγιστη ροπή σύσφιξης βιδών: 0,3 Nm
- Ο βαθμός προστασίας IP55 διασφαλίζεται αποκλειστικά με τις πλάκες που περιλαμβάνονται στο kit και σε λείες επιφάνειες χωρίς αρμούς.
- Για σωστή λειτουργία, κατά τη διάρκεια της διαμόρφωσης με το ETS των συσκευών ανάγνωσης, απενεργοποιήστε την παράμετρο «Ενεργοποίηση κουδουνιού» (ρυθμίστε την τιμή 0).

• يجب استخدام المجموعة حصرياً مع أجهزة القراءة المزودة بالمتسجيب transponder من الفئة 21457 و 21457.1.
 • أقصى عزم لشد البراغي: 0.3 ن م
 • درجة الحماية IP55 مضمونة فقط مع اللوحات الموجودة في المجموعة وعلى الأسطح الملساء بدون وصلات.
 • للتشغيل السليم، خلال مرحلة التكوين بـ «ETS» لأجهزة القراءة، عطل معلمة «تمكين الجرس» (اضبطها على 0).

CONFORMITÀ NORMATIVA • REGULATORY COMPLIANCE • CONFORMITÉ AUX NORMES • CONFORMIDAD A LAS NORMAS • NORMKONFORMITÄT

ΣΥΜΜΟΡΦΩΣΗ ΜΕ ΤΑ ΠΡΟΤΥΠΑ • مطابقة المعايير

Direttiva RED. Norme EN 50491, EN 60669-2-5, EN 300 330, EN 301 489-3, EN 62479.

Vimar SpA dichiara che l'apparecchiatura radio è conforme alla direttiva 2014/53/UE. Il testo completo della dichiarazione di conformità UE è disponibile nella scheda di prodotto al seguente indirizzo Internet: www.vimar.com.

RED directive. Standards EN 50491, EN 60669-2-5, EN 300 330, EN 301 489-3, EN 62479.

Vimar SpA declares that the radio equipment complies with Directive 2014/53/EU. The full text of the EU declaration of conformity is on the product sheet available at the following Internet address: www.vimar.com.

Directive RED. Normes EN 50491, EN 60669-2-5, EN 300 330, EN 301 489-3, EN 62479.

Vimar S.p.A. déclare que l'équipement radio est conforme à la directive 2014/53/UE. Le texte complet de la déclaration de conformité UE est disponible sur la fiche du produit à l'adresse Internet suivante: www.vimar.com.

Directiva RED. Normas EN 50491, EN 60669-2-5, EN 300 330, EN 301 489-3, EN 62479.

Vimar S.p.A. declara que el equipo radio es conforme a la directiva 2014/53/UE. El texto completo de la declaración de conformidad UE está recogido en la ficha del producto en la siguiente página web: www.vimar.com.

RED-Richtlinie. Normen EN 50491, EN 60669-2-5, EN 300 330, EN 301 489-3, EN 62479.

Vimar SpA erklärt, dass die Funkanlage der Richtlinie 2014/53/EU entspricht. Die vollständige Fassung der EU-Konformitätserklärung steht im Datenblatt des Produkts unter der Internetadresse www.vimar.com zur Verfügung.

Οδηγία RED. Πρότυπα EN 50491, EN 60669-2-5, EN 300 330, EN 301 489-3, EN 62479.

H Vimar SpA δηλώνει ότι η συσκευή ραδιοσυνοχής συμμορφώνεται με την οδηγία 2014/53/ΕΕ. Το πλήρες κείμενο της δήλωσης συμμόρφωσης ΕΕ διατίθεται στην κάρτα του προϊόντος στην παρακάτω διαδικτυακή διεύθυνση: www.vimar.com.

التوجيه الأوروبي الخاص بمعدات الراديو (RED). القواعد EN 50491, EN 60669-2-5, EN 300 330, EN 301 489-3, EN 62479.
 تُقر شركة Vimar بأن جهاز اللاسلكي مطابق للتوجيه UE/53/2014. يتوفر النص الكامل من إقرار مطابقة الاتحاد الأوروبي في وثيقة المنتج على الموقع الإلكتروني التالي: www.vimar.com.

Regolamento REACH (UE) n. 1907/2006 – art.33. Il prodotto potrebbe contenere tracce di piombo. • REACH (EU) Regulation no. 1907/2006 – Art.33. The product may contain traces of lead.
 Règlement REACH (UE) n° 1907/2006 – art.33. Le produit pourrait contenir des traces de plomb. • Reglamento REACH (UE) n. 1907/2006 – art.33. El producto puede contener trazas de plomo.
 REACH-Verordnung (EG) Nr. 1907/2006 – Art.33. Das Erzeugnis kann Spuren von Blei enthalten. • Κανονισμός REACH (EE) αρ. 1907/2006 – Άρθρο 33. Το προϊόν μπορεί να περιέχει ίχνη μολύβδου.
 1907/2006/REACH (UE) المادة 33. قد يحتوي المنتج على آثار الرصاص.



RAEE - Informazione agli utilizzatori • WEEE - Information for users • DEEE - Informations pour les utilisateurs • RAEE - Información para los usuarios • Elektro- und Elektronik-Altgeräte - Informationen für die Nutzer • AHHE - Ενήμερωση των χρηστών

Il simbolo del cassonetto barrato riportato sull'apparecchiatura o sulla sua confezione indica che il prodotto alla fine della propria vita utile deve essere raccolto separatamente dagli altri rifiuti. L'utente dovrà, pertanto, conferire l'apparecchiatura giunta a fine vita agli idonei centri comunali di raccolta differenziata dei rifiuti elettronici ed elettronici. In alternativa alla gestione autonoma, è possibile consegnare gratuitamente l'apparecchiatura che si desidera smaltire al distributore, al momento dell'acquisto di una nuova apparecchiatura di tipo equivalente. Presso i distributori di prodotti elettronici con superficie di vendita di almeno 400 m² è inoltre possibile consegnare gratuitamente, senza obbligo di acquisto, i prodotti elettronici da smaltire con dimensioni inferiori a 25 cm. L'adeguata raccolta differenziata per l'avvio successivo dell'apparecchiatura dismessa al riciclaggio, al trattamento e allo smaltimento ambientalmente compatibile contribuisce ad evitare possibili effetti negativi sull'ambiente e sulla salute e favorisce il riutilizzo e/o riciclo dei materiali di cui è composta l'apparecchiatura.

If the crossed-out bin symbol appears on the equipment or packaging, this means the product must not be included with other general waste at the end of its working life. The user must take the worn product to a sorted waste center, or return it to the retailer when purchasing a new one. Products for disposal can be consigned free of charge (without any new purchase obligation) to retailers with a sales area of at least 400 m², if they measure less than 25 cm. An efficient sorted waste collection for the environmentally friendly disposal of the used device, or its subsequent recycling, helps avoid the potential negative effects on the environment and people's health, and encourages the re-use and/or recycling of the construction materials.

Le symbole du caisson barré, là où il est reporté sur l'appareil ou l'emballage, indique que le produit en fin de vie doit être collecté séparément des autres déchets. Au terme de la durée de vie du produit, l'utilisateur devra se charger de le remettre à un centre de collecte séparée ou bien au revendeur lors de l'achat d'un nouveau produit. Il est possible de remettre gratuitement, sans obligation d'achat, les produits à éliminer de dimensions inférieures à 25 cm aux revendeurs dont la surface de vente est d'au moins 400 m². La collecte séparée appropriée pour l'envoi ultérieur de l'appareil en fin de vie au recyclage, au traitement et à l'élimination dans le respect de l'environnement contribue à éviter les effets négatifs sur l'environnement et sur la santé et favorise le réemploi et/ou le recyclage des matériaux dont l'appareil est composé.

El símbolo del contenedor tachado, cuando se indica en el aparato o en el envase, indica que el producto, al final de su vida útil, se debe recoger separado de los demás residuos. Al final del uso, el usuario deberá encargarse de llevar el producto a un centro de recogida selectiva adecuado o devolverlo al vendedor con ocasión de la compra de un nuevo producto. En las tiendas con una superficie de venta de al menos 400 m², es posible entregar gratuitamente, sin obligación de compra, los productos que se deben eliminar con unas dimensiones inferiores a 25 cm. La recogida selectiva adecuada para proceder posteriormente al reciclaje, al tratamiento y a la eliminación del aparato de manera compatible con el medio ambiente contribuye a evitar posibles efectos negativos en el medio ambiente y en la salud y favorece la reutilización y/o el reciclaje de los materiales de los que se compone el aparato.

Das Symbol der durchgestrichenen Mülltonne auf dem Gerät oder seiner Verpackung weist darauf hin, dass das Produkt am Ende seiner Nutzungsdauer getrennt von den anderen Abfällen zu entsorgen ist. Nach Ende der Nutzungsdauer obliegt es dem Nutzer, das Produkt in einer geeigneten Sammelstelle für getrennte Müllentsorgung zu deponieren oder es dem Händler bei Ankauf eines neuen Produkts zu übergeben. Bei Händlern mit einer Verkaufsfäche von mindestens 400 m² können zu entsorgende Produkte mit Abmessungen unter 25 cm kostenlos und ohne Kaufzwang abgegeben werden. Die angemessene Mülltrennung für das dem Recycling, der Behandlung und der umweltverträglichen Entsorgung zugeführten Gerätes trägt dazu bei, mögliche negative Auswirkungen auf die Umwelt und die Gesundheit zu vermeiden und begünstigt den Wiedereinsatz und/oder das Recycling der Materialien, aus denen das Gerät besteht.

Το σύμβολο διαγραμμένου κάδου απορριμμάτων, όπου υπάρχει επάνω στη συσκευή ή στη συσκευασία της, υποδεικνύει ότι το προϊόν στο τέλος της διάρκειας ζωής του πρέπει να συλλέγεται χωριστά από τα υπόλοιπα απορρίμματα. Στο τέλος της χρήσης, ο χρήστης πρέπει να αναλάβει να παραδώσει το προϊόν σε ένα κατάλληλο κέντρο διαχωρισμένων συλλογής ή να το παραδώσει στον αντιπρόσωπο κατά την αγορά ενός νέου προϊόντος. Σε καταστήματα πώλησης με επιφάνεια πωλήσεων τουλάχιστον 400 m² μπορεί να παραδοθεί δωρεάν, χωρίς καμία υποχρέωση για αγορά άλλων προϊόντων, τα προϊόντα να διαθέσει, με διαστάσεις μικρότερες από 25 cm. Η επαρκής διαχωρισμένη συλλογή, προκειμένου να ξεκινήσει η επόμενη διαδικασία ανακύκλωσης, επεξεργασίας και περιβαλλοντικά συμβατής διάθεσης της συσκευής, συμβάλλει στην αποφυγή αρνητικών επιπτώσεων για το περιβάλλον και την υγεία και προωθεί την επαναχρησιμοποίηση ή/και ανακύκλωση των υλικών από τα οποία αποτελείται η συσκευή.

رمز صندوق القمامة المشطوب الوارد على الجهاز أو على العبوة يشير إلى أن المنتج في نهاية عمره الانتاجي يجب أن يُجمع بشكل منفصل عن المخلفات الأخرى. وبالتالي، سيتوجب على المستخدم منح الجهاز عند وصوله لنهاية عمره إلى المراكز البلدية المتصلة بالجمع للمخلفات الكهربائية والإلكترونية. وبدلاً عن الإزالة المنفصلة، من الممكن تسليم الجهاز الذي ترغب في التخلص منه مجاناً إلى المورد في وقت شراء جهاز جديد من نوع معادل. وأيضاً عند موزعي المنتجات الإلكترونية الذي يمتلكون مساحة بيع لا تقل عن 400 م² فإنه من الممكن تسليم المنتجات الإلكترونية التي يتم التخلص منها مجاناً والتي لا تزيد أبعادها عن 25 سم. دون التزام بالترار. الجمع المنفصل للبناء السليم التشغيل التالي لإعادة تدوير الجهاز الذي خرج من الخدمة ومعالجته والتخلص منه بشكل مطابق يتجنب يسبب في تجنب الأثر السلبية المحتملة على البيئة والصحة ويعزز من إعادة استخدام والو تدوير المواد التي يتكون منها الجهاز.

