

Scatola plastica By-alarm Plus per scheda centrale a 25 o 65 zone, 2 slot disponibili per scheda espansione 5 In/Out 03808, scheda comunicatore GSM 03810 o gateway antintrusione 03812, 1 slot disponibile per modulo radio 03832, 1 alimentatore 3,2 A 03805, 1 alloggiamento per batteria da 7Ah, tamper per strappo e apertura, installazione a parete.

La scatola è provvista di apposite forature che consentono di alloggiare al suo interno la scheda della centrale 03800-03801 e l'alimentatore 03805 assieme ad altri dispositivi in funzione degli stessi e dello spazio disponibile.

Le possibili combinazioni sono indicate nella figura DISPOSITIVI INSTALLABILI.

INSTALLAZIONE

Si raccomanda di installare il dispositivo in un luogo poco visibile e di non immediato accesso a persone estranee.

1. Aprire la scatola rimuovendo il coperchio.
2. Fissare la scheda della centrale al fondo plastico.
3. Fissare l'alimentatore al fondo plastico.
4. Predisporre i cablaggi.
5. Individuare i fori di fissaggio agli angoli del fondo plastico della scatola e il foro di fissaggio del dispositivo antisabotaggio.
6. Basandosi sul posizionamento dei fori sulla base, forare il muro facendo attenzione a non creare danni a tubature, condotte del gas, canalizzazioni elettriche, ecc.
Attraverso la bolla di allineamento è possibile verificare il corretto fissaggio orizzontale.
7. Inserire nel foro di fissaggio del dispositivo antisabotaggio il tassello da 6 mm.
8. Inserire in ognuno degli altri fori, un tassello (diametro consigliato 6 mm).
9. Far passare i cavi all'interno di manicotti pressacavo/passacavi.
10. Fissare la scatola al muro tramite viti con diametro adatto al tassello.
11. Richiudere il coperchio della scatola.

Nota: I pressacavi/passacavi usati in fase d'installazione devono avere classe d'inflammabilità V-1 o superiore.

Collegamento all'alimentazione di rete

Per l'alimentazione della centrale è necessario prevedere una linea separata derivata dal quadro elettrico di distribuzione. Tale linea deve essere protetta da dispositivi di sezionamento e di protezione.

ATTENZIONE: Durante il collegamento alla sorgente primaria, prestare la massima cautela. Pericolo di folgorazione.

Il dispositivo di sezionamento deve essere posto all'esterno dell'apparecchiatura e facilmente accessibile. La distanza tra i contatti deve essere di almeno 3 mm. Il dispositivo di sezionamento consigliato è un interruttore magnetotermico con curva d'intervento C e corrente nominale massima di 16A.

L'impianto di terra del sito deve essere realizzato secondo le norme vigenti.

1. Far passare il cavo di alimentazione attraverso il foro passacavi
2. Collegare l'alimentazione di rete agli appositi terminali. Per una installazione conforme agli standard di sicurezza, il conduttore di fase deve essere collegato al terminale "L", il conduttore neutro deve essere collegato al terminale "N".
3. Evitare che conduttori a bassissima tensione di sicurezza o di segnale possano andare in contatto con punti a tensione pericolosa. Usando una fascetta per cavi, assicurare i conduttori insieme e collegarli saldamente ad uno dei ganci per i cavi sul fondo dell'armadio.

Nota: L'estremità di un conduttore cordato non deve essere consolidata con una saldatura dolce nei punti in cui il conduttore è sottoposto a una pressione di contatto.

Collegamento della batteria tampone

Il contenitore plastico può alloggiare una batteria al piombo da 12V 7Ah (non fornita).

Prestare la massima attenzione nel rispettare la polarità della batteria:

- cavo nero= negativo
- cavo rosso= positivo

Per la connessione della batteria utilizzare l'apposito cavo di collegamento fornito con l'alimentatore art. 03805 o 03806.

Collegare il cavo alla centrale tramite l'apposito connettore dell'alimentatore.



REGOLE DI INSTALLAZIONE

L'installazione e la configurazione devono essere effettuate da personale qualificato con l'osservanza delle disposizioni regolanti l'installazione del materiale elettrico in vigore nel paese dove i prodotti sono installati.

CONFORMITA' NORMATIVA.

Direttiva BT. Direttiva EMC. Direttiva RoHS.

Norme EN 62368-1, EN 50130-4, EN 50130-5, EN 55032, EN 61000-3-2, EN 61000-3-3, EN 50131-3, EN 50131-6, EN 50131-10, EN 50136-2, EN IEC 63000.

Regolamento REACH (UE) n. 1907/2006 – art.33. Il prodotto potrebbe contenere tracce di piombo.



RAEE - Informazione agli utilizzatori

Il simbolo del cassonetto barrato riportato sull'apparecchiatura o sulla sua confezione indica che il prodotto alla fine della propria vita utile deve essere raccolto separatamente dagli altri rifiuti. L'utente dovrà, pertanto, conferire l'apparecchiatura giunta a fine vita agli idonei centri comunali di raccolta differenziata dei rifiuti elettronici ed elettronici. In alternativa alla gestione autonoma, è possibile consegnare gratuitamente l'apparecchiatura che si desidera smaltire al distributore, al momento dell'acquisto di una nuova apparecchiatura di tipo equivalente. Presso i distributori di prodotti elettronici con superficie di vendita di almeno 400 m² è inoltre possibile consegnare gratuitamente, senza obbligo di acquisto, i prodotti elettronici da smaltire con dimensioni inferiori a 25 cm. L'adeguata raccolta differenziata per l'avvio successivo dell'apparecchiatura dismessa al riciclaggio, al trattamento e allo smaltimento ambientalmente compatibile contribuisce ad evitare possibili effetti negativi sull'ambiente e sulla salute e favorisce il riutilizzo dei materiali di cui è composta l'apparecchiatura.

By-alarm Plus plastic box for 25- or 65-zone control unit board, 2 slots available for 5 In/Out expansion board 03808, GSM communicator board 03810 or burglar alarm system gateway 03812, 1 slot available for radio module 03832, 1 3.2A power supply unit 03805, 1 housing for 7Ah battery, anti-removal and anti-tamper protection, surface mounting.

The box has suitable holes to accommodate the control unit board 03800-03801 and power supply unit 03805 together with other devices, depending on their sizes and the available space. The possible combinations are shown in the INSTALLABLE DEVICES figure.

INSTALLATION

We recommend installing the device where it will not be very visible and not easily accessible to unauthorised persons.

1. Remove the cover to open the box.
2. Fasten the control unit board to the plastic bottom.
3. Fasten the power supply unit to the plastic bottom.
4. Route the wiring.
5. Identify the fixing holes in the corners at the bottom of the plastic box, and the fixing hole for the anti-tamper device.
6. Drill the wall to match the hole positions on the base, taking care not to damage water pipes, gas pipes, electrical conduits, etc.
Use the spirit level to check that it is fastened horizontally.
7. Insert a 6 mm wall plug into the fixing hole for the anti-tamper device.
8. Insert a wall plug (recommended diameter 6 mm) into each of the other holes.
9. Route the cables through the cable glands/cable outlets.
10. Fasten the box to the wall with screws of the right diameter for the wall plugs.
11. Close the box cover.

Note: The cable glands/cable outlets used during installation must have a flammability class of V-1 or higher.

Connecting the main power supply

A separate line from the electrical distribution board is needed to power the control unit. This line must be protected by disconnection and protection devices.

CAUTION: Take great care when connecting the primary source. Electric shock hazard.

Install the disconnection device in an easily accessible place outside the equipment. The gap between contacts must be at least 3 mm. The recommended disconnection device is a circuit breaker with a C trip curve and maximum rated current of 16A.

The site earthing system must comply with the current regulations.

1. Route the power supply cables through the cable outlet hole.
2. Connect the mains power supply to the corresponding terminals. To comply with the safety standards, the phase conductor must be connected to the "L" terminal and the neutral conductor must be connected to the "N" terminal.
3. Ensure that safety extra-low voltage or signal conductors cannot touch points at hazardous voltages. Use a cable tie to secure the conductors together and fasten them securely to one of the cable hooks on the bottom of the cabinet.

Note: Do not strengthen the ends of stranded conductors with soft soldering at the points in which they are subject to contact pressure.

Connecting the buffer battery

The plastic enclosure can house a 12V 7Ah lead battery (not provided).

Take great care to observe the battery polarity:

- black cable = negative
- red cable = positive

When connecting the battery, use the specific connection cable supplied with the power supply unit art. 03805 or 03806.

Connect the cable to the control unit through the corresponding connector on the power supply unit.



INSTALLATION RULES

Installation and configuration must be carried out by qualified personnel in compliance with the current regulations regarding the installation of electrical equipment in the country where the products are installed.

REGULATORY COMPLIANCE.

LV directive. EMC directive. RoHS directive.

Standards EN 62368-1, EN 50130-4, EN 50130-5, EN 55032, EN 61000-3-2, EN 61000-3-3, EN 50131-3, EN 50131-6, EN 50131-10, EN 50136-2, EN IEC 63000.

REACH (EU) Regulation no. 1907/2006 – Art.33. The product may contain traces of lead.



WEEE - User information

The crossed bin symbol on the appliance or on its packaging indicates that the product at the end of its life must be collected separately from other waste. The user must therefore hand the equipment at the end of its life cycle over to the appropriate municipal centres for the differentiated collection of electrical and electronic waste. As an alternative to independent management, you can deliver the equipment you want to dispose of free of charge to the distributor when purchasing a new appliance of an equivalent type. You can also deliver electronic products to be disposed of that are smaller than 25 cm for free, with no obligation to purchase, to electronics distributors with a sales area of at least 400 m². Proper sorted waste collection for subsequent recycling, processing and environmentally conscious disposal of the old equipment helps to prevent any possible negative impact on the environment and human health while promoting the practice of reusing and/or recycling materials used in manufacture.

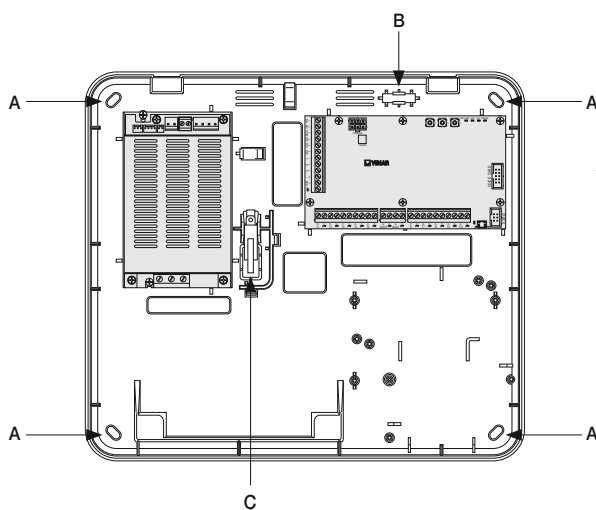
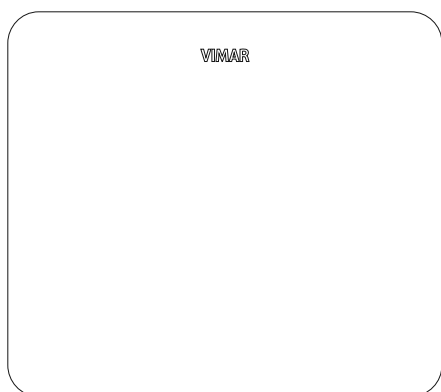
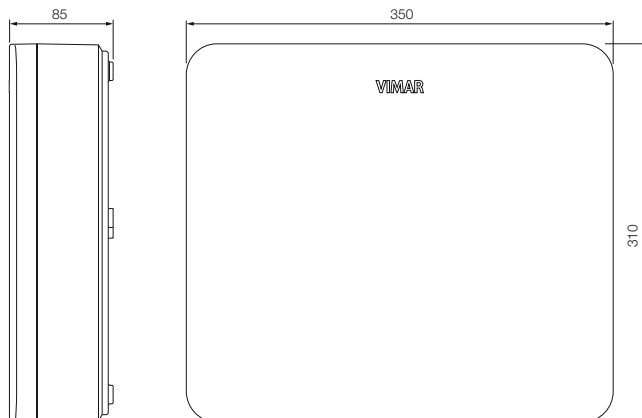
INSTALLAZIONE • INSTALLATION

- A: Foro per fissaggio a parete
 B: Bolla per allineamento su parete
 C: Antimanomissione Tamper
- A: Hole for surface mounting
 B: Spirit level for alignment on the wall
 C: Anti-tamper

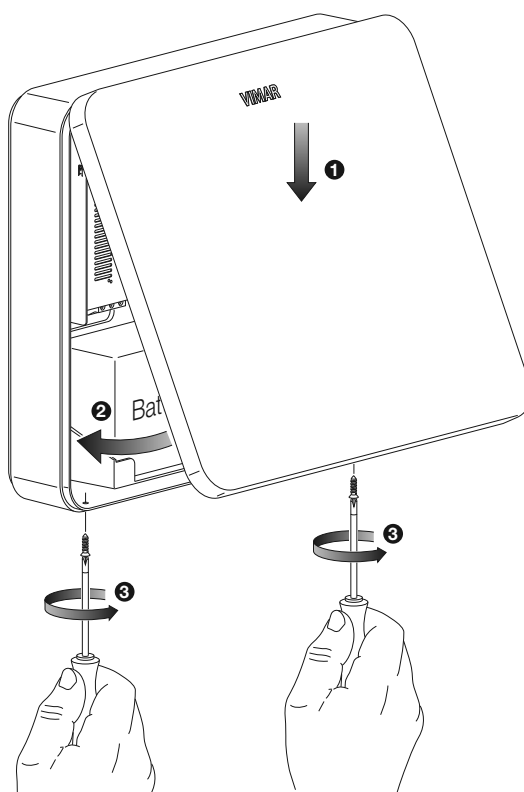

COLLEGAMENTI • CONNECTIONS

1. Collegare l'alimentatore alla centrale
Connect the power supply unit to the control unit

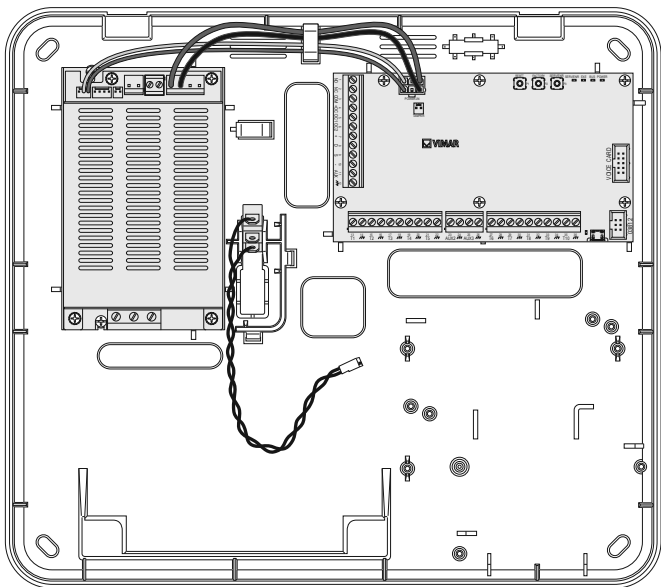

2. Collegare l'antitamber alla centrale e l'alimentatore alla batteria
Connect the anti-tamper to the control unit and connect the power supply unit to the battery

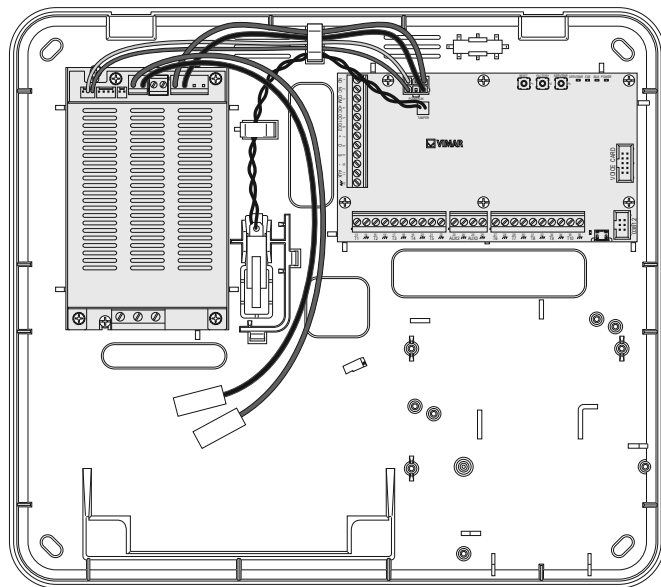

N.B: Collegare i cavi di alimentazione a 230 V attraverso il filtro a ferrite fornito in dotazione • Connect the 230 V power cables through the ferrite filter provided.

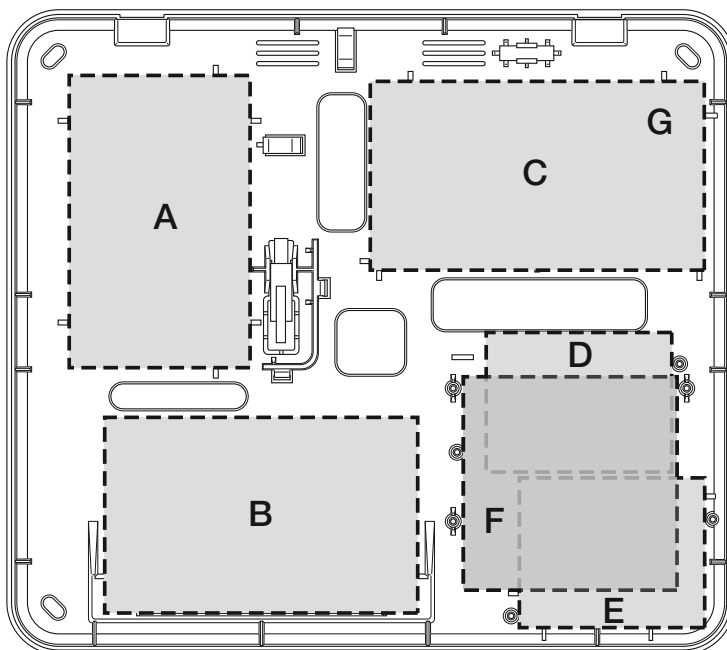
DISPOSITIVI INSTALLABILI • INSTALLABLE DEVICES

Le AREE evidenziate consentono di alloggiare i seguenti dispositivi:

- A: Alimentatore art. 03805
- B: Vano per batteria tampone
- C: Scheda centrale art. 03800 o 03801
- D: Espansione art.03808 comunicatore GSM art. 03810
- E: Espansione art. 03808 o comunicatore GSM art.03810 o gateway art. 03812
- F: Scheda ricetrasmittitore art. 03832
- G: Scheda sintesi vocale art.03813

The highlighted AREAS can accommodate the following devices:

- A: Power supply unit art. 03805
- B: Buffer battery compartment
- C: Control unit board art. 03800 o 03801
- D: Expansion art.03808 or GSM communicator art. 03810
- E: Expansion art. 03808, GSM communicator art.03810 or gateway art. 03812
- F: Transmitter/receiver board art. 03832
- G: Voice synthesis board art.03813

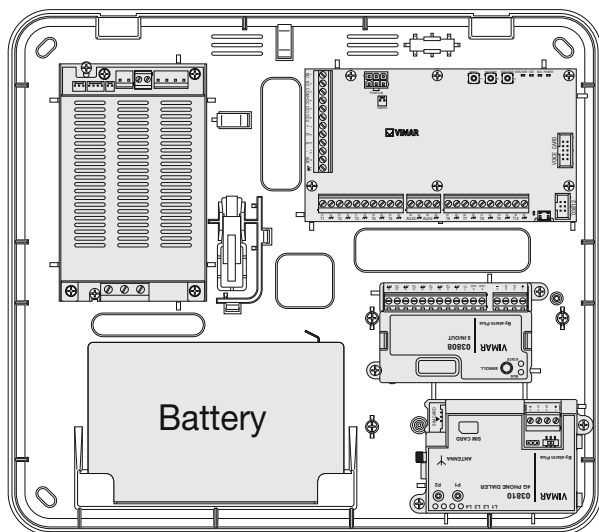
ESEMPI INSTALLATIVI • INSTALLATION EXAMPLES
1.

- La scatola alloggia:
- Alimentatore (A)
 - Batteria tampone (B)
 - Scheda della centrale (C)
 - Espansione (D)
 - Comunicatore GSM (E)

- The box houses:
- Power supply unit (A)
 - Buffer battery (B)
 - Control unit board (C)
 - Expansion (D)
 - GSM communicator (E)

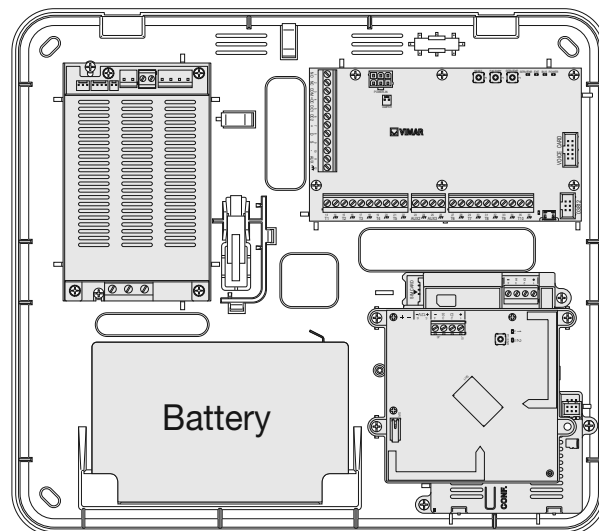
2.

- La scatola alloggia:
- Alimentatore (A)
 - Batteria tampone (B)
 - Scheda della centrale (C)
 - Comunicatore GSM (D)
 - Gateway (E)
 - Scheda ricetrasmittitore (F)

- The box houses:
- Power supply unit (A)
 - Buffer battery (B)
 - Control unit board (C)
 - GSM communicator (D)
 - Gateway (E)
 - Transmitter/receiver board (F)

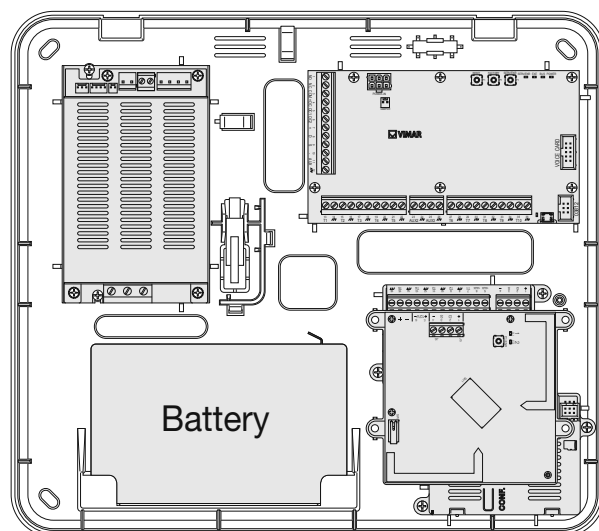
3.

- La scatola alloggia:
- Alimentatore (A)
 - Batteria tampone (B)
 - Scheda della centrale (C)
 - Espansione (D)
 - Gateway (E)
 - Scheda ricetrasmittitore (F)

- The box houses:
- Power supply unit (A)
 - Buffer battery (B)
 - Control unit board (C)
 - Expansion (D)
 - Gateway (E)
 - Transmitter/receiver board (F)