

Batteria ricaricabile Li-ion 3,7V 250mAh di ricambio per torce estraibili portatili LED 14397, 19397, 20397, 30397
 Rechargeable spare Li-ion 3.7V 250mAh battery for LED removable hand lamps 14397, 19397, 20397, 30397
 Batterie rechargeable Li-ion 3,7V 250mAh de rechange pour lampes portatives à leds 14397, 19397, 20397, 30397
 Batería recargable Li-ion 3,7 V 250 mAh de repuesto para linternas extraíbles portátiles LED 14397, 19397, 20397, 30397
 Aufladbare Li-Ionen-Ersatzbatterie 3,7V 250mAh für abnehmbare LED-Taschenlampen 14397, 19397, 20397, 30397
 Ανταλλακτική επαναφορτιζόμενη μπαταρία ιόντων λιθίου 3,7V 250mAh για φορητούς, αποσπώμενους φακούς LED 14397, 19397, 20397, 30397
 بطارية ليثيوم أيون بديلة 3.7 فولت 250 ملي أمبير في الساعة قابلة لإعادة الشحن لمصابيح LED المحمولة القابلة للفك 14397, 19397, 20397, 30397

**SOSTITUZIONE DELLA BATTERIA • BATTERY REPLACEMENT • REMPLACEMENT DE LA BATTERIE
 SUSTITUCIÓN DE LA BATERÍA • WECHSEL DER BATTERIE • ΑΝΤΙΚΑΤΑΣΤΑΣΗ ΜΠΑΤΑΡΙΑΣ • استبدال البطارية**

Seguire le indicazioni sotto riportate facendo attenzione a non invertire la polarità del connettore • Follow the instructions provided below, taking care not to invert the polarity of the connector • Suivre les indications ci-dessous en ayant soin de ne pas inverser la polarité du connecteur • Siga las instrucciones siguientes, teniendo cuidado de no invertir la polaridad del conector • Befolgen Sie die nachstehenden Anweisungen und achten Sie darauf, die Polarität des Steckverbinders nicht zu vertauschen • Ακολουθήστε τις οδηγίες που αναφέρονται παρακάτω φροντίζοντας να μην αντιστρέψετε την πολικότητα του συνδετήρα • اتبع الإرشادات الواردة أدناه، مع الانتباه إلى عدم عكس قطبية الموصل

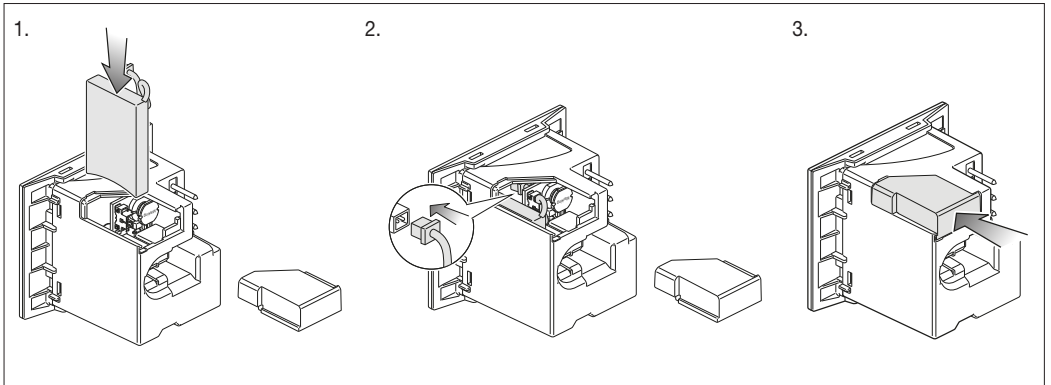

ATTENZIONE • CAUTION • ATTENTION • ATENCIÓN • WARNHINWEIS • ΠΡΟΣΟΧΗ • تنبيه

Smaltire le batterie negli appositi cassonetti per la raccolta differenziata.

Dispose of batteries in the specific differentiated collection bins.

Mettez les batteries au rebut dans les conteneurs spécifiques de collecte différenciée.

Las baterías deben desecharse en contenedores específicos para la recogida selectiva de residuos.

Die Akkus umweltgerecht bei zugelassenen Sammelstellen entsorgen.

Απορρίψτε τις μπαταρίες στους ειδικούς κάδους για διαφοροποιημένη συλλογή.

تخلص من البطاريات في صناديق النفايات ذات الجمع المنفصل المخصصة لها.

**AWERTENZE • WARNINGS • AVERTISSEMENTS • ADVERTENCIAS • HINWEISE • ΣΗΜΕΙΩΣΕΙΣ-ΠΡΟΕΙΔΟΠΟΙΗΣΕΙΣ**
تحذيرات

La batteria può esplodere se trattata in modo errato: non disassemblare, rompere, danneggiare meccanicamente, esporla al fuoco o ad alte temperature. Non cortocircuitare la batteria. Conservare la batteria in un luogo asciutto, fresco e lontano dalle sostanze incompatibili. Tenere la batteria fuori dalla portata dei bambini.

The battery may explode if handled incorrectly: do not disassemble, break, mechanically damage it or expose it to fire or high temperatures. Do not short-circuit the battery. Store the battery in a cool, dry place and away from incompatible substances. Keep the battery out of children's reach.

La batterie peut exploser si elle n'est pas utilisée correctement : ne pas désassembler, casser, endommager le mécanisme, l'exposer au feu ou à des températures élevées. Ne pas court-circuiter la batterie. Conserver la batterie dans un endroit sec, frais et à l'écart des substances incompatibles. Tenir la batterie hors de portée des enfants.

La batería puede explotar si se manipula incorrectamente: no desmontar, romper, dañar mecánicamente, exponer al fuego o a altas temperaturas. No cortocircuite la batería. Guarde la batería en un lugar fresco, seco y lejos de sustancias incompatibles. Mantener fuera del alcance de los niños.

Die Batterie kann bei unsachgemäßer Handhabung explodieren: Sie darf weder zerlegt, zerbrochen, mechanisch beschädigt noch Feuer oder hohen Temperaturen ausgesetzt werden. Schließen Sie die Batterie nicht kurz. Lagern Sie die Batterie an einem trockenen, kühlen Ort und von unverträglichen Stoffen entfernt. Bewahren Sie die Batterie für Kinder unzugänglich auf.

Η μπαταρία μπορεί να εκραγεί στην περίπτωση εσφαλμένου χειρισμού: δεν επιτρέπεται η αποσυναρμολόγηση, η θραύση, η ζημιά με μηχανικά μέσα και η έκθεση στη φωτιά ή σε υψηλές θερμοκρασίες. Μη βραχυκυκλώνετε την μπαταρία. Διατηρείτε την μπαταρία σε στεγνό και δροσερό χώρο, μακριά από μη συμβατές ουσίες. Διατηρείτε την μπαταρία μακριά από τα παιδιά.

يمكن أن تنفجر البطارية إذا تمت معالجتها بشكل غير صحيح: لا تقم بتفكيكها أو كسرها أو إتلافها ميكانيكيًا أو تعريضها للنار أو درجات الحرارة المرتفعة. لا تقم بإجراء دائرة قصيرة على البطارية. قم بحفظ البطارية في مكان جاف، وبارد وبعيدًا عن المواد الغير مناسبة. احفظ البطارية بعيدًا عن متناول الأطفال.

CONFORMITA' NORMATIVA • REGULATORY COMPLIANCE • CONFORMITÉ AUX NORMES
CONFORMIDAD A LAS NORMAS • NORMKONFORMITÄT • ΚΑΝΟΝΙΣΜΟΙ ΕΓΚΑΤΑΣΤΑΣΗΣ • مطابقة المعايير

Regolamento (UE) 2023/1542 • Regulation (EU) 2023/1542 • Règlement (EU) 2023/1542

Reglamento (UE) 2023/1542 • Verordnung (EG) 2023/1542 • Κανονισμός (ΕΕ) 2023/1542 • (UE) 2023/1542 اللائحة