

## 32041.x

**Thermostat XT pour domotique By-me pour le contrôle de la température ambiante (chauffage et climatisation), gestion des installations à 2 et 4 tubes, commande ventilo-convecteur à 3 vitesses et proportionnelle, dispositif de contrôle de la température appartenant à la classe I (contribution 1%) en modalité ON/OFF, à la classe IV (contribution 2%) en modalité PID, interfaçable avec actuateur à sorties analogiques proportionnelles 01466.1 pour réaliser un thermostat d'ambiance modulé classe V (contribution 3%), fonction boost pour validation d'une deuxième source, fonction capteur de proximité, rétroéclairage à leds - 2 modules frontaux.**

Le thermostat s'intègre au système domotique By-me Plus pour la gestion du réglage thermique dans les installations à 2 ou 4 tubes (chauffage/climatisation) avec une zone neutre (uniquement dans les installations à 4 tubes), avec fonction boost qui active une seconde source afin d'obtenir plus rapidement le confort thermique souhaité. Le thermostat est équipé d'un écran à matrice leds blanches et de 2 touches pour le contrôle du point de consigne température, pour la marche/arrêt de l'installation de régulation thermique. Des leds blanches pour les symboles « flèche en haut et en bas » ou « + et - » sont présentes au niveau des touches. Le thermostat présente également deux leds qui indiquent la phase de chauffage (led ambre ou blanche configurable) ou de rafraîchissement (led bleue ou blanche configurable). Durant la configuration, il est possible de choisir d'afficher normalement la température ambiante, le point de consigne courant ou le delta sur le point de consigne courant.

Le thermostat est équipé d'un capteur de proximité (dont la sensibilité est réglable à travers l'appli View Pro) qui permet d'enclencher le thermostat lorsqu'il est en condition de veille. L'activation propage l'information aux autres commandes du même support XT électroifié et, s'il est validé par un paramètre spécifique, aux autres commandes de la même application. Le temps de veille est configurable.

**CARACTÉRISTIQUES.**

- Alimentation : sur support XT électroifié art. 32602.x, 32603.x, 32604.x ou 32614.x et nœud correspondant art. 32001.
- Absorption maximale par le BUS : 15 mA
- LED rouge et poussoir de configuration/réinitialisation
- Connexion à l'arrière du support XT électroifié 32602.x, 32603.x, 32604.x ou 32614.x.
- Occupe 2 modules frontaux de 30,5 mm
- Niveaux de luminosité en veille sélectionnables à partir des paramètres correspondants
- Différentiel thermique : réglable entre 0,1 °C et 1 °C.
- Précision mesure température du capteur intégré : plage de mesure de 0 à 40°, ±0,5 °C entre 15 °C et 30 °C, ±0,8 °C aux extrémités.
- Gestion des installations à 2 et 4 tubes.
- Chauffage, climatisation avec gestion de la zone neutre (uniquement avec 4 tubes).
- Pilotage par actuateur By-me de vannes chaud/froid de type On/Off avec actuateur 01471 et de type proportionnel (0-10 V, 4-20 mA) avec actuateur 01466.1.
- Gestion ventilo-convecteur (3 vitesses/proportionnelle, vannes on/off).
- Algorithme de réglage ON/OFF ou PID sélectionnable :
  - l'algorithme ON/OFF correspond au contrôle selon lequel, en cas de dépassement de la température définie à laquelle s'ajoute la valeur de seuil (et inversement pour la climatisation), le chauffage s'éteint et se rallume dès que la température ambiante descend au-dessous de la valeur définie.
  - le PID est un algorithme évolué en mesure de stabiliser la température ambiante et il intervient en allumant et éteignant l'installation de sorte à assurer une augmentation ou une baisse graduelle de la puissance thermique (ou de climatisation) de l'installation ; idéal pour les installations au sol, l'algorithme doit être calibré en fonction du milieu environnant et du type d'installation.
- Fonction boost : commande d'un actuateur auxiliaire pour accélérer le chauffage ou la climatisation dans la pièce/appartement.
- Fonction mi-saison : disponible via superviseur exclusivement sur les installations à 4 tubes ; lorsqu'elle est activée, elle commande la sortie secondaire avec ses propres paramètres.
- Possibilité d'utiliser un capteur extérieur connecté au bus pour :
  - Remplacement du capteur intérieur.
  - Moyenne avec le capteur intérieur.
  - Limitation de température chape.
  - Affichage sur écran uniquement.
- Fonction de gestion fenêtre ouverte avec gestion du retard à l'allumage et à l'extinction.
- Dispositif pouvant être commandé à distance.
- Possibilité d'utiliser un écart pour corriger la lecture de la température mesurée en accord avec un éventuel thermomètre échantillon de sorte à compenser les erreurs dues aux installations spéciales (mur exposé nord, proximité de tubes hydrauliques chauds ou froids, etc.).
- Le thermostat peut être commandé par une touche du dispositif 32044.x pour les fonctions marche/arrêt, climatisation/rafraîchissement, modification vitesse ventilateur, modification degrés Celsius/Fahrenheit, affichage température sonde déportée.
- Matrice à leds 17x7.
- Température de fonctionnement : 0 °C - +40 °C (-T40, usage intérieur).
- Classement ErP (Règl. UE 811-2013) :
  - ON/OFF : classe I, contribution 1% ;
  - PID : classe IV, contribution 2% ;
  - avec actuateur à sorties analogiques proportionnelles 01466.1 : classe V, contribution 3%.
- Configurable via appli View Pro.
- Pilotable via appli View, assistant vocal Alexa, Google et Siri.
- Indice de protection : IP30
- Indice de poursuite : PT1175
- Degré de pollution : 2 (normal)

- Tension nominale d'amorçage : 4000 V
- Classe du logiciel : A

**CONFIGURATION AVEC APPLI View Pro.**

Pour des informations complètes, consulter les manuels à télécharger sur le site [www.vimar.com](http://www.vimar.com)

L'appli View permet de définir :

- Chronogrammes (temps et niveaux de température T1, T2 et T3)
- Points de consigne pour tous les modes de fonctionnement (Manuel, Réduction, Absence, Protection)
- Durée du fonctionnement manuel temporisé : de 0,5 à 23,5 heures (par pas de 0,5 heures) ; valeur par défaut = 1 h

**CONSIGNES D'INSTALLATION.**

- Le circuit et la configuration doivent être réalisés par des techniciens qualifiés, conformément aux dispositions qui régissent l'installation du matériel électrique en vigueur dans le pays concerné.
- Installer le dispositif sur des supports XT électroifiés avec :
  - 2 modules art. 32602.x (pour boîte 2 modules)
  - 3 modules art. 32603.x (pour boîte rectangulaire 3 modules)
  - 4 modules art. 32604.x et 32614.x (pour boîte rectangulaire 4 modules)
- Pour obtenir les performances de mesure de la température indiquées, **le dispositif doit être installé le plus à droite possible** du support XT électroifié 32602.x, 32603.x, 32604.x ; **de plus, un actionneur au maximum peut être installé à l'extrémité gauche** des supports XT électroifiés 32603.x et 32604.x. Si ce type d'installation n'est pas respecté, il sera nécessaire de définir une valeur offset afin de régler correctement la température (la précision de la température n'est toutefois pas garantie).
- L'appareil doit être installé en saillie, avec le support XT électroifié, à 1,5 m du sol, dans une position permettant une mesure correcte de la température ambiante : éviter les niches, l'arrière des portes et des rideaux, les zones exposées aux sources de chaleur ou sujettes au flux de sources de chaleur/climatisation à ventilation forcée ou influencées par des facteurs atmosphériques. Éviter surtout de l'installer sur les cloisons périmétrales ou en combinaison avec des appareils générant de la chaleur (par ex, des régulateurs ou des lampes).

**CONFORMITÉ AUX NORMES**

Directive BT Directive CEM. Directive RoHS

Normes EN 60730-2-9, EN 50491-2, EN IEC 63044, EN IEC 63000.

Règlement des dispositifs de contrôle de la température (UE) n° 811/2013.

Règlement REACH (EU) n° 1907/2006 – art.33. Le produit pourrait contenir des traces de plomb.

**DEEE - Informations destinées aux utilisateurs**

Le pictogramme de la poubelle barrée apposé sur l'appareil ou sur l'emballage indique que le produit doit être séparé des autres déchets à la fin de son cycle de vie. L'utilisateur devra confier l'appareil à un centre municipal de tri sélectif des déchets électroniques et électrotechniques. Outre la gestion autonome, le détenteur pourra également confier gratuitement l'appareil qu'il veut mettre au rebut à un distributeur au moment de l'achat d'un nouvel appareil aux caractéristiques équivalentes. Les distributeurs de matériel électronique disposant d'une surface de vente supérieure à 400 m<sup>2</sup> retirent les produits électroniques arrivés à la fin de leur cycle de vie à titre gratuit, sans obligation d'achat, à condition que les dimensions de l'appareil ne dépassent pas 25 cm. La collecte sélective visant à recycler l'appareil, à le retraiter et à l'éliminer en respectant l'environnement, contribue à éviter la pollution du milieu et ses effets sur la santé et favorise la réutilisation des matériaux qui le composent.

Les logos Apple, iPhone et iPad sont des marques commerciales d'Apple Inc., enregistrées aux États-Unis et dans d'autres pays et régions. App Store est une marque de service d'Apple Inc. Google est une marque de Google LLC. Amazon, Alexa et tous les logos associés sont des marques d'Amazon.com, Inc. ou de ses sociétés affiliées.

### VUE AVANT ET ARRIÈRE

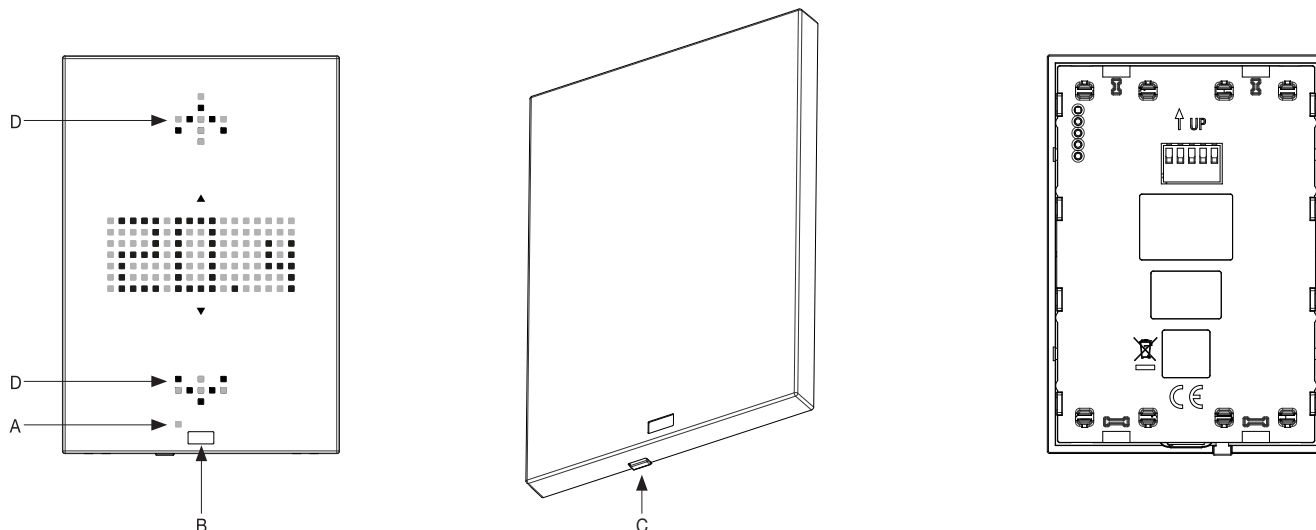

- A : Led rouge
- B : Capteur de proximité
- C : Poussoir de configuration/réinitialisation
- D : Poussoir et Matrice à leds blanches

### FIXATION DU DISPOSITIF

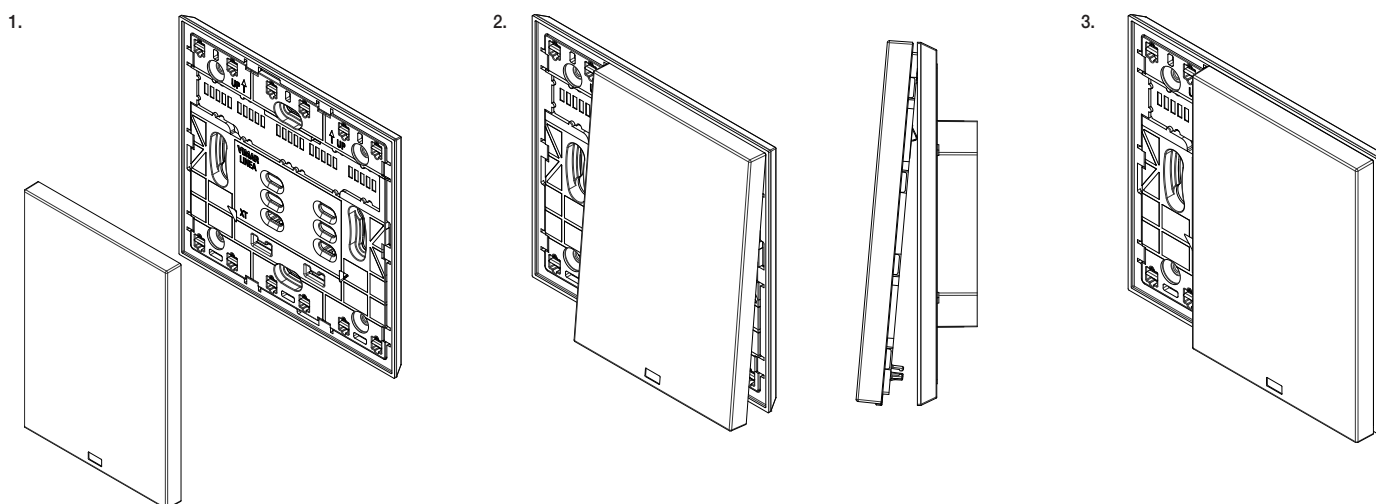

### DÉMONTAGE DU DISPOSITIF

