

**Manuale per il collegamento e l'uso
Installation and operation manual
Manuel pour le raccordement et l'emploi**



EBB1

Box con batterie per attuatore basculante KLYS 9CD

Box with 24 V batteries for KLYS 9CD

Conteneur avec batteries 24V pour KLYS 9CD

- Togliere tensione al quadro elettronico KLYS 9CD prima di eseguire i collegamenti.
- Togliere il Jumper dal connettore J7 dalla scheda RS13 (Fig. 2) e quindi inserire la scheda carica batterie nello stesso connettore (Fig. 3).
- Le batterie ed il loro contenitore cod. EBB1 devono essere posizionati a cura dell'installatore a parete a lato della basculante (Fig. 4).
- Eseguire il collegamento dalla scheda di carica alle batterie rispettando le polarità. Utilizzare filo di diametro 2,5 mm² con lunghezza massima di 10 m (Fig. 5).
- Verificare che il led rosso sulla scheda di ricarica si accenda collegando i terminali dei cavi alle batterie collegate in serie tra loro (rispettando le polarità) (Fig. 5).

Per caricare completamente la batteria servono circa 24 ore pertanto SI SCONSIGLIA di usare l'automazione con le sole batterie prima che queste siano completamente cariche.

SEGNALAZIONE FUNZIONAMENTO CON BATTERIE (BLACK-OUT)

Sul carter del motoriduttore KLYS 9CD (Fig. 1), all'interno dell'illuminatore, è presente e già collegato un led rosso che segnala il funzionamento con le sole batterie (condizione di black-out di rete). Questo led rosso rimane acceso fisso durante il funzionamento con le batterie ed inizia a lampeggiare quando le batterie sono scariche. Con batterie scariche ogni operazione viene interrotta (per salvaguardare le batterie). Al ritorno della tensione di rete è sufficiente dare un comando perché KLYS 9CD riprenda ad operare. Contemporaneamente le batterie si ricaricano.

RIMOZIONE DELLE BATTERIE

N.B.: Scollegare l'apparecchio dall'alimentazione prima di rimuovere le batterie.

Le batterie devono essere rimosse dall'apparecchio prima dell'eliminazione dell'apparecchio stesso e lo smaltimento deve essere fatto in maniera sicura secondo le norme vigenti. Rimuovere i cablaggi d'alimentazione dalle batterie e dal carica batteria. Rimuovere la scheda carica batteria (vedi Fig. 3) riposizionando il connettore con schedina evidenziato nella Fig. 2.

- Disconnect the KLYS 9CD control unit from the power supply before making any connections.
- Remove the jumper from the connector J7 on the RS13 circuit boards (Fig. 2), then insert the batteries charge board into the connector of the same board (Fig. 3).
- The batteries and their box code EBB1 must be fixed to wall, by the installer, next to the door (Fig. 4).
- Execute the connection from the charge board to the batteries being respected the polarity. Use wire of diameter 2,5 mm² with the maximum length 10 m (Fig. 5).
- Check that the red led lights up on the board when the terminals of the wires are connected to the batteries which must be connected in series between them (maintaining the correct polarities) (Fig. 5).

As the batteries need about 24 hours to reach full charge, the automatic system SHOULD NOT be used with the batteries alone until charging has been completed.

BATTERIES OPERATION SIGNAL (BLACK-OUT)

On the KLYS 9CD operator cover (Fig. 1), inside of the illuminator, a red led is present and already connected. The led signals when the system is operated only by the batteries (main power supply in black-out).

This red led remains alighted fixed during operation with the batteries and will start blinking when the batteries charge is low.

When the batteries charge is low, any operation of the system will be interrupted (to safeguard the batteries).

When power supply is restored, it will be enough to select any control command for KLYS 9CD to start functioning again. The batteries will also begin recharging.

REMOVAL OF THE BATTERIES

N.B.: Disconnect the power supply from the operator before removing the batteries.

The batteries must be removed from the operator before discarding it. The disposal of the battery must be done in an appropriate and safe way in the respect of the standards and laws in force. Remove the supply wirings from the batteries and the battery charge.

Remove the battery charger card (see Figure 3) and relocate the connector with card as shown in Figure 2.

- Oter le cavalier du connecteur J7 de la platine Rs13 (Fig. 2), puis monter la carte chargeur de batteries sur le même connecteur (Fig. 3).
- Les batteries et leur conteneur code EBB1 ne doivent pas être positionnées par l'installateur à mur à côté du basculant (Fig. 4).
- Exécuter la liaison de la carte chargeur aux batteries en respectant la polarité. Utiliser fil de diamètre 2,5 mm² avec longueur max. 10 m (Fig. 5).
- Vérifier que la led rouge, située sur la carte chargeur, s'allume lorsqu'on relie l'extrémité des fils aux batteries connectées en série (en respectant les polarités) (Fig. 5).

Pour charger complètement les batteries, il faudra environ 24 heures; il est donc vivement DÉCONSEILLÉ d'utiliser la barrière uniquement avec le secours des batteries avant que celles-ci ne soient complètement chargées.

SIGNALISATION DU FONCTIONNEMENT AVEC LES BATTERIES (COUPURE DE COURANT)

Sur le couvercle du motoréducteur KLYS 9CD (Fig. 1), à l'intérieur de l'allumeur, il est présent et déjà relié un led rouge qui signale le fonctionnement avec les seules batteries (en cas de coupure de courant).

Celui led rouge reste allumé fixe durant le fonctionnement secouru et commencera à clignoter lorsque les batteries seront presque déchargées.

Lorsque celles-ci seront déchargées, toute opération sera interrompue (pour sauvegarder les batteries).

Au retour du courant, les batteries se rechargent automatiquement, et il suffit de donner un ordre de commande pour que KLYS 9CD reprenne son fonctionnement.

RECYCLAGE DE LES BATTERIES

N.B.: Couper l'alimentation de l'appareil avant d'enlever les batteries.

Les batteries doivent être ôtées de l'appareil avant même l'élimination de celui-ci et doit être éliminée de façon sûre en conformité aux normes et aux lois en vigueur.

Ôter les câblages d'alimentation des batteries et de la chargée batterie.

Retirer la fiche de charge batterie (voir Fig. 3) en repositionnant le connecteur avec la petite fiche, qui est mis en évidence sur la Fig. 2.



LED ROSSO - FUNZIONAMENTO CON BATTERIE SCARICHE

RED LED - OPERATION WITH LOW BATTERIES

LED ROUGE - FONCTIONNEMENT AVEC BATTERIES DÉCHARGÉES

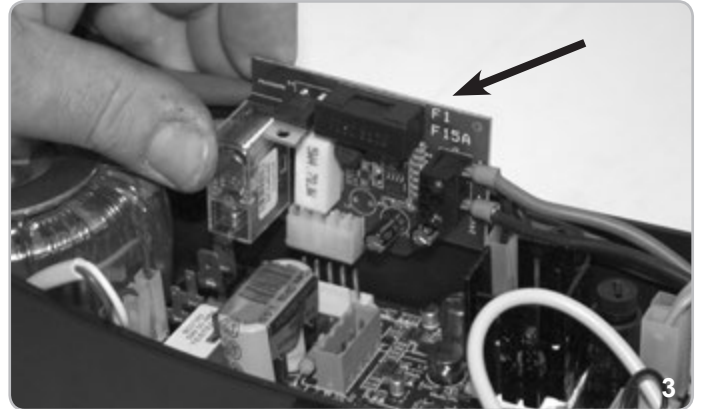
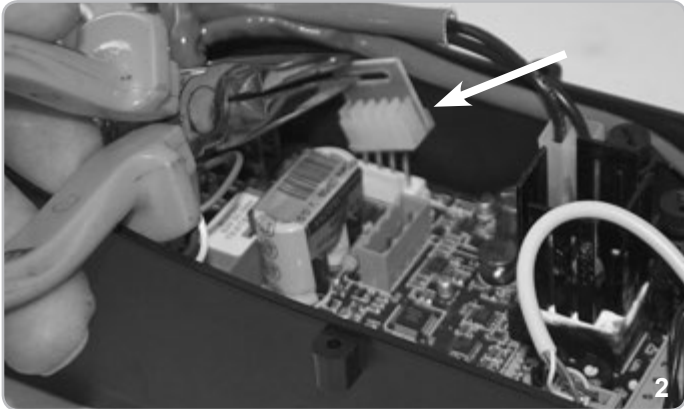

**CONTENITORE CON BATTERIE
 BOX WITH BATTERIES
 CONTAINER AVEC BATTERIES
 CODE EBB1**



Non posizionare mai il contenitore batterie EBB1 sulla basculante, ma sempre a parete.

Don't never fixed the batteries box EBB1 on the door, fixed always on the wall.

Ne pas positionner le conteneur des batteries EBB1 sur la basculant, mais toujours sur le mur.

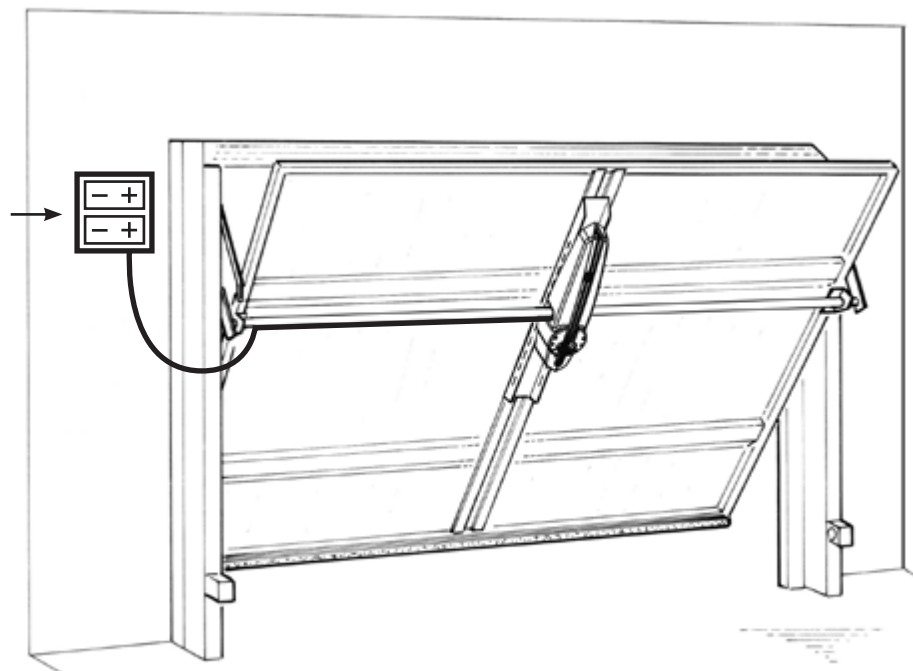

4

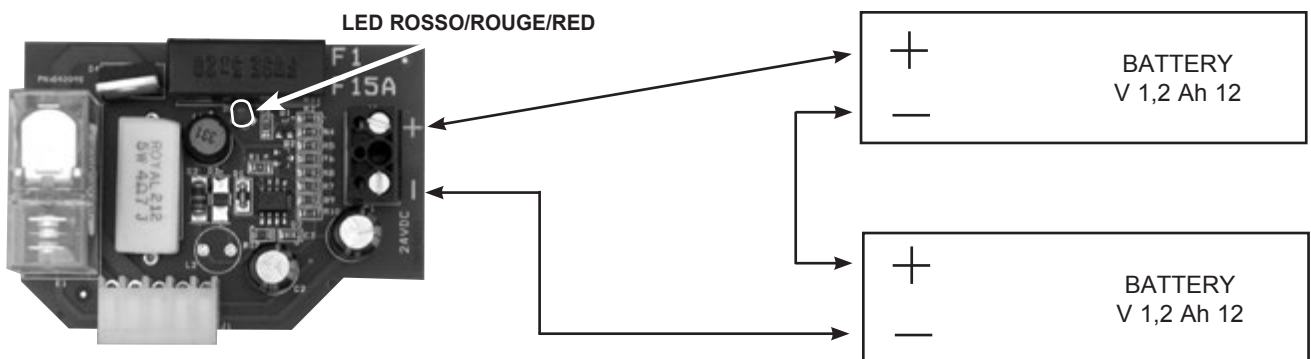

5

ELVAX

 **VIMAR** group

Vimar SpA: Viale Vicenza, 14

36063 Marostica VI - Italy

Tel. +39 0424 488 600 - Fax (Italia) 0424 488 188  **800-862307**

Fax (Export) 0424 488 709

www.vimar.com



S6I.EBB.100 01 14 05
VIMAR - Marostica - Italy