

# ELVAX®

## Communicating in style

---

**SISTEMA PER IMPIANTI CITOFONICI O VIDEOCITOFONICI INTERCOMUNICANTI CON SISTEMA DI CHIAMATA DIGITALE**  
**INTERCOMMUNICATING AUDIO AND VIDEO DOOR ENTRY SYSTEM WITH DIGITAL CALL PORTIERS AUDIO OU VIDÉO INTERCOMMUNICANTS AVEC SYSTÈME D'APPEL DIGITAL AUDIO ODER VIDEO-TÜRWECHSELSPRECHANLAGEN MIT DIGITALRUFSYSTEM PORTEROS AUDIO O VÍDEO INTERCOMUNICANTES CON SISTEMA DE LLAMADA DIGITAL INSTALAÇÃO DE PORTEIRO AUDIO O VÍDEO INTERCOMUNCIANTE COM SISTEMA DE CHAMADA DIGITAL**

---

**MANUALE PER IL COLLEGAMENTO E L'USO**  
**INSTALLATION AND OPERATION MANUAL**  
**INSTRUCTIONS POUR LE RACCORDEMENT ET L'EMPLOI**  
**INSTALLATION UND BEDIENUNGSANLEITUNG**  
**MANUAL PARA EL CONEXIONADO Y EL USO**  
**MANUAL PARA A LIGAÇÃO E A UTILIZAÇÃO**

---

**COMMUTATORE - SWITCHING MODULE**  
**COMMUTATEUR - UMSCHALTER**  
**CONMUTADOR - COMUTADOR**  
**ART. 6935/A**



**CITOFONO - INTERPHONE**  
**POSTE - HAUSTELEFON**  
**TELÉFONO-TELEFONE**  
**ART. 6221**



Il prodotto è conforme alla direttiva europea 2004/108/CE e successive.  
Product is according to EC Directive 2004/108/CE and following norms.  
Le produit est conforme à la directive européenne 2004/108/CE et suivantes.  
Das Produkt entspricht den europäischen Richtlinien 2004/108/CE und Nachfolgenden.  
El producto es conforme a la directiva europea 2004/108/CE y sucesivas.  
O produto está conforme a directiva europeia 2004/108/CE e seguintes.



## DESCRIZIONE

Il commutatore art. 6935/A e il citofono art. 6221 sono stati progettati per la realizzazione di impianti intercomunicanti con segreto di conversazione e chiamata digitale per un numero massimo di 32 citofoni. Questi due articoli possono essere utilizzati singolarmente, per reti di citofoni intercomunicanti oppure su impianti citofonici o videocitofonici con gli alimentatori art. 931 e 6680. L'utilizzo di questo sistema, rispetto a quello con chiamata tradizionale, permette la riduzione del numero di conduttori utilizzati per l'esecuzione delle chiamate intercomunicanti tra i citofoni e i citofoni. Inoltre il sistema è fornito di segreto di conversazione tra citofoni e citofoni e tra posto esterno e citofoni. La distanza massima prevista fra posto esterno e Art. 6935/A è di 300 m. La distanza massima prevista tra Art. 6935/A e l'ultimo citofono 6221 è di 300 m.

### Commutatore digitale per sistemi digitali intercomunicanti art. 6935/A

Morsettiera commutatore art. 6935/A

Z	PH	B3	F2	MR3					MR2					MR4			
MR1				F1	AU	C1	4	3	1	5	7	8	S1	LS	15	0	AS

#### Descrizione Morsettiera:

AS-0 uscita 15V rettificati 1A (con servizio intermittente)

0 massa

15-0 uscita 15V AC 1A (con servizio intermittente)

LS uscita open collector funzione ausiliaria LS

S1 uscita a Relè per serratura

8 fonica

7 fonica

5 alimentazione 15V

1 linea digitale

3 linea di fonica

4 massa alimentazione 15V

C1 ingresso segnale di chiamata (da alimentatore 6680 o 931)

AU uscita per autoaccensione (verso alimentatore 6680 o 931)

F1 uscita open collector funzione ausiliaria F1

F2 uscita open collector funzione ausiliaria F2

B3 non usato

PH fonica supplementare (non usato)

Z non usato

#### PRINCIPIO DI FUNZIONAMENTO

All'accensione dell'impianto la fonica del sistema è attivata verso l'interno permettendo le conversazioni intercomunicanti. Quando un utente preme un tasto di chiamata dalla targa esterna i citofoni interessati alla chiamata (quelli che hanno il filo di collegamento dal pulsante della targa al morsetto 6E del citofono) emettono un suono di chiamata. Se l'utente solleva il microtelefono di un citofono chiamato la comunicazione si attiva verso l'esterno finché scade il tempo di conversazione (impostabile dall'utente) oppure finché si riaggancia il microtelefono per cui la fonica ritorna in interno. Quando è attiva una comunicazione intercomunicante gli altri citofoni sono occupati (led rosso acceso) e possono solamente attivare le funzioni previste (apertura serratura, funzioni supplementari).

Il sistema è provvisto di segreto di conversazione tra citofono e citofono e tra posto esterno e citofoni.

Grazie al segreto di conversazione non è possibile l'intrusione in una conversazione interna o in una conversazione fra posto esterno e citofono.

## Programmazione parametri del commutatore Art. 6935/A



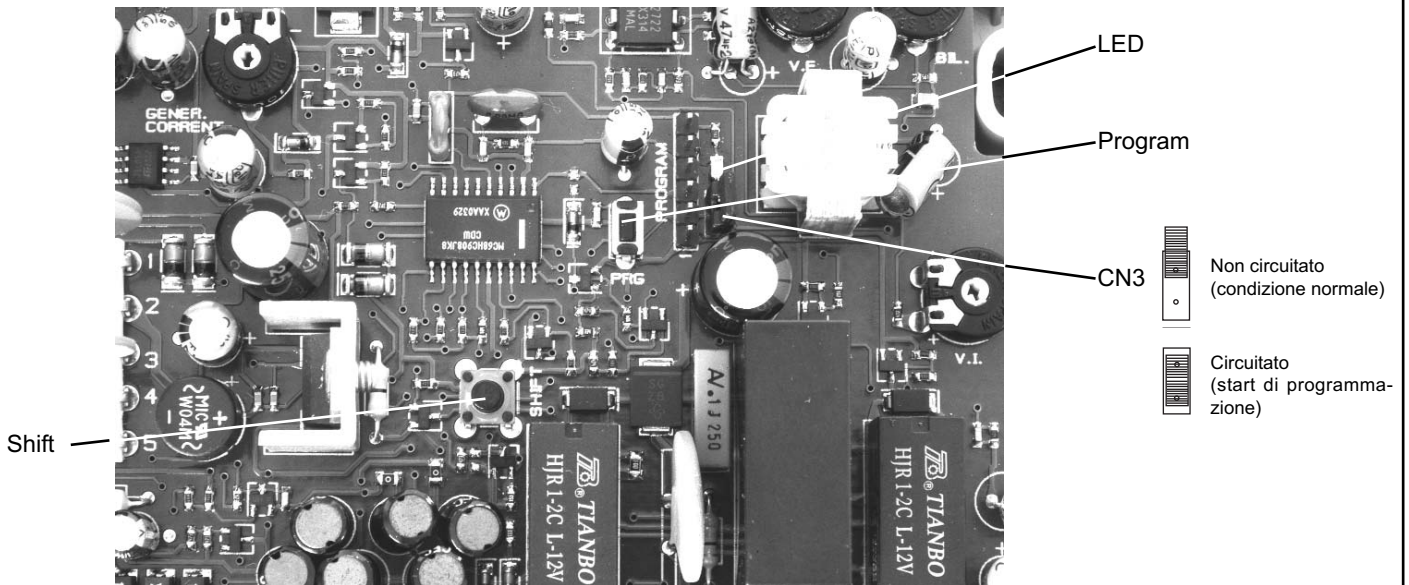

Tramite i tasti PRG e SHIFT si possono programmare i seguenti parametri utilizzando la seguente procedura.



**Figura 2. Planimetria componenti zona pulsanti**

- Ponticellare (cortocircuitare) il Jumper CN3 solo in programmazione e riportarlo poi nella funzione iniziale (togliere, se presente, la scheda collegata al connettore PROGRAM).
- Premere PRG e SHIFT, rilasciare PRG tenendo premuto SHIFT finché non comincia a lampeggiare il led DL1 (vicino al connettore PROGRAM) e poi rilasciare anche il tasto SHIFT.
- Per programmare il tempo di attivazione serratura e le altre tre funzioni ausiliarie premere il tasto corrispondente sulla tastiera del citofono art. 6221 come da Tabella 1
- A segnalare la ricezione del comando il led cambierà la frequenza di lampeggio.
- comporre il valore desiderato sulla tastiera del citofono art. 6221 e premere il tasto INVIO
- Il led rimarrà acceso fisso se la programmazione è stata eseguita correttamente, se dovesse continuare a lampeggiare ripetere la procedura dall'inizio. La procedura va ripetuta ad ogni parametro che si richiede la modifica.
- Rimettere (se presente prima) la scheda collegata al connettore PROGRAM.

### Tabella 1

Parametro	Comando da Citofono 6221	Valore Min	Valore Max	Valore di Default
Tempo di Risposta da chiamata da Targa	1 + INVIO	10	60	30
Tempo di Conversazione da chiamata da Targa (*)	2 + INVIO	1	99	6
Tempo di Risposta da chiamata da Citofono	3 + INVIO	10	30	20
Tempo di Conversazione da chiamata da Citofono (*)	4 + INVIO	1	99	18
Tempo di Autoaccensione	5 + INVIO	5	30	20
Tempo attivazione funzione S1		1	120	1
Tempo attivazione funzione LS		1	120	1
Tempo attivazione funzione F1		1	120	1
Tempo attivazione funzione F2		1	120	1

(\*) per questi parametri il valore reale va moltiplicato per 10 (digitando 2 si intende 20 secondi). Quindi i valori minimi, massimi e di default sono rispettivamente 10, 990 e 60 secondi.

Esempio: programmazione tempo di conversazione da citofono col valore 90 secondi.  
Dopo aver posto in programmazione il commutatore premere il tasto 4 del citofono Art. 6221, rilasciarlo e premere il tasto invio.  
Dopo il cambio di frequenza del lampeggio del led DL1 del commutatore premere il tasto 9 del citofono e poi premere invio.  
Verificare che il led DL1 sia acceso fisso.

# Citofono Intercomunicante Digitale Art. 6221

Figura 1. Tastiera



Figura 2. Morsettiera

## Descrizione tastiera:

- 0 - 9      tasti numerici
-       tasto apertura serratura
-       tasto funzione LS
-       tasto per autoaccensione
-       tasto funzione F1
-       tasto funzione F2
-       tasto INVIO
- R          tasto cancellazione
- RP        tasto per ripetizione di chiamata

## Descrizione morsettiera:

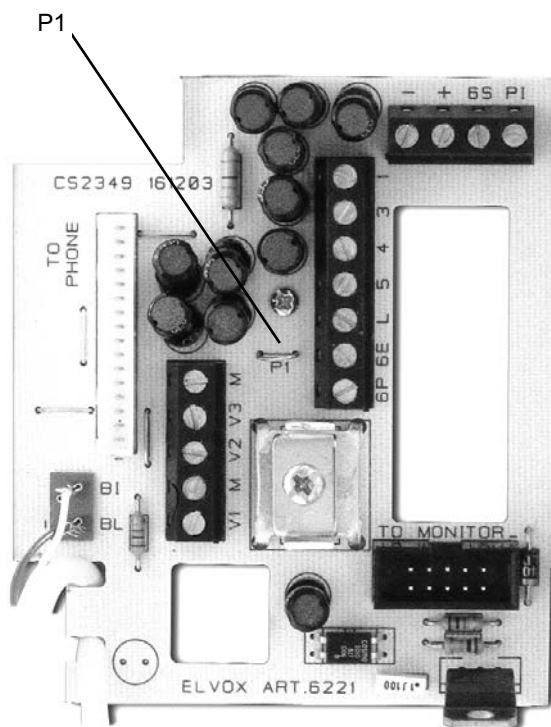
- 1 : digitale
- 3 : fonica
- 4 : massa di segnale
- 5 : alimentazione +15 V dc
- L : alimentazione supplementare per led
- 6E : chiamata da targa analogica
- 6P : chiamata fuori porta
  
- : massa di potenza
- + : alimentazione monitor +18 V dc
- 6S : uscita supplementare (open collector)
- PI : non utilizzato
  
- M : massa video
  
- V1 : ingresso segnale video V1
- V2 : ingresso segnale video V2
- V3 : ingresso segnale video V3
  
- BI : connettore microtelefono
- BL : connettore microtelefono
  
- P1 : ponticello da tagliare in tutti i citofoni TRANNE UNO per ogni gruppo

**Base da tavolo Art. 6142 con 6221, 6000 (o 6003) e collegamento con cavo coassiale**

<b>Morsetti 6221</b>	<b>Colore</b>	<b>Morsetti presa della base da tavolo</b>
1	Azzurro	1
L	Bianco	2
3	Rosa	3
5	Arancio	4
-	Blu sec. 0,5mm	5
+	Rosso sec. 0,5 mm	6
4	Nero	7
6E	Giallo	8
6S	Marrone	9
D	Verde	10
6P	Viola	11
PI	Bianco/verde	12
V1	Anima coassiale	V1-V2
Schermo	Schermo	M1-M2
V2		
V3		

**Base da tavolo Art. 6142 con 6221, 6000 e collegamento senza cavo coassiale**

<b>Morsetti 6221</b>	<b>Colore</b>	<b>Morsetti presa della base da tavolo</b>
1	Azzurro	1
L	Bianco	2
3	Rosa	3
5	Arancio	4
-	Blu sec. 0,5mm	5
+	Rosso sec. 0,5 mm	6
4	Nero	7
6E	Giallo	8
6S	Marrone	9
V3	Verde	10
6P	Viola	11
PI	Bianco/verde	12
V1	Anima coassiale	V1-V2
Schermo	Schermo	M1-M2
V2		
D		

## Ponticello P1

Deve essere tagliato in tutti i citofoni TRANNE UNO di ogni gruppo. Per gruppo si intende l'insieme di tutti i citofoni che rispondono ad una determinata chiamata da targa, cioè quelli che hanno lo stesso filo di chiamata (entrante nel morsetto 6E). Se un gruppo di citofoni dovessero avere tutti i ponticelli tagliati non sarebbero in grado di sentire la chiamata da targa.

## Chiamata Intercomunicante

E' possibile effettuarla solo quando il citofono si trova nello stato BASE (led spento).

Comporre il numero del citofono da chiamare (max 8 cifre) e poi premere il tasto di invio  Premendo il tasto R oppure riagganciando il microtelefono prima di premere il tasto invio si annullano i tasti premuti e si può comporre un nuovo numero. Se si è inviata una chiamata ad un citofono esistente, questi suonerà e si sentirà nel proprio microtelefono un leggero suono finché il citofono chiamato alzerà il microtelefono. Se il chiamato risponde entro un certo periodo si è in conversazione e tutti gli altri citofoni sono in occupato (led rosso acceso e suono in cornetta), altrimenti si resta nello stato base (tutti i led spenti). Per terminare la conversazione riagganciare il microtelefono. Si può chiamare un terzo citofono mentre si è in conversazione tra due facendo la stessa procedura descritta precedentemente. Facendo una conferenza tra più persone, ovviamente il volume della fonica diminuisce di conseguenza.

## Chiamata dalla targa

1 - Chiamata da targa quando il sistema si trova nello stato base.

Quando c'è una chiamata dalla targa esterna, tutti i citofoni del gruppo interessato suonano, mentre gli altri vanno in occupato (led acceso). Il primo citofono del gruppo chiamato a rispondere viene abilitato a conversare con la targa. Alla fine della conversazione o quando viene riposto il microtelefono del citofono in conversazione, il sistema ritorna allo stato "base". Se durante il tempo di attesa della risposta si chiama un citofono di un altro gruppo, che si trovava in occupato a causa della precedente chiamata, il primo va in occupato e la linea passa a quest'ultimo citofono chiamato.

Se uno o più citofoni del gruppo chiamato ha il microtelefono sollevato, per poter andare in comunicazione con la targa da quel citofono bisogna riagganciare e poi sollevare il microtelefono stesso.

2 - La targa chiama un citofono mentre è in atto una conversazione intercomunicante nel sistema.

- Citofoni non interessati alla chiamata e non in comunicazione: vengono messi nello stato di "occupato".
- Citofoni non interessati alla chiamata ma in conversazione: restano in conversazione fino a che il primo citofono del gruppo chiamato risponde mandando in occupato tutti gli altri.
- Citofoni interessati alla chiamata ma non in conversazione: (occupati a causa di una conversazione in atto): alla chiamata vengono liberati, possono rispondere alzando il microtelefono e mandando in "occupato" tutti gli altri citofoni.
- Citofoni interessati alla chiamata ed in conversazione intercomunicante: se vogliono rispondere ripongono il microtelefono e lo rialzano per rispondere mettendo in "occupato" tutti gli altri citofoni.

**N.B.** Se nessun citofono del gruppo chiamato non risponde entro il tempo di risposta, non è possibile la comunicazione con l'esterno e tutti i citofoni dell'installazione vengono liberati.

**N.B.** Una eventuale mancanza di risposta causa un invio del comando di reset da parte del commutatore Art. 6935/A che pone tutti i citofoni allo stato "base".

## Autoaccensione

Premendo il tasto  a microtelefono agganciato quando si è nello stato base (led spento) il citofono (ed il monitor se presente) si autoaccende facendo un brevissimo trillo, mandando in occupato gli altri citofoni e facendo lampeggiare il led rosso. Se si alza il microtelefono (o si esegue l'autoaccensione già col microtelefono sollevato) si va in fonica con l'esterno (il led rosso si spegne). Se l'autoaccensione non va a buon fine, il led rosso smette di lampeggiare liberando l'impianto.

## Funzioni ausiliarie



: apertura serratura (sempre possibile)



: funzione LS (sempre possibile)



: autoaccensione (possibile solo se il citofono non è in occupato o in conversazione)



: funzione F1 (sempre possibile)



: funzione F2 (sempre possibile)

La pressione del tasto della funzione ausiliaria desiderata, fanno attivare le corrispondenti uscite del commutatore art. 6935/A, per un tempo programmabile (di default 1 secondo).

**Tasto R:** azzera la memoria dei tasti numerici premuti

**Tasto RP:** premendolo e poi premendo il tasto invio  si richiama l'ultimo numero composto.

**Tasto R+2:** premendo contemporaneamente il tasto R ed il tasto 2 si disabilita la ripetizione del suono (normalmente abilitata) sia su chiamata esterna che su quella intercomunicante. Per riabilitare tale funzione premere nuovamente il tasto R ed il tasto 2 contemporaneamente. Sul microtelefono del citofono ci sarà un tono ripetuto per confermare l'avvenuta programmazione del parametro.

### Funzione SLEEP

Il citofono non risponde alle chiamate esterne da targa o alle chiamate interne da altri citofoni (cioè non effettua la suoneria e non può entrare in conversazione).

Non può effettuare chiamate intercomunicanti

Può solo fare le attivazioni Serratura, Luci Scale, F1 ed F2 (tasti serratura, lampadina, asterisco e cancelletto).

Anche quando dovrebbe andare in modalità occupato (chiamata interna/esterna verso un altro citofono) non si accende il led rosso.

Non c'è una segnalazione acustica o visiva di questa modalità di funzionamento.

### Abilitazione/Disabilitazione funzione SLEEP

A riposo, premere e mantenere premuti per circa 5 secondi i tasti R+6.

Il cambio di modalità di funzionamento è segnalato da 3 bip effettuati in cornetta.



Rilasciare i tasti.

Se il citofono era nel funzionamento standard passa in modalità sleep e viceversa.

Questa funzione non permane se viene tolta l'alimentazione dell'impianto. Alla successiva accensione, tutti i citofoni avranno la funzione "sleep" disabilitata.



### Programmazione codice citofoni

Per eseguire la programmazione del numero del citofono intercomunicante eseguire le seguenti operazioni:

- 1) Aprire il coperchio del citofono
- 2) Premere il tastino contrassegnato con RST e rilasciarlo (posizionato nella scheda tastiera vicino al gancio)
- 3) Premere e tenere premuto il tasto serratura  : finché si accende il led rosso
- 4) Comporre il codice da tastiera e premere il tasto  . Per confermare che il codice è stato accettato il led rosso si spegne. Altrimenti ripetere la procedura dal punto 2.

### Programmazione Uscita 6S

Il morsetto 6S fornisce un contatto (open collector) per comandare un eventuale relè esterno. La programmazione della sua attivazione avviene nel seguente modo:

- Aprire il coperchio del citofono, premere il tasto RST e il tasto 
- Rilasciare il tasto RST tenendo premuto il tasto  per circa 5 secondi finché il led non lampeggia
- Digitare il valore corrispondente alla funzione desiderata come da tabella e premere INVIO, il led aumenterà la frequenza di lampeggio
- Comporre il tempo di attivazione e premere INVIO
- Il led si spegnerà a programmazione avvenuta correttamente

Attivazione 6S in seguito a:	Numero da impostare
Nessuna attivazione	0
Chiamata da Targa ( T )	1
Chiamata da Citofono ( C )	2
T + C	3
Chiamata Fuori Porta ( FP )	4
T + FP	5
C + FP	6
T + C + FP	7
Valore di Default Attivazione 6S	1

### Tempo di attivazione 6S:

Il tempo di attivazione è unico per qualsiasi scelta sia stata effettuata al punto precedente.

Valore minimo	Valore Massimo (s)	Valore di Default (s)
1	30	1

Esempio: programmazione attivazione uscita 6S per chiamata fuoriporta e chiamata da targa con un valore di 5 secondi.

Dopo aver messo in programmazione il citofono seguendo la procedura descritta precedentemente premere il tasto 6 e poi il tasto invio.

Dopo che il led ha aumentato la sua frequenza di lampeggio premere il tasto 5 e poi il tasto invio.

A questo punto il led si spegne.

**DESCRIPTION**

Switching module Art. 6935/A and interphone Art. 6221 have been designed for intercommunicating systems (for up to 32 interphones) with conversation privacy and digital calls.

Both articles may be individually used for intercommunicating interphone networks or for audio or video door entry systems with power supplies art. 931 and 6680. This system allow the use of fewer conductors for intercommunicating conversations between internal units. Moreover the system is provided with conversation privacy during internal conversations and with conversation between speech unit and internal units. The maximum forseen distance between speech unit and Art. 6935/A is of 300 m. The maximum forseen distance between Art. 6935/A and the last interphone Art. 6221 is of 300 m.

**Digital switching module for intercommunicating digital systems with interphones type 6221**

Terminal block for switching module type 6935/A

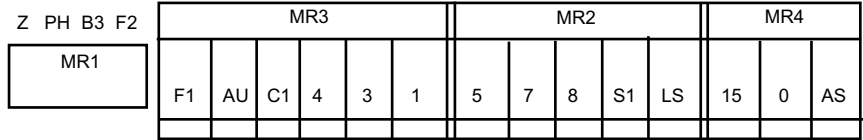

**Terminal block description**

- AS-0 output 15V rectified 1A (with intermittent service)
- 0 earthing
- 15-0 output 15V AC 1A (with intermittent service)
- LS open collector output for LS auxiliary function
- S1 output for relay for door lock
- 8 audio line
- 7 audio line
- 5 15V supply voltage
- 1 digital line
- 3 audio line
- 4 earthing for 15V supply voltage
- C1 input for call signal (from power supply 6680 or 931)
- AU output for selfactivation (to power supply 6680 or 931)
- F1 open collector output for auxiliary function F1
- F2 open collector output for auxiliary function F2
- B3 not used
- PH additional audio line (not used)
- Z not used

**OPERATION**

When the installation is activated the system audio line is activated toward the inside, thus allowing intercommunicating conversations.

When a visitor press a call push-button from the entrance panel the interphones connected (those which have the connecting wire from the entrance panel push-button to interphone terminal 6E) ring. If the user lift the handset of a called interphone the communication is activated to the external until the conversation time expires (adjustable by the user) or until the handset is hooked, and the audio returns to internal mode.

When an intercommunicating conversation is in progress the other interphones are engaged (red led lit) and can only activate the forseen functions (lock release and additional functions).

The system is equipped with conversation privacy between interphone and interphone and between speech unit and interphones.

Thanks to the conversation privacy function it is not possible to intrude upon an internal conversation or conversation between speech unit and internal unit.



## Parameter programming of switching module Art. 6935/A



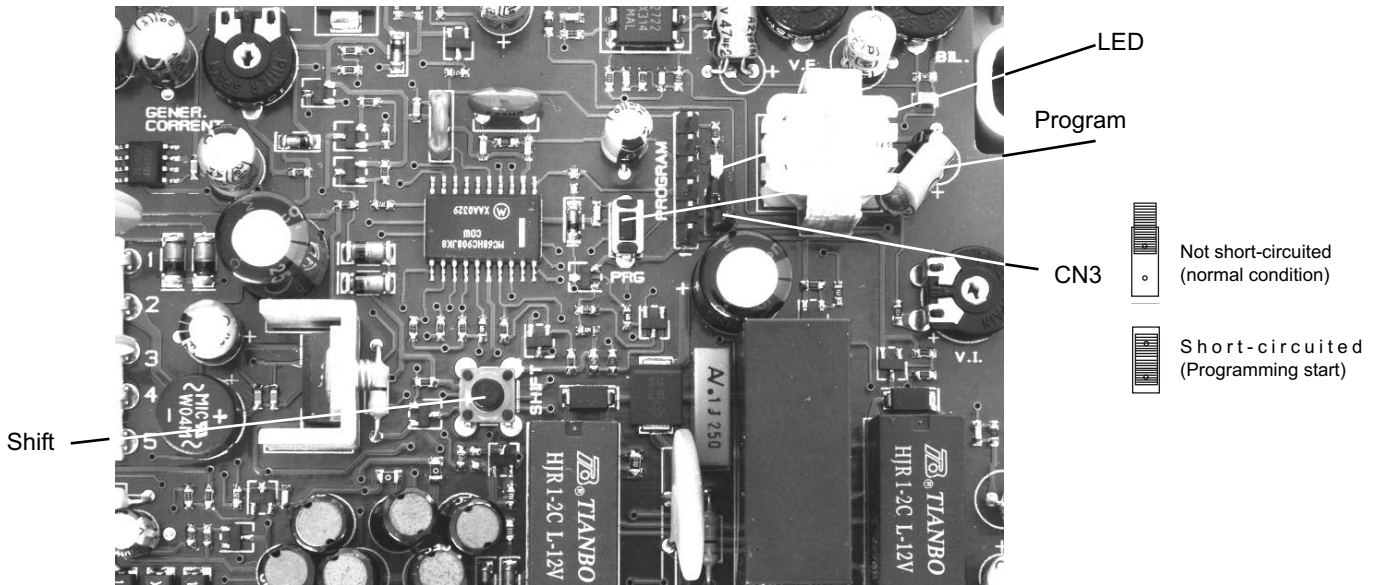

The following parameters can be programmed by using the PRG and SHIFT push-buttons and the following procedure:



**Figure 2. Planimetry components of the push-button area**

- Carry out the jumper CN3 only in programming mode and then set it in the previous function (remove, if present, the card connected to connector "PROGRAM").
- Press PRG and Shift, release PRG keeping pressed SHIFT until the LED DL1 (close to the "PROGRAM" connector) flashes then release also the SHIFT push-button.
- For the lock activation time and other three auxiliary functions press the respective push-button on the keypad of interphone type 6221, see table 1.
- There is a change of the led flashing frequency to signal the command reception.
- Enter the desired value on the keypad of interphone type 6221 and press push-button "INVIO" (enter).
- If the programming has been carried out correctly, the led remains switched on with steady light, if it continues to flash, repeat the procedure from the beginning. The procedure must be repeated any time you want to modify a parameter.
- Replace the card (if before it was present) connected to the "PROGRAM" connector.

**TABLE 1**

Parameter	Command from interphone 6221	Min Value	Max Value	Default Value
Answer time dwell for the panel call	1 + INVIO (enter)	10	60	30
Conversation time for the panel call (*)	2 + INVIO (enter)	1	99	6
Answer time dwell for the interphone call	3 + INVIO (enter)	10	30	20
Conversation time dwell for the interphone call (*)	4 + INVIO (enter)	1	99	18
Selfactivation time	5 + INVIO (enter)	5	30	20
Activation time for S1 function		1	120	1
Activation time for LS function		1	120	1
Activation time for F1 function		1	120	1
Activation time for F2 function		1	120	1

(\*) for this parameters the real value must be multiplied by 10 (digiting 2 we mean 20 seconds). Therefore the minimum, maximum and default values are 10, 990 and 60 seconds respectively

For example: programming of the conversation time dwell from the interphone with 90 sec. value.

After setting the switching module on the programming mode press push-button 4 of interphone type 6221, release it and press the "INVIO" (enter) push-button.

After the change of the flashing frequency of LED DL1 on the switching module, press push-button 9 of interphone and then press "INVIO" (enter) push-button.

Check that the DL1 led is switched on with steady light.

Art. 6221 Intercommunicating digital interphone.

Figure 1. Keypad

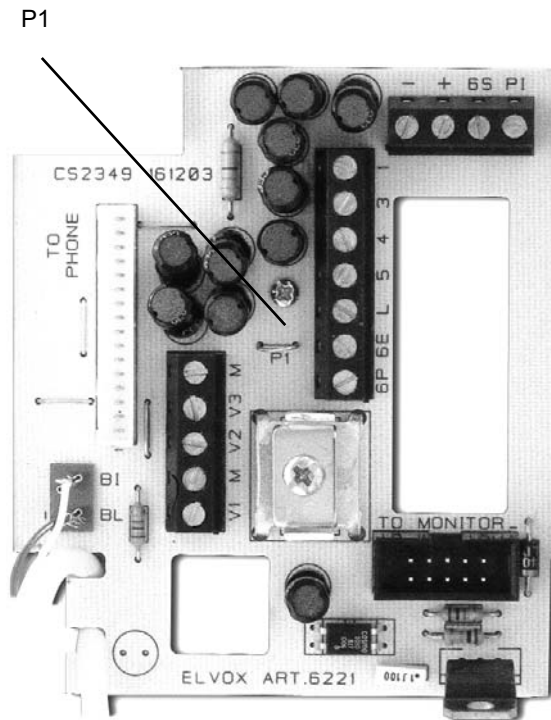







Figure 2. Terminal block

**Keypad description:**

- 0 - 9 numerical push-buttons
-  lock release push-button
-  push-button for LS function
-  push-button for selfactivation
-  push-button for F1 function
-  push-button for F2 function
-  push-buttons "INVIO" (enter)  
cancel push-button
- R push-buttons for call repetition
- RP

**Terminal block description:**

- 1 : digital
- 3 : audio line
- 4 : earthing for signal
- 5 : +15 V dc supply voltage
- L : additional supply voltage for led
- 6E : call from analogical entrance panel
- 6P : outdoor call
- : earthing for power
- + : +18 V dc monitor supply voltage
- 6S : additional open collector output
- P1 : additional audio line
- M : earthing for video line
- V1
- V2
- V3 : video signal inputs
- BI : handset connector
- BL : handset connector
- P1 : jumper to be cut in all interphones BUT ONE in every group

## Jumper P1

It must be cut on all interphones BUT ONE in every group. For group is meant the whole of all interphones which answer a call from the panel, i.e. those which have the same call wire (connected to terminal 6E).

If a group of interphone had all the jumpers cut, the interphones of this group should not be able to hear the call from the entrance panel.

## Intercommunicating call

Intercommunicating calls are possible only when the interphone is set on the "BASIC" mode. "Basic" mode is defined as an installation where there is no conversation in progress (either internal either external) nor selfactivation (led switched off).

Dial the interphone number to be called (max 8 digits) and press the "Invio" (enter) push-button .

Pressing the "R" push-button or hooking the handset again before pressing the confirmation push-button, the dialled push-buttons are cancelled and a new number can be dialled. If a call is routed to an existing interphone, this will ring and a light ton will be heard on the handset until the handset gets raised.

If the called person answers the conversation is established and all other interphones are engaged (red led lit and call tone on the handset), otherwise the system remains on the basic mode (all leds switched off).

To end the conversation hook the handset again.

A third interphone may be called (conference) while other two interphones are conversing by using the same procedure previously described. If there is a conference among three people, the audio volume diminishes as a consequence.

## Call from the panel

1 - Call from entrance panel when the sistem in on the "basic" mode

When a call is made by the entrance panel, all interphones of the concerned group ring, while the others are switched to the "engaged" mode (led lit). The first interphone (within the called group) to answer can communicate with the entrance panel. When the conversation time is expired or when the interphone handset in conversation is hooked, the system returns to the "basic" mode. If during the time dwell for the answer the visitor calls another interphone of other group, which is engaged because of the previous call, the first called group is switched to the "engaged" mode and the line is switched to the latest called interphone.

2 - Entrance panel call to an interphone while there is a intercommunicating conversation in progress.

- Users not interested in the call and not in conversation: they are switched to "basic" mode.
- Users not interested in the call, but in conversation: they remain conversing until the first interphone of the called group answers switching all the others to the "engaged" mode.
- Users interested in the call, but not in conversation: (engaged because of a conversation in progress between other two interphones): when there is a call they are switched to "disengaged" mode and can answer by lifting the handset and switching all other interphones to the "engaged" mode.
- Users interested in the call, but engaged with an intercommunicating conversation: if they want to answer, they hook and then raise the handset to answer switching all the other interphones to the "engaged" mode.

**N.B.** If no interphone in the called group answers within the answer dwell time, the conversation with the external is not possible and all the interphones on the installation are set to the "disengaged" mode.

**N.B.** A possible unattended answer causes a reset command from the switching module type 6935/A, which sets all interphones to the "basic" mode.

## Autoactivation

By pressing the  push-button when the handset is hooked and the system on the "basic" mode (led switched off), the interphone (and the monitor if any) is autoactivated. A very quick tone is heard and all other interphones are engaged with consequent flashing oh the red led. If the handsed is raised (or if the autoactivation is carried out being the handset raised) the audio connection with the external is established (red led switches off). If the autoactivation does not occur, the red led stops flashing and the installation is disengaged.

## Auxiliary functions



lock release (always possible)



"LS" function (always possible)



autoactivation (possible only if the interphone is not engaged or communicating)



function F1 (always possible)



function F2 (always possible)

Pressing the push-button of the desired auxiliary function activates the corresponding outputs of switching module type 6935/A for a programmable time (default value: 1 second).

**Push-button "R"** : set to zero the memory of the numerical pressed push-buttons.

**Push-button RP** : pressing it and pressing the "enter"  (enter) push-button (the latest dialled number is recalled).

**Push-button R+2:** pressing push-buttons R and 2 simultaneously the sound repetition (normally enabled) is disabled either on the external call either on the intercommunicating one. To enable this function press push-buttons R and 2 simultaneously again. A repeated tone on the interphone handset will confirm the parameter programming.

**SLEEP function**

The interphone does not answer external calls from the entrance panel or internal calls from other interphones (e.g. it does not play the ringtone and cannot enter into conversation mode).

It cannot make intercom calls

It can only activate the door lock release, stair lights, F1 and F2 (door lock, bulb, asterisk and hash sign).

Even when it should enter engaged mode (internal call/external call to another interphone) the red LED does not illuminate.

There is no audible or visual signal for this operating mode.

**Enabling/disabling the SLEEP function**

In standby, press and hold the R+6 buttons for 5 seconds.

The mode change is indicated by 3 beeps on the handset.



Release the buttons.

If the interphone was in standard operating mode it switches to sleep mode and vice versa.

This function does not continue if system power supply is cut off. All interphones will have the "sleep" function disabled the next time it is switched on.



**Programming of the interphone code**

To carry out the programming of the intercommunicating interphone number carry out the following operations:

- 1) Open the interphone cover
- 2) Press the small puh-button with the RST mark and release it (placed on the keypad circuit board close to the hook)..
- 3) Press and keep pressed the door lock push-button  until the red led lights up.
- 4) Enter the code from the keypad and press the  push-button. To confirm the correct operation the red led lights up. Otherwise repeat the procedure from point 2.

**Programming of the 6S output**

Terminal 6S supplies a clean contact (open collector) to manage a possible external relay. The programming of its activation is made in the following way:

- Open the interphone cover, press push-button marked "RST" and push-button .
- Release push-button RST keeping pressed push-button  for at least 5 seconds until the LED flashes.
- Enter the value corresponding to the desired function according to table and press "INVIO" (enter), the led will increase the flashing frequency.
- Enter the activation time and press "INVIO" (enter).
- If the programming is correctly carried out the led switches off.

6S activation caused by:	Number to enter
No activation	0
Call from the panel ( T )	1
Call from the interphone ( C )	2
T + C	3
Outdoor call ( FP )	4
T + FP	5
C + FP	6
T + C + FP	7
Default value for 6S activation	1

**6S activation time dwell:**

The activation time dwell is unique for any choice made on the previous point.

Minimum value	Maximum value (s)	Default value
1	30	1

For example: programming of the 6S output activation for outdoor call and call from entrance panel with 5 second value. After setting on the programming mode the interphone following the previously described procedure press the 6 push-button and then the "INVIO" (enter) push-button. After the led has increased its flashing frequency press the 5 push-button and then the "INVIO" push-button. Now the led switches off.

**Desk-top conversion kit type 6142 with 6221, 6000 (or 6003) and connection with coaxial cable.**

<b>Terminals 6221</b>	<b>Colour</b>	<b>Socket terminals</b>
1	Sky blue	1
L	White	2
3	Pink	3
5	Orange	4
-	Blue sect. 0,5mm	5
+	Red sect. 0,5 mm	6
4	Black	7
6E	Yellow	8
6S	Brown	9
D	Green	10
6P	Purple	11
PI	White/Green	12
V1	Cable core	V1-V2
Shield	Shield	M1-M2
V2		
V3		

**Desk-top conversion kit type 6142 with 6221, 6000 and connection without coaxial cable.**

<b>Terminals 6221</b>	<b>Colour</b>	<b>Socket terminals</b>
1	Sky blue	1
L	White	2
3	Pink	3
5	Orange	4
-	Blue sect. 0,5mm	5
+	Red sect. 0,5 mm	6
4	Black	7
6E	Yellow	8
6S	Brown	9
V3	Green	10
6P	Purple	11
PI	White/Green	12
V1	Cable core	V1-V2
Shield	Shield	M1-M2
V2		
D		

**F****DESCRIPTION**

Le commutateur Art. 6935/A et le poste d'appartement 6221 sont été projetés pour la réalisation d'installations intercommuniquantes avec secret de conversation et appel digital pour un maximum de 32 postes d'appartement. Les deux articles peuvent être utilisés singulierment, dans des réseaux de postes d'appartement intercommunicants ou dans des installations de portiers audio ou vidéo avec alimentations art. 931 et 6680. L'emploi de ce système permet de réduire le numéro des conducteurs utilisés pour effectuer les appels intercommunicants entre les postes d'appartement. De plus, il est pourvu de secret de conversation entre les postes d'appartement et entre le poste externe et le postes d'appartement. La distance maximale prévue entre le poste externe et l'Art. 6935/A est de 300 mètres. La distance maximale prévue entre l'Art. 6935/A et le dernier poste d'appartement est de 300 mètres.

**Commutateur digital pour systèmes digitaux intercommunicants avec postes d'appartement Art. 6221**

Bornier commutateur art. 6935/A

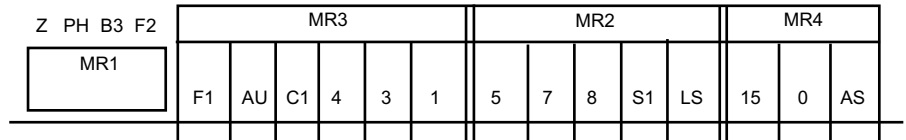
**Description du bornier**

- AS-0 sortie 15V DC
- 0 masse
- 15 sortie 15V AC
- LS sortie open collector pour fonction auxiliaire LS
- S1 sortie relais pour gâche
- 8 phonie
- 7 phonie
- 5 alimentation 15V
- 1 ligne digitale
- 3 ligne de phonie
- 4 masse alimentation 15V
- C1 entrée signal d'appel (depuis alimentation 6680 ou 931)
- AU entrée pour auto-allumage (vers l'alimentation 6680 ou 931)
- F1 sortie open collector fonction auxiliaire F1
- F2 sortie open collector fonction auxiliaire F2
- B3 non utilisé
- PH phonie supplémentaire (non utilisé)
- Z non utilisé

**PRINCIPE DE FONCTIONNEMENT**

Lorsqu'on enclenche l'installation la phonie du système est activée vers l'intérieur en permettant les conversations intercommuniquantes. Lorsqu'un usager appuie sur un bouton-poussoir d'appel depuis la plaque de rue les postes d'appartement intéressés à l'appel (ceux qui ont le fil de connexion du bouton-poussoir de la plaque à la borne 6E du poste) émettent un son d'appel. Si l'usager soulève le combiné d'un poste d'appartement appelé on active la communication vers l'extérieur jusqu'à la fin du temps de conversation (programmable par l'usager) ou jusqu'à ce que le combiné est accroché. La phonie retourne ainsi dans le mode interne.

Lorsque une conversation intercommunicante est en cours tous les autres postes sont occupés (led rouge allumée) et peuvent seulement activer le fonctions prévues (ouverture de la gâche et fonctions supplémentaires).

Le système est fourni avec secret de conversation entre poste et poste et entre poste externe et postes d'appartement.

Grâce au secret de conversation il n'est pas possible de s'insérer dans une conversation en course entre postes d'appartement ou poste externe et postes d'appartement.

## Programmation paramètres du commutateur Art. 6935/A

Au moyen des boutons-poussoirs PRG et SHIFT on peut programmer les paramètres en suivant le procédé suivant .







Figura 2. Planimétrie composants zone boutons-poussoirs

- Effectuer le pontage CN3 pendant la programmation et après le remettre dans la fonction initiale.
- Appuyer sur PRG et SHIFT, relâcher PRG en tenant appuyé sur SHIFT jusqu'à ce que la led DL1 (chez le connecteur "PROGRAM") clignote et ensuite relâcher même le bouton-poussoir SHIFT.
- Pour le temps d'activation gâche et les autres trois fonctions auxiliaires appuyer sur le relatif bouton-poussoir du clavier du poste d'appartement Art. 6221 selon la Table 1.
- Il y aura un change de fréquence de clignotement de la led pour signaler la réception de la commande.
- Introduire la valeur désirée sur le clavier du poste Art. 6221 et enfoncer le bouton-poussoir "INVIO" (entrée).
- La Led restera allumée avec lumière fixe si la programmation à été effectuée correctement; si le clignotement continue répéter le procédé du début. Le procédé doit être répéter pour chaque paramètre qu'on veut modifier.
- Remettre la carte (si avant elle était présente) connecté au connecteur "PROGRAM".

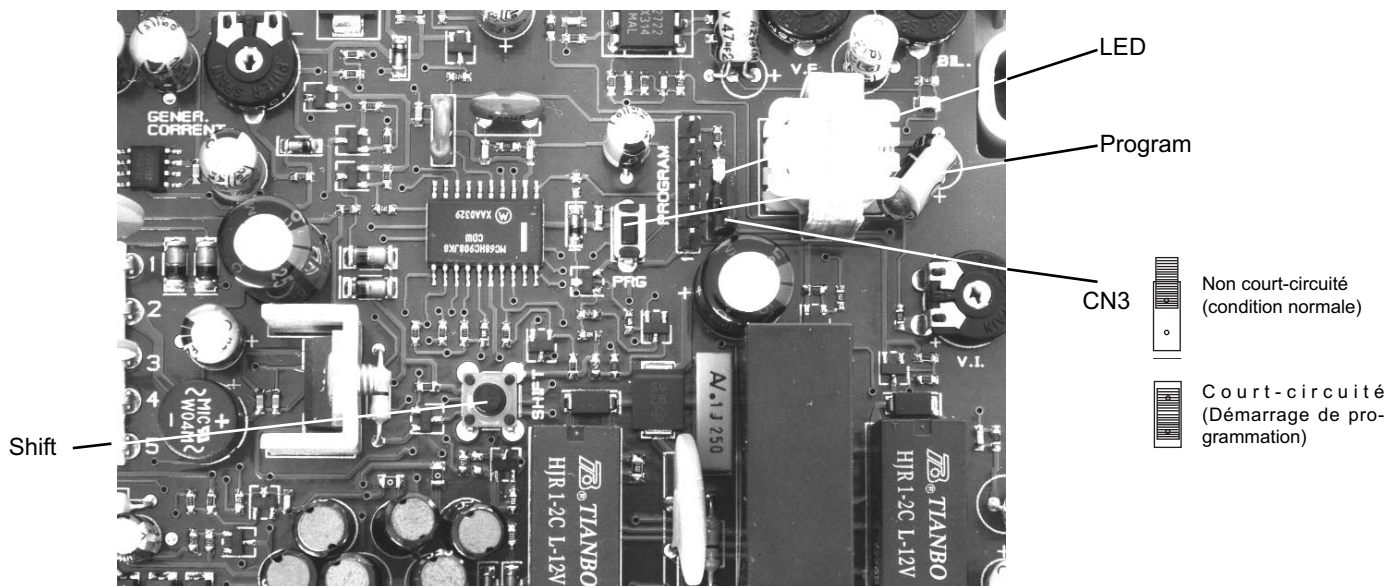
TABLE 1

Paramètre	Commande du poste 6221	Valeur Min	Valeur Max	Valeur par Défaut
Temps de reponse depuis l'appel de la plaque	1 + INVIO (entrée)	10	60	30
Temps de conversation Depuis l'appel de la plaque (*)	2 + INVIO (entrée)	1	99	6
Temps de reponse depuis l'appel du poste	3 + INVIO (entrée)	10	30	20
Temps de conversation depuis l'appel du poste (*)	4 + INVIO (entrée)	1	99	18
Temps d'auto-allumage	5 + INVIO (entrée)	5	30	20
Temps d'activation fonction S1		1	120	1
Temps d'activation fonction LS		1	120	1
Temps d'activation fonction F1		1	120	1
Temps d'activation Fonction F2		1	120	1

(\*) pour ces paramètres la valeur réelle doit être multipliée par 10 (en digitant 2 on entend 20 secondes). Donc les valeurs minimum, maximum, et par défaut sont respectivement 10, 990 et 60 secondes.

Par exemple: programmation temps de conversation depuis poste d'appartement avec valeur de 90 secondes.  
Après avoir mis en programmation le commutateur appuyer sur le bouton poussoir 4 du poste Art. 6221 et appuyer sur le bouton-poussoir "INVIO" (entrée).  
Après le change de fréquence de clignotement de la led DL1 du commutateur, appuyer sur le bouton-poussoir 9 du poste d'appartement et après appuyer sur le bouton-poussoir "ENVIO" (entrée).  
Vérifier que la led DL1 soit allumée avec lumière fixe.

Figure 1. Clavier

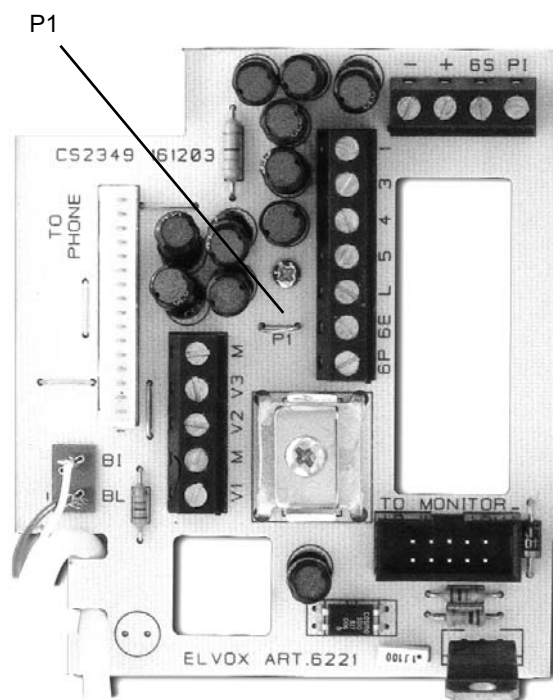

Figure 2. Bornier

**Description clavier:**

0 - 9    poussoirs numériques



poussoir ouverture gâche



poussoir fontion LS



poussoir pour auto-allumage



poussoir fonction F1



poussoir fonction F2



poussoir "INVIO" (entrée)

R    poussoir effacement

RP    poussoir pour répétition appel

Description bornier:

**Description clavier:**

1 : digital

3 : phonie

4 : masse du signal

5 : alimentation +15 V dc

L : alimentation supplémentaire pour led

6E : appel depuis la plaque analogique

6P : appel porte palière

- : masse de puissance

+ : alimentation moniteur +18 V dc

6S : sortie supplémentaire (open collector)

PI : phonie supplémentaire

M : masse vidéo

V1: entrées signal vidéo

V2: entrées signal vidéo

V3: entrées signal vidéo

BI : connecteur combiné

BL : connecteur combiné

P1 : pontet à couper dans tous les postes SAUF UN dans chaque group.



## Pontet P1

Il doit être coupé dans tous les postes d'appartement SAUF UN dans chaque group. Pour group on entend l'ensemble de tous les postes qui repondent à un appel, c'est à dire ceux qui ont le même fil d'appel (raccordé à la borne 6E).

Si un group de postes aurait tous les pontets coupés il ne pourrait pas d'écouter l'appel.

## Appel intercommunicant

Les appels intercommunicants sont possibles seulement lorsque les postes d'appartement se trouvent dans le mode de "BASE ". L'installation est dans le mode " BASE " lorsqu'il n'y a aucune conversation en cours (externe ou interne) et aucun auto-allumage (Led éteinte).

Introduire le numéro du poste d'appartement à appeler (max 8 chiffres) et ensuite appuyer sur le bouton-poussoir d'envoi (entrée). En appuyant sur le bouton-poussoir " R " ou en accrochant à nouveau le combiné avant d'appuyer sur le bouton-poussoir " invio " (entrée) on annule les chiffres déjà introduites et on peut sélectionner un nouveau numéro. Si on appelle un poste d'appartement existant, ceci sonnera et on écoutera un légère son dans son propre combiné jusqu'à ce que le combiné appelé ne sera soulevé. Si la personne appelé répond on peut communiquer et tous les autres postes sont occupés (led rouge allumée et son dans le combiné), sinon on reste dans le mode " base " (toutes les leds éteintes).

Pour terminer la conversation accrocher à nouveau le combiné.

On peut appeler un troisième poste d'appartement tandis qu'on est en conversation (conférence parmi trois usagers) en suivant le même procédé décrit précédemment.

Si l'on établie une conférence entre trois usagers, le volume de la phonie diminue par conséquence.

## Appel depuis la plaque

1 - Pappel depuis la plaque de rue lorsque le système se trouve dans le mode de " base ".

Lorsqu'il y a un appel de la plaque externe, tous les postes d'appartement intéressés sonnent, tandis que les autres sont commutés au mode "occupé" (led allumée). Le premier poste d'appartement (du group appelé) qui soulève le combiné est validé à la conversation avec l'extérieur. Le temps de conversation terminé ou lorsqu'on accroche le combiné du poste en conversation, le système retourne à l'état de base.

Si pendant le temps d'attente de la reponse on appelle un autre poste d'appartement d'autre group, qui était occupé à cause de l'appel précédent, le premier est au mode d "occupé " et la ligne est commuté à ce dernier poste appelé.

2 - La plaque appelle un posted'appartement lorsqu'il y a une conversation intercommunicant en cours dans le système.

a) Usager non intéressés à l'appel et non en conversation : ils sont commutés dans le mode de " base ".

b) Usagers non intéressés à l'appel, mais en conversation : il restent en conversation jusqu'à ce que le premier poste du group appelé repond en commutant tous les autres au mode " occupé ".

c) Usagers intéressés à l'appel, mais non en conversation : (occupés à cause d'une conversation en cours) : à l'appel ils sont commuté au mode " base " et ils peuvent repondre en décrochant le combiné et en commutant tous les autres postes au mode " occupé ".

d) Usagers intéressés à l'appel, mais en conversation intercommunicante : s'ils veulent repondre, ils doivent accrocher et ensuite décrocher le combiné en commutant tous les autres postes au mode "occupé ".

**N.B.** Si aucun poste d'appartement ne repond dedans le temps de reponse, la communication avec l'extérieur n'est pas possible et tous les postes sont commutés au mode "base".

**N.B.** La manque de reponse cause un envoi de la commande de reset par le commutateur Art. 6935/A qui commute tous les postes au mode " base ".

## Auto-allumage

En appuyant sur le bouton poussoir  avec le poste accroché quand on est dans le mode " base " (led éteinte) le poste (et le moniteur, si présent) s'autoallume avec un très bref coup de sonnette en commutant tous les autres postes au mode "occupé" et en faisant clignoter la led rouge. Si l'on soulève le poste (ou on effectue l'autoallumage avec le combiné déjà soulevé) on peut communiquer avec l'extérieur (la led rouge s'éteint). Si l'on n'obtient pas l'autoallumage, la led rouge cesse de clignoter en laissant le système dans le mode "base ".

## Fonction auxiliaires



: ouverture gâche (toujours possible)



: fonction LS (toujours possible)



: auto-allumage (possible seulement si le poste n'est pas occupé ou en conversation)



: fonction F1 (toujours possible)



: fonction F2 (toujours possible)

En appuyant sur le bouton-poussoir de la fonction auxiliaire désirée on active les sorties correspondantes du commutateur Art. 6935/A pour un temps programmable (valeur par défaut : 1 seconde).

**Bouton-poussoir R:** met au zéro la mémoire des boutons-poussoirs numériques enfoncés.

**Bouton-poussoir RP :** en appuyant sur ce bouton-poussoir et en appuyant sur le bouton -poussoir  (entrée) on rappelle le dernier numéro introduit.

**Bouton-poussoir R+2:** en appuyant simultanément sur les boutons-poussoirs R et 2 on dévalide la répétition du son (normalement validé) soit sur l'appel externe soit sur l'appel intercommunicant. Pour réhabiliter cette fonction appuyer à nouveau le bouton-poussoir R et 2 simultanément. Sur le combiné du poste d'appartement on écouterait un ton répété plusieurs fois qui confirmerait la programmation du paramètre.

**Fonction SLEEP**

Le poste d'appartement ne répond pas aux appels extérieurs de la plaque de rue ni aux appels intérieurs d'autres postes d'appartement (c'est-à-dire qu'il ne sonne pas et ne peut entrer en conversation).

Il ne peut effectuer les appels intercommunicants

Il ne peut effectuer que les activations Gâche, Lumières Escaliers, F1 et F2 (touches gâche, ampoule, étoile et dièse).

Lorsqu'il doit se mettre en mode occupé (appel intérieur/extérieur vers un autre poste d'appartement), la led rouge ne s'allume pas.

Il n'y a pas de signal sonore ni visuel de ce mode de fonctionnement.

**Validation/Invalidation de la fonction SLEEP**

Au repos, appuyer et maintenir les touches R+6 appuyées pendant 5 secondes environ.

Le changement du mode de fonctionnement est signalé par 3 bips dans le combiné.



Relâcher les touches.

Si le poste d'appartement était en fonctionnement standard, il passe en mode sleep et vice versa.

Cette fonction devient inactive si l'alimentation de l'installation est coupée. À l'allumage successif, tous les postes d'appartement auront la fonction "sleep" invalidée.



**Programmation du code des postes d'appartement**

Pour effectuer la programmation du numéro du poste intercommunicant effectuer les opérations suivantes.

- 1) Ouvrir le couvercle du poste
- 2) Appuyer sur le bouton-poussoir marqué avec RST et le relâcher (placé sur la carte du clavier chez le crochet).
- 3) Appuyer et maintenir pressé le bouton-poussoir de la gâche  jusqu'à ce que la led rouge s'allume.
- 4) Introduire le code depuis le clavier et appuyer sur le bouton-poussoir . La Led rouge s'éteint pour confirmer que le code a été accepté. En cas contraire répéter l'opération.

**Programmation sortie 6S**

La borne 6S fournit un contact (open collector) pour gérer un relais externe éventuel. La programmation de sa activation est faite de la façon suivante:

- Ouvrir le couvercle du poste, appuyer sur bouton-poussoir marqué avec RST et le bouton-poussoir 
- relâcher le bouton poussoir RST en tenant enfoncé la bouton-poussoir  pour environ 5 secondes jusqu'à ce la led s'allume.
- introduire le code correspondant à la fonction désirée selon la table et appuyer sur " INVIO " (entrée), la led augmentera la fréquence du clignotement.
- Introduire le temps d'activation et enfoncer " INVIO " (entrée)
- La led rouge s'éteint pour confirmer que la programmation a été faite correctement.

Activation 6S après:	Numéro à introduire
Aucune activation	0
Appel depuis la plaque ( T )	1
Appel depuis le poste ( C )	2
T + C	3
Appel porte palière ( FP )	4
T + FP	5
C + FP	6
T + C + FP	7
Valeur par défaut activation 6S	1

**Temps d'activation 6S:**

Le temps d'activation est unique pour n'importe quelle choix on a fait dans le point précédent.

Valeur minimum	Valeur maximum	Valeur par défaut
1	30	1

Par exemple: programmation activation sortie 6S pour appel porte palière e appel depuis la plaque de rue avec une valeur de 5 secondes.

Après avoir mis en programmation le poste d'appartement en suivant le procédé précédemment décrit appuyer sur le bouton poussoir 6 et ensuite le bouton-poussoir « INVIO » (entrée).

Après que la led a augmenté sa fréquence de clignotement appuyer sur le bouton-poussoir 5 et après sur le poussoir « INVIO » (entrée).

A ce point la led s'éteint.

Base de table Art. 6142 avec 6221 6000 (ou 6003) et raccordement avec câble coaxial.

Bornes 6221	Couleurs	Bornes de la prise
1	Bleu ciel	1
L	Blanc	2
3	Rose	3
5	Orange	4
-	Bleu sect. 0,5mm	5
+	Rouge Sect. 0,5 mm	6
4	Noir	7
6E	Jaune	8
6S	Marron	9
D	Vert	10
6P	Violet	11
PI	Blanc/Vert	12
V1	Âme du câble coaxial	V1-V2
Blindage	Blindage	M1-M2
V2		
V3		

Base de table Art. 6142 avec 6221 6000 et raccordement sans câble coaxial.

Bornes 6221	Couleurs	Bornes de la prise
1	Bleu ciel	1
L	Blanc	2
3	Rose	3
5	Orange	4
-	Bleu sect. 0,5mm	5
+	Rouge Sect. 0,5 mm	6
4	Noir	7
6E	Jaune	8
6S	Marron	9
V3	Vert	10
6P	Violet	11
PI	Blanc/Vert	12
V1	Âme du câble coaxial	V1-V2
Blindage	Blindage	M1-M2
V2		
D		

**D****BESCHREIBUNG**

Der Umschalter Art. 6935/A und das Hausteleson Art. 6221 wurden für abhörgesperrte Wechselsprechanlagen (maximal 32 Haustelesone) mit Digitalruf entwickelt.

Dieses System ermöglicht es, die Adernzahl für den Wechselsprechruf zwischen den Haustelesonen minimal zu halten. Darüber hinaus ist das System zwischen den Internsprechstellen und der Außenstelle sowie zwischen den Internsprechstellen selbst, abhörgesperrt. Die maximal mögliche Entfernung zwischen der Außenstelle und dem Umschalter Art. 6935/A beträgt ca. 300 m. Der maximal mögliche Abstand zwischen dem Umschalter Art. 6935/A und dem letzten Hausteleson beträgt ebenfalls ca. 300 m. Umschalter Art. 6935/A und Hausteleson Art. 6221 können auch unabhängig voneinander verwendet werden. Und zwar bei Wechselsprech-Hausteleson-Netzen oder bei Audio-/ Videotürsprechanlagen mit den Netzgeräten Art. 931 (Audio) und Art. 6680 (Video).

**Digitalumschalter für Wechselsprech-Digitalsysteme mit Haustelesonen Art. 6221**

Klemmleiste des Umschalters  
Art. 6935/A

Z	PH	B3	F2	MR3						MR2					MR4		
MR1				F1	AU	C1	4	3	1	5	7	8	S1	LS	15	0	AS

**Beschreibung der Klemmenleiste**

AS-0	15V DC
0	Masse
15-0	15V AC Ausgang
LS	„Open collector“ - Ausgang für Zusatzfunktion
LS	Zusatzfunktion
S1	Ausgang für Türöffner-Relais
8	Audio-Linie
7	Audio-Linie
5	15V Spannungsversorgung
1	Digital-Linie
3	Audio-Linie
4	Erde für 15V Spannungsversorgung
C1	Rufsignaleingang (vom Netzgerät Art. 6680 oder 931)
AU	Ausgang für Selbstaktivierung (über Netzgerät Art. 6680 oder 931)
F1	„Open collector“ - Ausgang für Zusatzfunktion F1
F2	„Open collector“ - Ausgang für Zusatzfunktion F2
B3	nicht verwendet
PH	Zusatz-Audio-Linie (nicht verwendet)
Z	nicht verwendet

**FUNKTIONSPRINZIP**

Beim Einschalten der Anlage wird die interne Audio-Systemlinie aktiviert, um interne Wechselsprechverbindungen zu ermöglichen.

Wird durch einen Besucher eine Ruftaste am Klingeltableau betätigt, klingeln die angesprochenen Haustelesone (also alle die diesen gemeinsamen Anschlussdraht von der Klingeltableautaste an der Klemme 6E des Haustelesons angeschlossen haben). Hebt man den Hörer eines angerufenen Haustelesons ab, so besteht die Verbindung mit der Aussenstelle bis zum Ende der programmierten Gesprächszeit oder bis der Hörer aufgelegt wird. Danach fällt das Audiosystem in den „Intern“-Zustand zurück. Wird ein Interngespräch geführt, so befinden sich alle anderen Haustelesone im „Besetzt“-Zustand (rote LED leuchtet). Sie können dann nur die Türöffnung und Zusatzfunktionen aktivieren. Das System ist mit Mithörsperren zwischen den Haustelesonen sowie zwischen dem Klingeltableau und den Haustelesonen ausgerüstet. Dank der Mithörsperre kann man kein Interngespräch oder Gespräch zwischen Außenstelle und Hausteleson mithören.

**Programmierung der Parameter des Umschalters Art. 6935/A.**



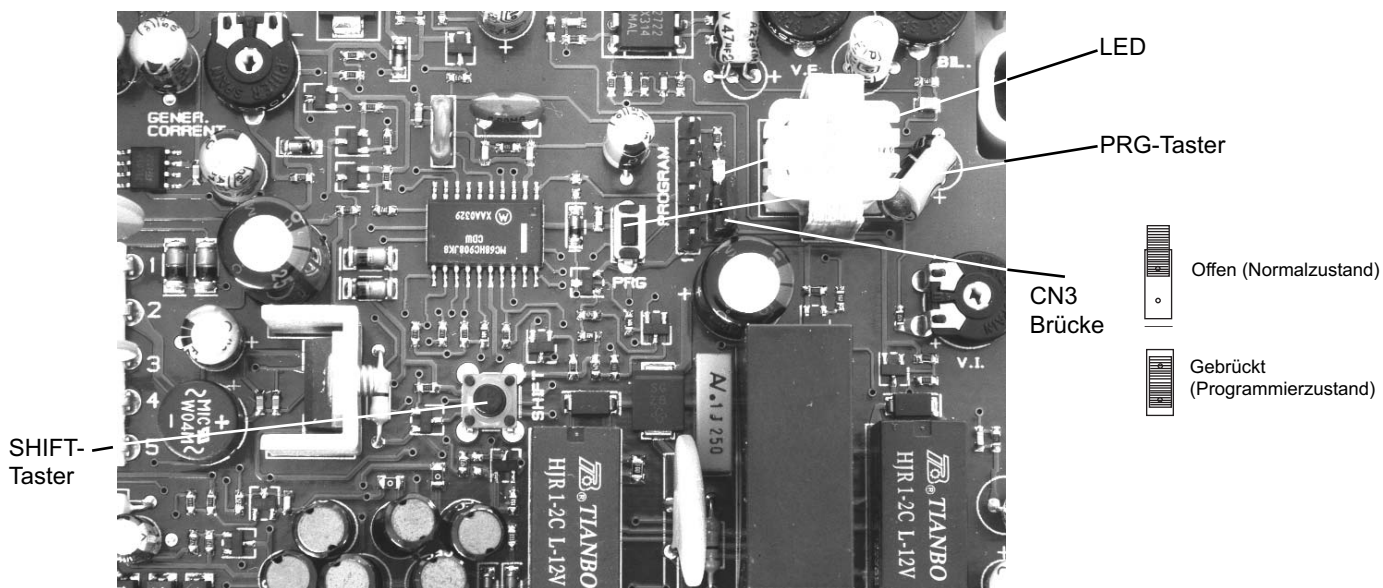

Die folgenden Parameter können mit der PRG- und SHIFT-Taste und den folgenden Schritten festgelegt werden:



**Abbildung 2. Platine des Umschalters**

- Die Brücke CN3 nur während der Programmierung schließen, danach die Brücke wieder öffnen. Falls vorhanden währenddessen die Steckkarte am Steckplatz „PROGRAM“ entfernen.
- Die PRG- und SHIFT-Taste drücken, dann die PRG-Taste loslassen, die SHIFT-Taste jedoch weiterhin gedrückt halten bis die LED DL1 (neben dem Steckplatz „PROGRAM“) blinkt, dann auch die SHIFT-Taste loslassen.
- Für die Türöffneraktivierungszeit und die anderen drei Zusatzfunktionen drücken Sie die entsprechende Taste auf dem Tastenfeld des Haustelefons Art. 6221, siehe Tabelle 1.
- Die LED ändert die Blinkfrequenz, um den Befehlsempfang zu melden.
- Den gewünschten Wert auf dem Tastenfeld des Haustelefons Art. 6221 eingeben und die „Bestätigungs“-Taste drücken.
- Nach erfolgreicher Programmierung geht die LED auf Dauerleuchten. Blinkt die LED jedoch weiter, so muss der ganze Programmiervorgang wiederholt werden.
- Der Vorgang muss für jeden Parameter, den man ändern möchte, durchgeführt werden.
- Nach Abschluss der Programmierung nicht vergessen die Brücke wieder zu öffnen und die eventuell zuvor entfernte Steckkarte am Steckplatz „PROGRAM“ wieder einzusetzen!

**TABELLE 1**

Parameter	Befehl vom Haustelefon 6221	Min Wert	Max Wert	Vorgabewert
Antworthaltezeit nach Ruf von extern (Türstation)	1 + Bestätigen	10	60	30
Gesprächsdauer für das Externgespräch (*)	2 + Bestätigen	1	99	6
Antworthaltezeit nach Internruf	3 + Bestätigen	10	30	20
Gesprächsdauer für das Interngespräch (*)	4 + Bestätigen	1	99	18
Zeitspanne nach Selbsteinschaltung	5 + Bestätigen	5	30	20
Aktivierungsdauer der Funktion LS		1	120	1
Aktivierungsdauer der Funktion S1		1	120	1
Aktivierungsdauer der Funktion F1		1	120	1
Aktivierungsdauer der Funktion F2		1	120	1

(\*) für diese Parameter ergibt sich der richtige Wert, indem man mit 10 multipliziert (wählt man z.B. 2, bedeutet es 20 Sekunden). Dies entspricht Minimum-, Maximum- und Vorgabewerten von 10, 990 und 60 Sekunden.

Zum Beispiel: Programmierung der Gesprächsdauer für ein Interngespräch auf 90 Sekunden. Nachdem der Umschalter auf Programmierung gesetzt wird, die Taste 4 des Haustelefons Art. 6221 drücken und wieder loslassen, anschließend die „Bestätigungs“-Taste drücken. Nach der Änderung der Blinkfrequenz der Umschalter-LED DL1, die Taste 9 des Haustelefons drücken, dann die „Bestätigungs“-Taste. Darauf achten, dass die LED DL1 auf Dauerleuchten geht.

## Brücke P1

Die Brücke P1 muss bei allen Haustelegonen aufgetrennt werden, auszunehmen ist jedoch das erste Haustelegone einer Gruppe. Gruppe bedeutet die Gesamtheit aller Haustelegone, die zu einer Klingeltaste vom Klingeltableau gehören, das heißt diejenigen, die denselben Rufdraht (an Klemme 6E) haben (Parallelschaltung). Sollten bei einer Haustelegongruppe irrtümlicherweise alle Brücken aufgetrennt sein, so klingelt keins dieser Haustelegone!

## Wechselsprech-/Internruf

Der Wechselsprech-/Internruf ist nur möglich, wenn sich das Haustelegone im „STAND-BY“-Zustand befindet. Die Anlage befindet sich im „STAND-BY“-Zustand, wenn es kein Gespräch (weder intern noch extern) und auch keine Selbsteinschaltung gibt (LED ausgeschaltet). Die Nummer des Haustelegons, welches angerufen werden soll, wählen (max. 8 Ziffern), dann die „Bestätigungs“-Taste drücken. Der Vorgang kann durch Drücken der Taste „R“ oder durch Auflegen des Hörers abgebrochen werden. Wird ein Haustelegone angerufen, so klingelt es, bis der Hörer des angerufenen Haustelegons abgehoben wird.

Sobald abgehoben wird und eine Verbindung besteht, sind alle anderen Haustelegone gegen Mithören gesperrt (rote LED leuchtet und Rufton im Hörer), anderenfalls bleibt das System im „STAND-BY“-Zustand (alle LED's aus).

Um das Gespräch zu beenden, den Hörer wieder einhängen.

Während ein Gespräch zwischen zwei Haustelegonen geführt wird, kann durch Wiederholen des zuvor beschriebenen Vorgangs ein drittes Haustelegone angerufen werden (Konferenz). Bei einer Dreier-Konferenz verringert sich die Lautstärke.

## Ruf vom Klingeltableau

1 - Ruf vom Klingeltableau, während sich das System im „STAND-BY“-Zustand befindet:

Wenn eine Taste auf dem Klingeltableau gedrückt wird, klingeln alle Haustelegone einer Gruppe (z.B. in einer Wohnung mit mehreren Telefonen), während alle anderen Haustelegone in den „Besetzt“-Zustand geschaltet werden (LED leuchtet). Das Haustelegone der angerufenen Gruppe, welches zuerst abgehoben wird, schaltet auf die Außenstation. Nach Ablauf der programmierten Gesprächszeit oder nachdem der Hörer aufgelegt wird, kehrt das System wieder in den „STAND-BY“-Zustand zurück. Ruft der Besucher während der Antworthaltezeit ein Haustelegone einer anderen Gruppe an, welches aufgrund des vorherigen Rufs besetzt ist, wird die vorher angerufene Gruppe in den „Besetzt“-Zustand geschaltet und zur zuletzt angerufenen Gruppe durchgeschaltet.

2 - Vom Klingeltableau aus wird ein Haustelegone gerufen, während ein Interngespräch geführt wird:

a) Teilnehmer die nicht angewählt wurden und sich nicht in einem Gespräch befinden, werden in den „STAND-BY“-Zustand geschaltet.

b) Bei den Teilnehmern die nicht angewählt wurden, sich jedoch in einem Gespräch befinden, bleibt die Verbindung solange bestehen, bis aus der angerufenen Gruppe ein Hörer abgehoben wird. Dann werden alle anderen in den „Besetzt“-Zustand geschaltet. c) Angewählte, aber sich nicht im Gespräch, jedoch aufgrund eines gerade anderweitig geführten Interngesprächs im „Besetzt“-Zustand befindliche Teilnehmer, werden beim Anruf von Außen in den „Frei“-Zustand geschaltet. Durch Abheben des Hörers können sie daraufhin antworten, während alle anderen Haustelegone im „Besetzt“-Zustand bleiben. d) Angewählte Teilnehmer, die schon ein Interngespräch führen, und antworten wollen, müssen erst den Hörer auflegen um dann wieder abzuheben um antworten zu können. Alle anderen Haustelegone werden in den „Besetzt“-Zustand geschaltet.

HINWEIS: Wenn kein Haustelegone den Ruf innerhalb der Antworthaltezeit entgegennimmt, kann keine Audio-Verbindung mit der Außenstelle hergestellt werden. Alle Haustelegone der Anlage werden in den „Frei“-Zustand geschaltet.

HINWEIS: Eine unbeabsichtigte Antwort veranlasst den Umschalter Art. 6935/A einen System-Neustart durchzuführen, welcher alle Haustelegone in den „STAND-BY“-Zustand schaltet.

## Selbsteinschaltung

Selbsteinschaltung Wenn sich das System bei aufgelegtem Hörer im „STAND-BY“-Zustand (LED ausgeschaltet) befindet, kann man durch Drücken der Taste  „Selbsteinschaltung“ eine Verbindung vom Haustelegone (und dem Monitor, falls vorhanden) zum Klingeltableau herstellen. Man hört einen sehr kurzen Ton und alle anderen Haustelegone sind gegen Mithören gesperrt (rote LED's blinken). Wird der Hörer abgehoben (oder wird die Selbsteinschaltung bei abgehobenem Hörer ausgeführt), dann wird die Audio-Verbindung mit der Außenstelle hergestellt (rote LED erlischt).

## Zusatzfunktionen



Türöffnung

(immer möglich)



Funktion LS

(immer möglich)



Selbsteinschaltung (nur möglich, wenn das Haustelegone nicht besetzt oder in Audio-Verbindung ist)



Funktion F1

(immer möglich)



Funktion F2

(immer möglich)

Drücken der gewünschten Zusatzfunktion aktiviert die entsprechenden Ausgänge des Umschalters Art. 6935/A für die eingestellte Zeit (Vorgabewert: 1 Sekunde).

**Taste „R“:** setzt den Speicher der gedrückten numerischen Tasten auf Null

**Taste „RP“:** Drücken von „RP“ bei gleichzeitigem Drücken der „Bestätigungs“-Taste  ruft die zuletzt gewählte Nummer wieder an (Wahlwiederholung).

**Art. 6221 Digitales Wechselsprech-Haustelefon**

Abbildung 1. Tastenfeld



Abbildung 2. Klemmenleiste

**Beschreibung des Tastenfelds**

- 0 - 9 numerische Tasten
-  Türöffnertaste
-  Taste für Funktion LS
-  Taste für Selbsteinschaltung
-  Taste für funktion F1
-  Taste für funktion F2
-  Taste für die Bestätigung
- R Löschtaste RP
- RP Taste für Rufwiederholung

**Beschreibung der Klemmenleiste:**

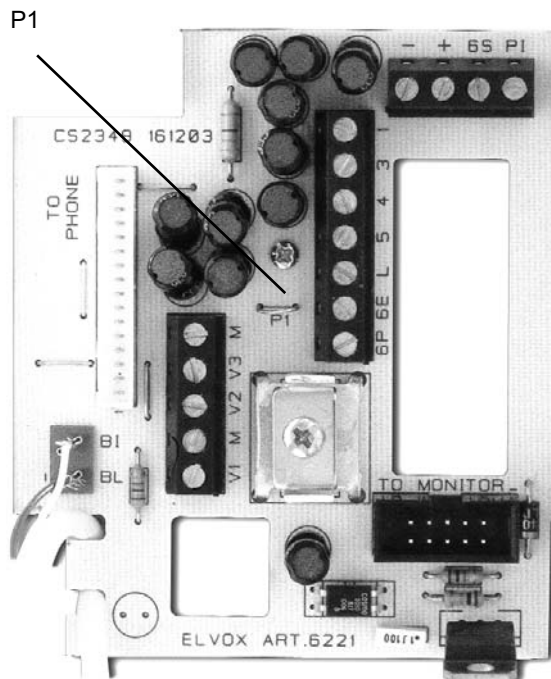
- 1 : digital
- 3 : Audio-Linie
- 4 : Masse für das Signal
- 5 : +15 V DC Spannungsversorgung
- L : Zusatzspannungsversorgung für die LED
- 6E : Ruf vom analogen Klingeltableau
- 6P : Wohnungstürruf
- : Masse (Stromversorgung)
- + : +18 V DC Monitorspeisung
- 6S : Zusatzausgang (open collector)
- PI : Zusatz-Audiolinie
- M : Masse (Video-Signal)
- V1 : Videosignaleingänge V1
- V2 : Videosignaleingänge V2
- V3 : Videosignaleingänge V3
- BI : Verbinder des Hörers
- BL : Verbinder des Hörers
- P1 : auftrennbare Brücke bei allen Haustelefonen, AUSGENOMMEN beim Ersten jeder Gruppe

**Taste „R“+„2“:** durch gleichzeitiges Drücken der „R“- und der „2“-Taste wird der Klingelton (normalerweise freigegeben) sowohl beim Externruf als auch beim Wechselsprech-/Internruf abgeschaltet. Um diese Funktion wieder freizugeben, die Tasten „R“ und „2“ wieder gleichzeitig drücken. Ein Bestätigungston am Hörer des Haustelefons ertönt.

**Funktion SLEEP**

Das Haustelefon nimmt keine externen Rufe vom Klingeltableau bzw. keine internen Rufe von anderen Haustelefonen an (d.h. läutet nicht und kann kein Gespräch führen).

Es kann keine internen Rufe durchführen

Es kann nur die die Aktivierungen von Türschloss, Treppenhausbeleuchtung, F1 und F2 vornehmen (Tasten Türöffner, Lampe, Stern und Rautenzeichen).

Auch wenn es eigentlich auf besetzt schalten müsste (interner/externer Ruf an ein anderes Haustelefon), leuchtet die rote Led nicht auf.

Diese Betriebsart wird weder akustisch noch optisch angezeigt.

**Freigabe/Sperre der Funktion SLEEP**

Im Ruhemodus die Tasten R+6 etwa 5 Sekunden lang gedrückt halten.

Der Wechsel der Betriebsart wird durch drei Pieptöne im Hörer signalisiert.



Die Tasten loslassen.

Wenn sich das Haustelefon in Standardbetrieb befand, wechselt es auf den Modus Sleep und umgekehrt.



Bei Stromausfall der Anlage ist diese Funktion nicht verfügbar. Bei der nächsten Einschaltung ist die Funktion "Sleep" an allen Haustelefonen deaktiviert.

**Programmierung der Haustelefon-Codes**

Um die Programmierung der Wechselsprech-Haustelefonnummer vorzunehmen, sind die folgenden Schritte durchzuführen:

- 1) Den Wandgehäusedeckel des Haustelefons öffnen.
- 2) Die kleine Taste mit dem „RST“ Zeichen drücken und loslassen (befindet sich in der Nähe des Hakenschalters).
- 3) Die Türöffnertaste  drücken und gedrückt halten bis die rote LED aufleuchtet.
- 4) Auf dem Klingeltableau den gewünschten Code durch Drücken der Ziffern-Tasten  wählen und mit der „Bestätigungs“-Taste eingeben. Die rote LED erlischt. Andernfalls den Vorgang von Punkt 2 an wiederholen.

**Programmierung des Ausgangs „6S“**

Von Klemme „6S“ (open collector) kann ein externes Relais angesteuert werden. Die Programmierung der Aktivierung wird auf folgende Weise durchgeführt: - den Deckel des Haustelefons öffnen, die „RST“- und die „Selbsteinschaltungs“- Taste drücken - die „RST“-Taste loslassen und  die „Selbsteinschaltungs“-Taste für 5 Sekunden drücken bis die LED blinkt. - den der gewünschten Funktion entsprechenden Wert, wie in der Tabelle gezeigt, eingeben und die "Bestätigungs“-Taste drücken, die LED blinkt schneller. - nach erfolgreicher Programmierung schaltet sich die LED aus.

Aktivierung des Ausgangs „6S“:	einzugebende Nummer
Keine Aktivierung	0
nach Ruf vom Klingeltableau ( T )	1
nach Ruf vom Haustelefon ( C )	2
nach T + C	3
Wohnungstür-Ruf ( FP )	4
nach T + FP	5
nach C + FP	6
nach T + C + FP	7
Vorgabewert für die Aktivierung des Ausgangs „6S“	1

**Aktivierungsdauer des Ausgangs „6S“:**

Die Aktivierungsdauer wirkt direkt auf die zuvor ausgewählte Funktion.

Minimum Wert	Maximum Wert	Vorgabewert (s)
1	30	1

Z.B.: Programmierung des Ausgangs „6S“ für 5 Sekunden, nach Aktivierung durch Ruf von der Wohnungstür oder dem Ruf von der Türstation. Nachdem das Haustelefon in den Programmier-Modus versetzt wurde, erst die Taste „6“ und dann die "Bestätigungs“-Taste drücken. Nachdem die LED schneller blinkt, die Taste „5“ drücken und dann die "Bestätigungs“-Taste. Jetzt schaltet sich die LED aus.



**Tischumbausatz Art. 6142 mit 6221, 6000 (oder 6003) und Anschluss mit Koaxkabel.**

<b>Steckleiste 6221</b>	<b>Farben</b>	<b>Steckendosenpole</b>
1	Hellblau	1
L	Weiss	2
3	Rose	3
5	Orange	4
-	Blau Querschnitt. 0,5mm	5
+	Rot querschnitt. 0,5 mm	6
4	Schwarz	7
6E	Gelb	8
6S	Braun	9
D	Grün	10
6P	Violett	11
PI	Weiß/Grün	12
V1	Koaxialer Kern	V1-V2
Schirm	Schirm	M1-M2
V2		
V3		

**Tischumbausatz Art. 6142 mit 6221, 6000 und Anschluss ohne Koaxkabel.**

<b>Steckleiste 6221</b>	<b>Farben</b>	<b>Steckendosenpole</b>
1	Hellblau	1
L	Weiss	2
3	Rose	3
5	Orange	4
-	Blau Querschnitt. 0,5mm	5
+	Rot querschnitt. 0,5 mm	6
4	Schwarz	7
6E	Gelb	8
6S	Braun	9
V3	Grün	10
6P	Violett	11
PI	Weiß/Grün	12
V1	Koaxialer Kern	V1-V2
Schirm	Schirm	M1-M2
V2		
D		

**E****DESCRIPCIÓN**

El conmutador Art. 6935/A y el interfono Art. 6221 han sido diseñados para la realización de instalaciones intercomunicantes con secreto de conversación y llamada digital para un máximo de 32 interfonos. Estos dos artículos pueden ser utilizados singularmente, para redes intercomunicantes o en instalaciones audio o vídeo con alimentadores Art. 931 o 6680. El uso de este sistema permite la reducción del número de conductores para la ejecución de llamadas intercomunicantes entre interfonos e interfonos. Además, el sistema viene suministrado con secreto de conversación entre interfonos y entre aparato externo e interfonos. La distancia máxima prevista entre el aparato externo y el Art. 6935/A es de 300 metros. La distancia máxima prevista entre el Art. 6935/A y el último interfono Art. 6221 es de 300 metros.

**Conmutador digital para sistemas digitales intercomunicantes con teléfonos Art. 6221**

Regleta de conexiones conmutador  
Art. 6935/A

Z	PH	B3	F2	MR3						MR2					MR4		
MR1				F1	AU	C1	4	3	1	5	7	8	S1	LS	15	0	AS

**Descripción regleta de conexiones**

AS	salida 15V DC
0	masa
15	salida 15V AC 1A (con servicio intermitente)
LS	salida open colector para función auxiliar LS
S1	salida relé para cerradura
8	fónica
7	fónica
5	alimentación 15V
1	línea digital
3	línea de fónica
4	masa alimentación 15V
C1	entrada señal de llamada (desde el alimentador 6680 o 931)
AU	salida para auto-encendido (hacia el alimentador 6680 o 931)
F1	salida open colector función auxiliar F1
F2	salida open colector función auxiliar F2
B3	no utilizado
PH	fónica suplementaria (no utilizado)
Z	no utilizado

**PRINCIPIO DE FUNCIONAMIENTO**

Al encender la instalación viene activada la fónica del sistema hacia el interior permitiendo así las conversaciones intercomunicantes. Cuando un usuario presiona un pulsador de llamada desde la placa externa los teléfonos interesados a la llamada (los que tienen el hilo de conexionado desde el pulsador de la placa la borne 6E del teléfono) emiten un sonido de llamada. Si el usuario descuelga el microteléfono de un teléfono llamado la comunicación viene activada hacia el exterior por el tiempo de conversación (programable por el usuario) o hasta que se cuelgue el microteléfono. Luego la fónica vuelve en el modo de "interno".

Cuando es activa una conversación intercomunicante los otros teléfonos están ocupados (led rojo encendido) y pueden solamente activar las funciones previstas (apertura cerradura y funciones suplementares).

El sistema es provisto de secreto de conversación entre teléfono y teléfono y entre placa externa y teléfonos.

Gracias al secreto de conversación no es posible insertarse en una conversación entre interfonos o entre aparato externo e interfonos.

## Programación de los parámetros del conmutador Art. 6935/A

Por medio de los pulsadores PRG y SHIFT se pueden programar los siguientes parámetros utilizando el procedimiento siguiente.



Figura 2. Planimetría componentes zona pulsadores

- Efectuar el puente CN3 sólo durante la fase de programación y luego ponerlo otra vez en su función normal.
- Pulsar PRG y SHIFT, soltar PRG teniendo presionado SHIFT hasta que el LED DL1 (cerca del conector "PROGRAM") comience a relampaguear y luego soltar también el pulsador SHIFT.
- Para el tiempo de activación de la cerradura y las otras tres funciones auxiliares presionar el pulsador correspondiente en el teclado del teléfono Art. 6221, según el prospecto 1.
- Habrá un cambio de frecuencia de relampagueo para señalar que el mando ha sido recibido.
- Introducir el valor deseado por medio del teclado del teléfono Art. 6221 y pulsar el pulsador "ENVIO" (enter).
- Si la programación ha sido efectuada correctamente el led quedará encendido con luz fija, si tuviera que continuar a relampaguear, repetir el procedimiento desde el comienzo. El procedimiento debe ser repetido todas la veces que se quiere cambiar un parámetro.
- Colocar de nuevo (si antes estaba presente) la ficha conectada al conector "PROGRAM".

### PROSPECTO 1

Parámetro	Mando desde el teléfono 6221	Valor Min	Valor Max	Valor por defecto
Tiempo de respuesta por la llamada desde la placa	1 + INVIO (enter)	10	60	30
Tiempo de conversación por la llamada desde la placa (*)	2 + INVIO (enter)	1	99	6
Tiempo de respuesta por la llamada desde el teléfono	3 + INVIO (enter)	10	30	20
Tiempo de conversación por la llamada desde el teléfono (*)	4 + INVIO (enter)	1	99	18
Tiempo para el auto-encendido	5 + INVIO (enter)	5	30	20
Tiempo de activación función S1		1	120	1
Tiempo de activación función LS		1	120	1
Tiempo de activación función F1		1	120	1
Tiempo de activación función F2		1	120	1

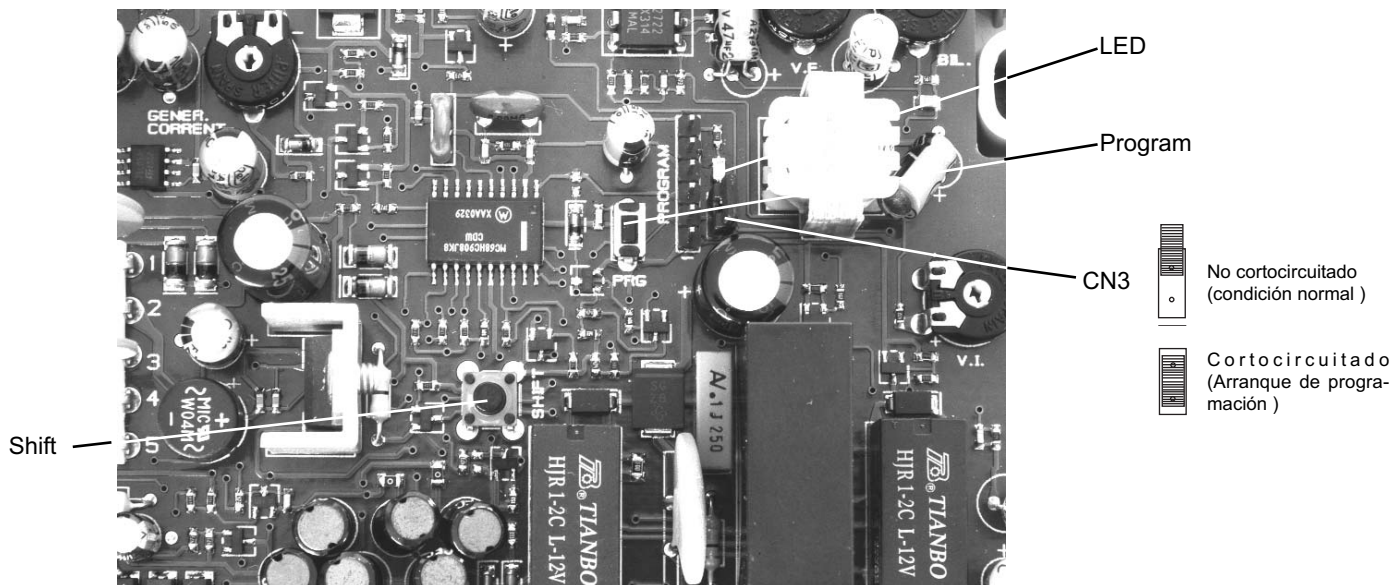
(\*) para estos parámetros el valor real debe ser multiplicado por 10 (digitando 2 se entiende 20 segundos). Luego los valores mínimos, máximos y por defecto son respectivamente 10, 990 y 60 segundos.

Por ejemplo: programación tiempo de conversación desde el teléfono con valor de 90 segundos.

Después de haber puesto en programación el conmutador presionar el pulsador 4 del teléfono Art. 6221 y soltarlo y presionar el pulsador "ENVIO" (enter).

Después del cambio de frecuencia del relampagueo del led DL1 del conmutador presionar el pulsador 9 del teléfono y luego presionar "ENVIO" (enter). Verificar que el LED DL1 sea encendido con luz fija.

**Art. 6221 Teléfono intercomunicante digital**

Figura 1. Teclado







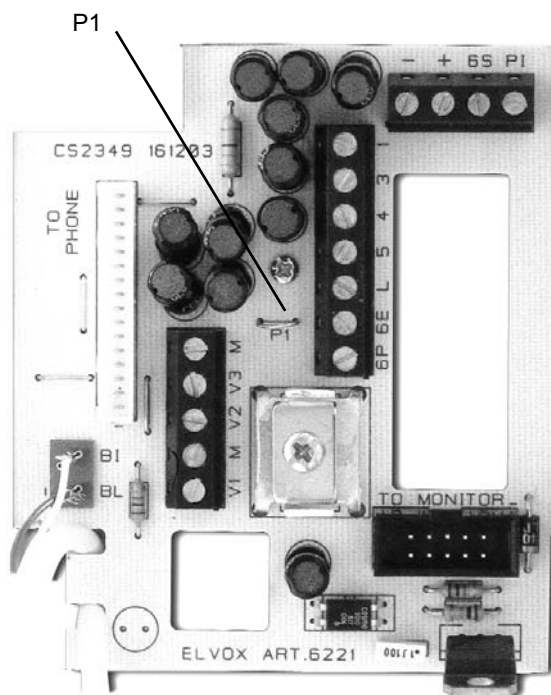

Figura 2. Regleta de conexiones

**Descripción teclado:**

- 0 - 9      pulsadores numéricos
-       pulsador abertura cerradura
-       pulsador función LS
-       pulsador para autoencendido
-       pulsador para función F1
-       pulsador función F2
-       pulsador INVIO (enter)
- R      pulsador cancelación
- RP      pulsador para repetición de la llamada

**Descripción regleta de conexiones:**

- 1 :    digital
- 3 :    fónica
- 4 :    masa para la señal
- 5 :    alimentación +15 V dc
- L :    alimentación suplementaria para led
- 6E :    llamada desde placa analógica
- 6P :    llamada puera apartamiento
  
- :    masa de potencia
- + :    alimentación monitor +18 V dc
- 6S :    salida suplementaria (open collector)
- PI :    fónica suplementaria
  
- M :    masa video
  
- V1    entradas señal vídeo V1
- V2    entradas señal vídeo V2
- V3 :    entradas señal vídeo V3
  
- B1 :    conettore microtelefono
- BL :    conettore microtelefono
  
- P1 :    puente para cortar en todos los teléfonos EXCEPTUADO UNO por cada grupo

## Puente P1

Debe ser cortado en todos los teléfonos EXCEPTUADO UNO en cada grupo. Por grupo se entiende el conjunto de todos los teléfonos que responden a una determinada llamada desde la placa, es decir aquellos que tienen el mismo hilo de llamada (entrante en el borne 6E).

Si un grupo de teléfonos tuviese todos los puentes cortados, los teléfonos no podrían oír la llamada de la placa.

## Llamada intercomunicante

Las llamadas intercomunicantes son posibles sólo cuando el teléfono se encuentra en el estado "BASE". Una instalación se encuentra en el modo "BASE" cuando no hay alguna conversación en curso (ni interna ni externa) ni tampoco el autoencendido (Led apagado).

Marcar el número del teléfono que se quiere llamar (máx 8 cifras) y luego presionar el pulsador de "envío" (enter).

Presionando el pulsador R o colgando de nuevo el microteléfono antes de presionar el pulsador envío (enter) se anulan las cifras ya introducidas y se puede marcar el nuevo número. Si se ha enviado una llamada a un teléfono existente, éste tocará y se oír en el propio microteléfono un ligero sonido hasta que no se levante el microteléfono, del teléfono llamado.

Si el usuario llamado responde puede conversar y todos los otros teléfonos se encuentran en el estado de "ocupado" (led rojo encendido y sonido en el microteléfono), en caso contrario el sistema queda en el estado base (todos los leds apagados).

Para terminar la conversación colgar de nuevo el microteléfono.

Se puede llamar un tercer teléfono mientras se está conversando con otro teléfono (conferencia) siguiendo el mismo procedimiento descrito precedentemente. Cuando hay una conferencia entre tres personas, el volumen de la fónica disminuye por consecuencia.

## Llamada desde la placa

1. Llamada desde la placa cuando el sistema se encuentra en el estado base.

Cuando hay una llamada desde la placa externa, todos los teléfonos del grupo interesado tocan, mientras los otros son conmutados al modo "ocupado" (led encendido). El primer teléfono del grupo llamado que descuelga el microteléfono viene habilitado a conversar con el exterior. Al final del tiempo de conversación o al recolgar el microteléfono del teléfono en conversación, el sistema vuelve al estado "base". Si durante el tiempo de espera de la respuesta, el visitador llama el teléfono de otro grupo (que estaba ocupado a causa de la precedente llamada) el primero viene conmutado en el modo "ocupado" mientras la línea pasa al último teléfono llamado.

2. La placa llama un teléfono mientras hay una conversación intercomunicante es en curso en el sistema.

a) Usuarios no interesados a la llamada y no en conversación: vienen conmutados en el modo "ocupado".

b) Usuarios no interesados a la llamada, mas en conversación: permanecen en conversación hasta que el primer usuario del grupo responde conmutando en "ocupado" todos los otros teléfonos.

c) Usuarios interesados, a la llamada mas no en conversación: (ocupados a causa de una conversación en curso): a la llamada vienen conmutados al modo "base", pueden responder descolgando el microteléfono y conmutando en "ocupado" todos los otros teléfonos.

d) Usuarios interesado a la llamada, pero en conversación intercomunicante: si quieren responder deben colgar y después descolgar el microteléfono para responder, conmutando todos los otros interfonos en el modo de "ocupado".

**N.B.** Si ningún teléfono del grupo llamado responde dentro del tiempo de respuesta, no es posible comunicar con el exterior y todos los teléfonos de la instalación vienen conmutados al modo "base".

**N.B.** Una eventual falta de respuesta causa un envío del mando de reset por parte del conmutador art. 6935/A, que conmuta todos los teléfonos en el modo "base".

## Autoencendido

Presionando el pulsador  siendo el microteléfono colgado y el sistema en el modo de "base" (led apagado) el teléfono ( y el monitor, si presente) se autoenciende emitiendo un breve toque conmutando al modo "ocupado" los otros teléfonos y haciendo relampaguear el led rojo. Si uno descuelga el microteléfono (o efectúa el autoencendido con el microteléfono ya descolgado) se pone en contacto audio con el exterior (led rojo se apaga). Si el autoencendido no tiene resultado positivo, el led rojo termina de relampaguear dejando la instalación en el modo "base".

## Funciones auxiliares



apertura cerradura (siempre posible)



función LS (siempre posible)



autoencendido (posible sólo si el teléfono no está ocupado o en conversación)



función F1 (siempre posible)



función F2 (siempre posible)

La presión del pulsador de la función auxiliar deseada activa las salidas correspondientes del conmutador Art. 6935/A por un tiempo programable (valor por default: 1 segundo).

**Pulsador R** : pone a cero la memoria de los pulsadores seleccionados

**Pulsador RP:** presionándolo y luego presionando el pulsador "envío" (enter)  rellamada el último número marcado.

**Pulsador R+2:** presionando simultáneamente el pulsador R y el pulsador 2 se deshabilita la repetición del sonido (normalmente habilitada) sea con llamada externa sea con llamada intercomunicante. Para habilitar esta función presionar nuevamente el pulsador R y el pulsador 2 simultáneamente. En el microteléfono del teléfono se oír un tono repetido que confirmará la programación del parámetro.

**Función SLEEP**

El portero automático no contesta a las llamadas externas desde la placa ni a las llamadas internas desde otros aparatos de la instalación (es decir, no suena el timbre y no se activa la conversación).

No se pueden realizar llamadas intercomunicantes

Sólo se pueden activar la cerradura, la luz de escaleras, F1 y F2 (teclas cerradura, bombilla, asterisco y almohadilla).

No se enciende el led rojo cuando debería estar en el modo ocupado (llamada interna/externa hacia otro aparato).

No hay ninguna señalización acústica ni visual de este modo de funcionamiento.

**Habilitación/Inhabilitación de la función SLEEP**

En reposo, pulse y mantenga pulsadas durante unos 5 segundos las teclas R+6.

El cambio del modo de funcionamiento se indica con 3 pitidos que se escuchan en el auricular.



Suelte las teclas.

Si el portero automático estaba en el modo de funcionamiento estándar, pasa al modo Sleep y viceversa.

Esta función no queda memorizada si se desconecta la alimentación de la instalación. Al encendido siguiente, en todos los porteros automáticos la función "sleep" estará inhabilitada.



**Programación código teléfonos.**

Para ejecutar la programación del teléfono intercomunicante efectuar las operaciones siguientes:

- 1) Abrir la tapa del teléfono
- 2) Pulsar el pulsador (que se encuentra en la ficha del teclado cerca del gancho) marcado con RST y soltarlo
- 3) Presionar y mantener presionado el pulsador cerradura  : hasta que el led rojo se encienda.
- 4) Marcar el código desde el teclado y presionar el pulsador . El led rojo se enciende para confirmar que el código ha sido aceptado. En caso contrario repetir el procedimiento desde el punto 2.

**Programación de la salida 6S**

El borne 6S tiene un contacto limpio (open collector) para administrar un eventual relé externo. La programación de su activación se hace de la siguiente manera:

- abrir la tapa del teléfono, pulsar el pulsador RST y el pulsador 
- soltar el pulsador RST manteniendo presionado el pulsador  por cerca de 5 segundos hasta que el Led se encienda.
- introducir el valor correspondiente a la función deseada según el prospecto y pulsar ENVIO (enter)
- el led aumenta la frecuencia del relampagueo.
- el led se apaga cuando la programación ha sido hecha correctamente.

Activación salida 6S después:	Número que hay que introducir
Ninguna activación	0
Llamada desde la placa ( T )	1
Llamada desde el teléfono ( C )	2
T + C	3
Llamada puerta apartamento ( FP)	4
T + FP	5
C + FP	6
T + C + FP	7
Valor por defecto activación 6S	1

**Tiempo de activación 6S:**

El tiempo de activación es el mismo para todas las elecciones del punto precedente.

Valor mínimo	Valor Máximo	Valor por defecto
1	30	1

Por ejemplo: programación activación salida 6S para llamada puerta apartamento y llamada desde la placa con un valor de 5 segundos.

Después de haber puesto en programación el teléfono siguiendo el procedimiento descrito precedentemente presionar el pulsador 6 e luego el pulsador "ENVIO" (enter).

Después que el led ha aumentado su frecuencia de relampagueo presionar el pulsador 5 y luego el pulsador "ENVIO" (enter).

A este punto el led se apaga.

**Base de sobremesa Art. 6142 con 6221, 6000 (or 6003) y conexionado con cable coaxial.**

<b>Regleta 6221</b>	<b>Colores</b>	<b>Regleta-conector</b>
1	Azul claro	1
L	Blanco	2
3	Rosa	3
5	Naranja	4
-	Azul sec. 0,5mm	5
+	Rojo sec. 0,5 mm	6
4	Negro	7
6E	Amarillo	8
6S	Marron	9
D	Verde	10
6P	Violeta	11
PI	Blanco/Verde	12
V1	Malla coaxial	V1-V2
Malla coaxial	Pantalla	M1-M2
V2		
V3		

**Base de sobremesa Art. 6142 con 6221, 6000 y conexionado sin cable coaxial.**

<b>Regleta 6221</b>	<b>Colores</b>	<b>Regleta-conector</b>
1	Azul claro	1
L	Blanco	2
3	Rosa	3
5	Naranja	4
-	Azul sec. 0,5mm	5
+	Rojo sec. 0,5 mm	6
4	Negro	7
6E	Amarillo	8
6S	Marron	9
V3	Verde	10
6P	Violeta	11
PI	Blanco/Verde	12
V1	Malla coaxial	V1-V2
Malla coaxial	Pantalla	M1-M2
V2		
D		

**DESCRIÇÃO**

O comutador Art. 6935/A e o interfone Art. 6221 foram projetados para realizar instalações intercomunicantes com segredo de conversação e chamada digital para um máximo de 32 interfones. Os dois artigos podem ser utilizados singularmente, nas redes de interfones intercomunicantes ou nas instalações de porteiro audio ou vídeo com alimentadores Art. 931 e 6680. O uso deste sistema permite a redução do número de condutores utilizados para a execução das chamadas intercomunicantes entre interfones. Além disto, o sistema é equipado com segredo de conversação entre os interfones e entre o posto externo e os interfones. A distância máxima prevista entre o posto externo e o Art. 6935/A é de 300 metros. A distância máxima prevista entre o Art. 6935/A e o último interfone é de 300 metros.

**Comutador digital para sistemas digitais intercomunicantes com telefones Art. 6221**

Régua de bornes comutador  
Art. 6935/A

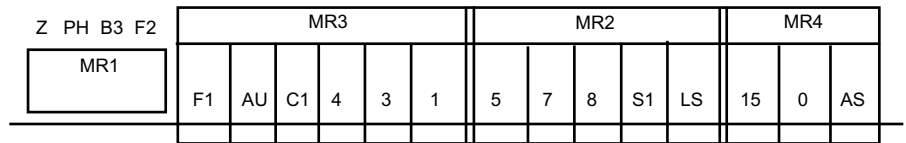

**Descrição da régua de bornes:**

- AS saída 15V DC
- 0 massa
- 15 Saída 15V AC
- LS saída open collector função auxiliar LS
- S1 saída relé para trinco
- 8 fónica
- 7 fónica
- 5 alimentação 15V
- 1 linha digital
- 3 linha de fónica
- 4 massa alimentação 15V
- C1 entrada sinal de chamada (do alimentador 6680 ou 931)
- AU entrada para auto-acendimento (para ou alimentador 6680 ou 931)
- F1 saída open collector função auxiliar F1
- F2 saída open collector função auxiliar F2
- B3 não utilizado
- PH fónica suplementar (não utilizado)
- Z não utilizado

**PRINCIPIO DE FUNCIONAMENTO**

No acto de acender a instalação a fónica do sistema é activada para o interior permitindo assim as conversações intercomunicantes. Quando o utente prime um botão de chamada na botoeira externa os telefones interessados à chamada (àqueles que tem o fio de ligação do botão da botoneira no terminal 6E do telefone) emitem um som de chamada. Se o utente levantar o punho dum telefone chamado a comunicação é activada para o exterior até o tempo de conversação decaer (programável pelo utente) ou até o punho se pousar. Após a fónica torna no modo de "interno" . Quando há uma conversação intercomunicante os outros telefones estão ocupados (led vermelho aceso) e podem só activar as funções previstas (abertura do trinco e funções suplementares).

O sistema está equipado de segredo de conversação entre telefone e telefone e entre botoneira e telefones.

Graças ao segredo de conversação não é posible inserir-se numa conversação em curso entre interfones ou entre o posto externo e os interfones.



## Programação dos parâmetros do computador Art. 6935/A.

Através dos botões PRG e SHIFT podem-se programar os seguintes parâmetros utilizando o procedimento seguinte.



Figura 2. Planimetria componentes zona botões)

- Efectuar a ponte CN3 só durante a fase de programação e após voltar a colocá-la na função inicial.
- Premir PRG e SHIFT tendo premido SHIFT até o LED LD1 (cerca do conector "PROGRAM") cintilar e depois soltar também o botão SHIFT.
- Para o tempo de activação do trinco e para as outras três funções auxiliares premir o botão correspondente no teclado do telefone Art. 6221, ver tabela 1.
- Há um cambio de frequência de cintilação para sinalizar a recepção do comando.
- Introduzir o valor desejado utilizando o teclado do telefone Art. 6221 e premir o botão "INVIO" (enter).
- O led permanecerá aceso com luz fixa se a programação foi efectuada correctamente, no caso contrario repetir o procedimento desde o começo. O procedimento deve ser repetido cada vez que se quer modificar um parâmetro.
- Voltar a colocar a placa (se antes estava presente) ligada ao conector "PROGRAM".

TABELA 1

Parâmetro	Comando do telefone Art. 6221	Valor Mín	Valor Máx	Valor por default
Tempo de resposta para a chamada da botoneira	1 + INVIO (enter)	10	60	30
Tempo de conversação para a chamada da botoneira (*)	2 + INVIO (enter)	1	99	6
Tempo de reposta para a chamada do telefone	3 + INVIO (enter)	10	30	20
Tempo de conversação para a chamada do telefone (*)	4 + INVIO (enter)	1	99	18
Tempo para o auto-acendimento	5 + INVIO (enter)	5	30	20
Tempo activação função S1		1	120	1
Tempo activação função LS		1	120	1
Tempo activação função F1		1	120	1
Tempo activação função F2		1	120	1

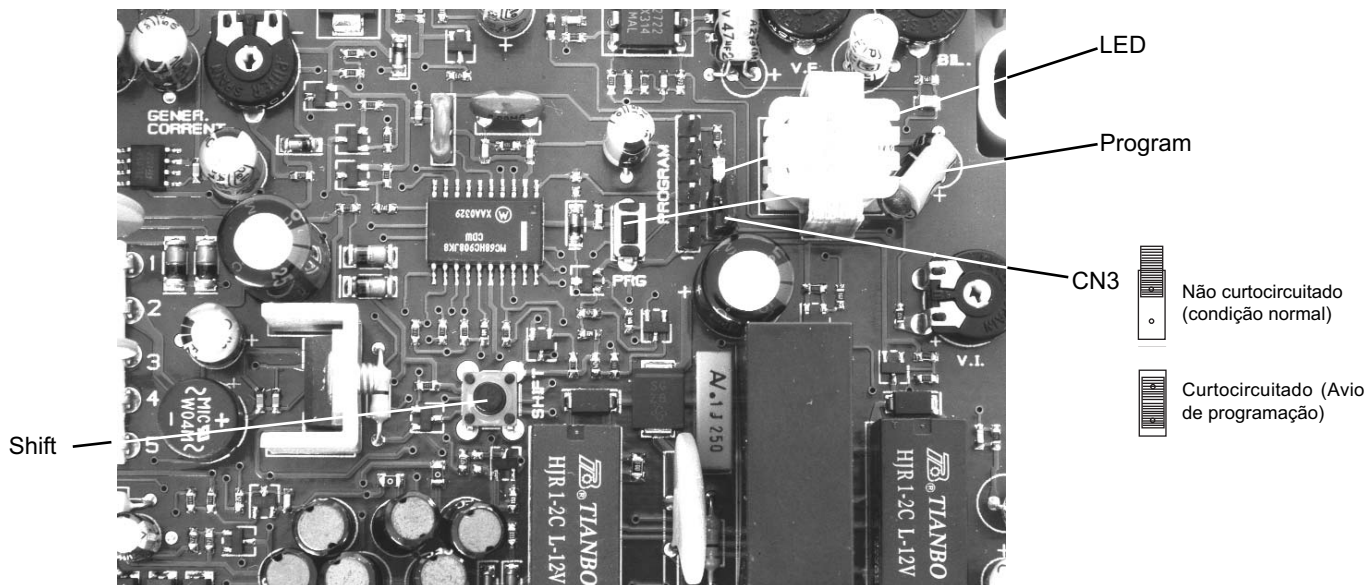
(\*) para estes parâmetros o valor real deve ser multiplicado por 10 (digitando 2 entende-se 20 segundos). Portanto os valores mínimos, máximos e por default são respectivamente 10, 990 e 60 segundos.

Por exemplo: programação do tempo de conversação do telefone com valor de 90 segundos.

Depois de ter colocado em programação o computador, premir o botão 4 do telefone Art. 6221, soltá-lo e premir o botão "ENVIO" (enter).

Após o cambio de frequência de cintilação do LED LD1 do computador premir o botão 9 do telefone e depois premir "INVIO" (enter). Verificar que o led DL1 seja aceso com luz fixa.

**Art. 6221 Telefone intercomunicante digital**

Figura 1. Teclado



Figura 2. Régua de bornes

**Descrição teclado:**

- 0 - 9      botões numéricos
-       botão abertura do trinco
-       botão função LS
-       botão para auto-acendimento
-       botão função F1
-       botão função F2
-       botão INVIO (enter)
- R          botão cancelação
- RP        botão para repetição da chamada

**Descrição da régua de bornes:**

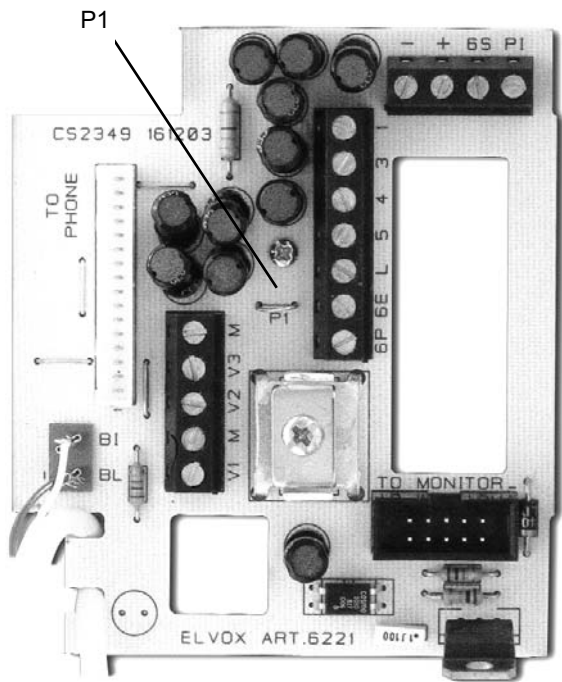
- 1 :    digital
- 3 :    fónica
- 4 :    massa para sinal vídeo
- 5 :    alimentação +15 V dc
- L :    alimentação para led
- 6E :   chamada da botoneira analógica
- 6P :   chamada porta no patamar
  
- :    massa da potência
- + :    alimentação do monitor +18 V dc
- 6S :   saída suplementar (open collector)
- P1 :   fónica suplementar
  
- M :   massa video
  
- V1    entradas sinal video V1
- V2    entradas sinal videoV2
- V3 :   entradas sinal video V3
  
- BI :   conector do punho
- BL :   conector do punho
  
- P1 :   ponte a talhar em todos os telefones EXCLUINDO UM por cada grupo.

**Ponte P1**

A ponte P1 deve ser talhada em todos os telefones EXCLUINDO UM em cada grupo. Por grupo entende-se o conjunto de todos os telefones que respondem a uma determinada chamada da botoneira, isto é áqueles que tem o memso fio de chamada (entrante no terminal 6E). Se um grupo de telefones tivesse todos os telefones com todas as pontes talhadas não poderiam ouvir a chamada da botoneira.

### Chamada intercomunicante

As chamadas intercomunicantes são possíveis só quando o telefone fica no modo "BASE" . A instalação fica no modo "BASE" quando não há nenhuma conversação em curso (externa ou interna) nem um auto-acendimento (Led desligado).

Introduzir o número do telefone a chamar (máx 8 algarismos) e após premir o botão de envio (enter).

Premindo o botão R ou repousando o punho antes do botão "envio" (enter) ser premido, os algarismos introduzidos são anulados e pode-se compôr um novo número. Se for enviada uma chamada a um telefone existente, o punho referido tocará com um ténue som até o punho do telefone chamado ser levantado.

Se a pessoa chamada responder, a mesma pode comunicar e todos os outros telefones ficam no modo de "ocupado" (led vermelho aceso e som no punho), em caso contrario o sistema permanece no estado "base" (todos os leds desligados).

Para terminar a conversação repousar o punho. Sendo um utente interno em conversação com outro telefone pode chamar um terceiro telefone (conferência) seguindo o mesmo procedimento descrito precedentemente. Sendo três utentes em conferência entre si, o volume da fónica diminui por consequência.

### Chamada da botoneira

1 - Chamada da botoneira quando o sistema encontrase-se no modo base

Quando há uma chamada da botoneira externa, todos os telefones interessados tocam, e todos os outros são comutados no modo de "ocupado" (led aceso). O primeiro telefone do grupo chamado que levanta o telefone é possibilitado a falhar com o exterior. No fim do tempo de conversação ou quando pousa-se o punho do telefone em conversação, o sistema torna ao estado "base". Se durante o tempo de espera da resposta o visitador chama um telefone de outro grupo, que fica ocupado a causa da precedente chamada, o primeiro telefone chamado é comutado no modo de "ocupado", e a linha passa ao último telefone chamado.

2 - A botoneira chama um telefone enquanto uma conversação é em curso no sistema.

- Utentes não interessados na chamada e não em comunicação: são colocados no modo de "ocupado".
- Utentes não interessados na chamada, mas em conversação: permanecem em conversação até o primeiro telefone do grupo responder e colocar todos os outros telefones no modo de "ocupado".
- Utentes interessados na chamada, mas não em conversação: (telefones ocupados a causa duma conversação em curso entre outros dois telefones): à chamada são comutados no modo de "base", podem responder levantando o punho e colocando os outros telefones no modo de "ocupado".
- Utentes interessados na chamada e em conversação intercomunicante: se querer responder pousam e levantam o punho para reponder, colocando todos os outros telefones no modo de "ocupado"

**N.B.** Se nenhum dos telefones do grupo chamado responde dentro do tempo de resposta, não é possível a comunicação com o exterior e todos os telefones da instalação tornam no modo "base".

**N.B.** Uma eventual falta de resposta causa um envio do comando de reset pelo comutador Art. 6935/A que coloca todos os telefones no modo "base".

### Auto-acendimento

Sendo o punho pousado e o sistema no modo "base" (led desligado), premindo o botão  o telefone (e o monitor si há qualquer) autoacende-se com um breve toque e todos os outros telefones são comutados no modo de "ocupado" e faz cintilar o led vermelho. Se se levanta o punho (o se efectua-se o autoacendimento com o punho levantado) obtem-se a ligação audio com o exterior (o led vermelho encende-se). Se o auto-acendimento não tem êxito, o led vermelho termina de cintilar colocando a instalação no modo "base".

### Funcões auxiliares



: abertura do trinco (sempre possível)



função LS (sempre possível)



autoacendimento (possível só se o telefone não fica ocupado o em conversação)



função F1 (sempre possível)



função F2 (sempre possível)

A pressão do botão da função auxiliar desejada, activa as saídas correspondentes pelo comutador Art. 6935/A por um tempo programável (valor por default: 1 segundo).

**Botão R:** coloca a zero a memoria dos botões numéricos premidos

**Botão RP:** premindo-o e em seguida premindo o botão "envio"  rechama-se o último número seleccionado.

**Botão R+2:** premindo simultâneamente os botões R e 2 deshabilita-se a repetição do som (normalmente disponibilizada) quer na chamada externa quer naquela intercomunicante. Para disponibilizar novamente esta função premir novamente os botões R e 2 simultâneamente. No punho do telefone ouvirá-se um ton repetido que confirmará a programação do parâmetro.

## Função SLEEP

O telefone não responde às chamadas externas da botoneira ou às chamadas internas de outros telefones (isto é, não toca e não pode entrar em conversação).

Não pode fazer chamadas intercomunicantes

Só pode fazer as activações do Trinco. Luzes das Escadas, F1 e F2 (botões do trinco, lâmpada, asterisco e cardinal).

Também quando deveria passar ao modo de ocupado (chamada interna/externa para outro telefone), o led vermelho não se acende.

Não há nenhum sinal sonoro ou visual deste modo de funcionamento.

## Activação/Desactivação da função SLEEP

Em repouso, prima e mantenha premidos durante cerca de 5 segundos os botões R+6.

A mudança de modo de funcionamento é assinalada por 3 bips emitidos no auscultador.

Solte os botões.

Se o telefone estiver no modo de funcionamento standard, passa ao modo sleep e vice-versa.

Esta função não continua se é retirada toda a alimentação da instalação. No acendimento seguinte todos os intercomunicadores terão a função "sleep" desabilitada.

## Programação do código dos telefones

Para programar o número do telefone intercomunicante efectuar as seguintes operações:

1) Abrir a tampa do telefone

2) Premir o pequeno botão marcado com RST e soltá-lo (que se encuentra en la ficha del teclado cerca del gancho).

3) Premir e manter premido o botão do trinco  até o led vermelho se acender

4) Compor o código no teclado e premir o botão . Para confirmar que o código foi acceptedo desliga-se o led vermelho. No caso contrario repetir o procedimento do punto 2.

## Programação saída 6S

O terminal 6S tem um contacto limpo (open collector) para gerir um eventual relé externo. A programação da sua activação faz-se da maneira seguinte:

. Abrir a tampa do telefone, premir o botão RST e o botão .

. Soltar o botão RST tendo premido o botão  por cerca 5 de segundos até o led cintilar.

. Introduzir o valor correspondente à função desejada como indica a tabela e premir INVIO (enter), o led aumentará a frequência da cintilação.

. Introduzir o tempo de activação e premir INVIO (Enter).

. O led apagar-se-á se a programação foi efectuada correctamente.

Activação saída 6S depois da:	Número a introduzir
Nenhuma activação	0
Chamada da botoneira ( T )	1
Chamada do telefone ( C )	2
T + C	3
Chamada porta no patamar ( FP )	4
T + FP	5
C + FP	6
T + C + FP	7
Valor por default activação 6S	1

## Tempo de activação saída 6S:

O tempo de activação é o mesmo para qualquer escolha efectuada no ponto precedente.

Valor mínimo	Valor Máximo (s)	Valor por Default (s)
1	30	1

Por exemplo: programação da activação da saída 6S para chamada no patamar e chamada da botoneira com um valor de 5 segundos. Depois de haber colocado em programação o telefone seguindo o procedimento descrito precedentemente premir o botão 6 e em seguida o botão "INVIO" (enter). Após o led aumentar a sua frequência de cintilação premir o botão 5 e em seguida o botão "INVIO" (enter). Neste ponto o led desliga-se.

# #

## N.B.

Inserire con più di 16 citofoni.  
Connect for more of 16 interphones.  
Insérer lorsqu'il y a plus de 16 postes d'appartement dans l'installation.  
Zum einschalten by Intallationen mit mehr als 16 Hausteletonen.  
Insertar cuando en la instalación hay más de 16 teléfonos.  
Inserir quando na instalação há mais do que 16 telefones.



## N.B.

Il ponticello P1 deve essere tagliato in tutti i citofoni di ogni gruppo TRANNE UNO.  
Leave only one jumper P1 on all interphones of every group (cut all the others).  
Le pontet P1 doit être coupé dans tous les postes de tous les groupes, SAUF UN.  
Lassen Sie nur eine P1 Brücke bei je Gruppe, alle anderen Brücke müssen geschneidet werden.  
El puente P1 debe ser cortado en todos los teléfonos de cada grupo, EXCEPTO UNO  
Talhar todas as pontes em todos os grupos de telefones, excluindo uma ponte em cada grupo.



## N.B.

IN CASO DI RONZIO SULLA FONICA SPOSTARE IL COMMUTATORE "A-B" SITUATO SOTTO IL COPERCHIO IN POSIZIONE "A".  
IF A HUMMING SOUND IS DETECTED ON THE PHONIC LINE, SET SLIDE SWITCH "A-B" UNDER THE COVER TO POSITION "A".  
EN CAS DE BRUILLARD SUR LA LIGNE DE PHONIQUE DÉPLACER LE COMMUTATEUR "A-B" SOUS LE COUVERCLE EN POSITION "A".  
EN CASO DE ZUMBIDO EN LA FÓNICA DESPLAZAR EL CONMUTADOR "A-B" QUE SE ENCUENTRA DEBAJO DE LA TAPA EN LA POSICIÓN "A".  
FALLS BRUMMGERÄUSCH AUF DER AUDIOLINIE DEN UMSCHALTER "A-B" UNTER DEM DECKEL IN STELLUNG "A" UMTAUSCHEN.  
NO CASO DE RUIDO NA LINHA DE FÓNICA MUDAR O COMUTADOR "A-B" SITUADO DEBAIXO DA TAMPA NA POSIÇÃO "A".

### Diametro conduttori - Conductor diameter - Diamètre des conducteurs

#### Leiterdurchmesser - Diametro conductores - Diametro condutores

Conduttori-Conductors	Ø fino a 50m-Ø up to 50m	Ø fino a 100m-Ø up to 100m	Ø fino a 200m-Ø up to 200m	Ø fino a 300m-Ø up to 300m
Conductors-Leitungslänge	Ø jusqu'à 50m-Ø bis 50m	Ø jusqu'à 100m.-Ø bis 100m	Ø jusqu'à 200m.-Ø bis 200m	Ø fino a 300m-Ø up to 300m
Condutores-Condutores	Ø hasta 50m - até 50m	Ø hasta 100m - até 100m	Ø hasta 200m - Ø até 200m	Ø fino a 300m-Ø up to 300m
-, +, C1, 15, 0, S1	1mm <sup>2</sup>	1,5mm <sup>2</sup>	2,5mm <sup>2</sup>	2,5mm <sup>2</sup>
Altri-Others-Autres				
Andere-Otros-Outros	0,75mm <sup>2</sup>	1mm <sup>2</sup>	1,5mm <sup>2</sup>	2,5mm <sup>2</sup>
1,3,9				

Video cavo coassiale 75Ohm (RG59) - Video 75-Ohm coaxial cable (type RG59)

Vidéo Câble coax 75 Ohm (type RG59) - Video 75 Ohm Koaxialkabel RG59

Video cable coaxial de 75 Ohm (tipo RG59) - Video cabo coaxial de 75 Ohm (tipo RG59)

**SCHEMA COLLEGAMENTO IMPIANTO CITOFONO CON ALIMENTATORE ART. 931, COMMUTATORE ART. 6935/A E SOLO CITOFONI INTERCOMUNICANTI ART. 6221 CON SISTEMA DI CHIAMATA DIGITALE.**  
**WIRING DIAGRAM FOR AUDIO ENTRANCE PANEL SYSTEM WITH POWER SUPPLY TYPE 931, SWITCHING MODULE TYPE 6935/A AND ONLY INTERCOMMUNICATING INTERPHONES TYPE 6221 WITH DIGITAL CALL SYSTEM**  
**SCHÉMA DE RACCORDEMENT POUR PORTIER AUDIO AVEC ALIMENTATION ART. 931, COMMUTATEUR ART. 6935/A ET SEULEMENT POSTES D'APPARTEMENT INTERCOMMUNICANTS ART. 6221 AVEC SYSTÈME D'APPEL DIGITAL.**  
**SCHALTPLAN FÜR AUDIO-TÜRSPRECHANLAGE MIT NETZGERÄT ART. 931, UMSCHALTER ART. 6935/A UND NÜR WECHSELSPRECHHAUSTELEFONEN ART. 6221 MIT DIGITALRUFSYSTEM.**  
**ESQUEMA DE CONEXIONADO PARA INSTALACIÓN DE AUDIOPORTERO CON ALIMENTADOR ART. 931, CONMUTADOR ART. 6935/A Y SÓLO TELÉFONOS INTERCOMUNICANTES ART. 6221 CON SISTEMA DE LLAMADA DIGITAL.**  
**ESQUEMA DE LIGAÇÃO PARA INSTALAÇÃO DE AUDIOPORTEIRO COM ALIMENTADOR ART. 931, COMUTADOR ART. 6935/A E SO TELEFONES INTERCOMUNICANTES ART. 6221 COM SISTEMA DE CHAMADA DIGITAL.**

- B- Pulsante supplementare serratura  
Additional push button for lock  
zusätzliche Türöffnertaste  
Poussoir supplémentaire gâche  
Pulsador suplementario cerradura  
Botão suplementar do trinco
- C- Serratura elettrica - Electric lock  
Elektrischer Türöffner - Gâche électrique  
Cerradura eléctrica -Trinco eléctrico 12V~
- D- Posto esterno-Speech unit-Poste externe  
Außenstelle-Aparato externo-Posto externo  
Art.930 - 930A
- E- Pulsante per chiamata fuoriporta  
Landing call push-button  
Poussoir de porte palier  
Türruftaste  
Pulsador puerta del apartamento  
Botão para chamada do patamar

- L1- Modulo LED targa  
Led module for entrance panel.  
Module LED pour plaque de rue  
LED-Modul für Klingeltableau.  
Módulo Led para placa.  
Módulo LED para botoneira.  
(10 LED max.)  
30 LED con Art. M832  
40 LED con Art. 832/030

# ▼

Citofono  
Phone  
Haustelefon  
Poste  
Interfono  
Telefone  
Art. 6221

- A- Targa esterna  
Entrance panel  
Klingeltableau  
Plaque de rue  
Placa electrónica  
Botoneira externa  
serie 8100, Patavium, 8000, 3300

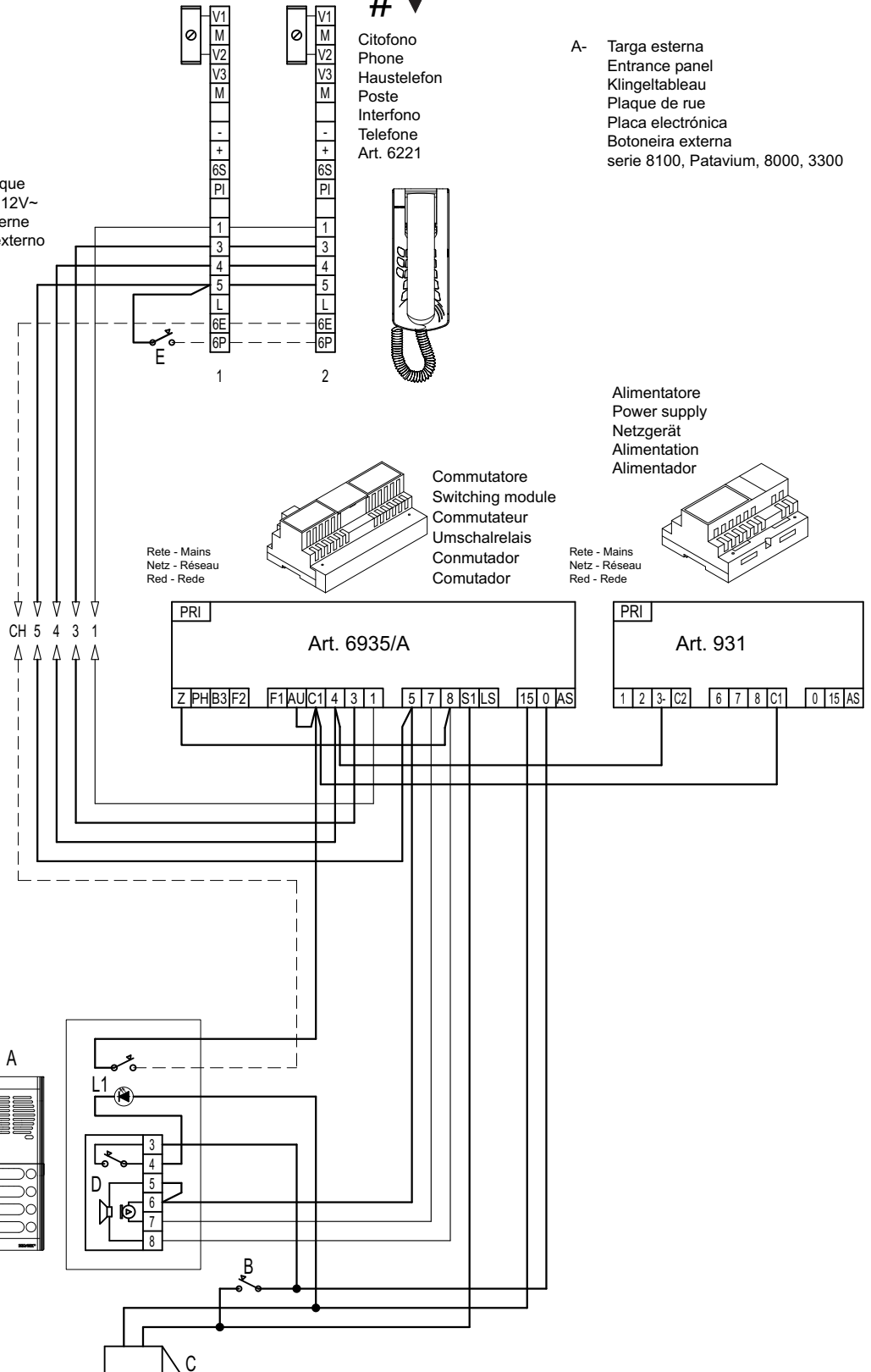

SCHEMA COLLEGAMENTO IMPIANTO CITOFONI INTERCOMUNICANTI ART. 6221  
 WIRING DIAGRAM WITH INTERCOMMUNICATING INTERPHONE SYSTEM Type 6221  
 SCHÉMA DE RACCORDEMENT AVEC POSTES INTERCOMMUNICANTES ART. 6221  
 SCHALTPLAN FÜR ELEKTRISCHE PFÖRTNERANLAGE MIT INTERN KOMMUNIZIERENDEN HAUSTELEFONEN ART. 6221  
 ESQUEMA DE CONEXIONADO TELÉFONOS INTERCOMUNICANTES ART. 6221  
 ESQUEMA DE INSTALAÇÃO COM TELEFONES INTERCOMUNICANTES ART. 6221

Massimo 32 citofoni  
 Max. 32 interphones  
 Max 32 postes  
 Max. 32  
 Haustelefonen  
 Max. 32 teléfonos  
 Max. 32 telefones

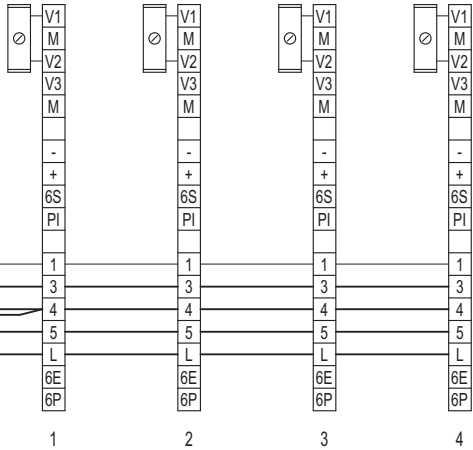

CITOFONO  
 PHONE  
 POSTE  
 HAUSTELEFON  
 TELÉFONO  
 TELEFONE  
 Art. 6221

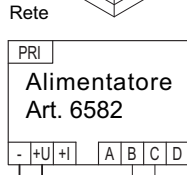
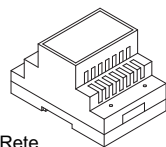
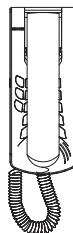

1 3 4 5

Rete - Mains  
 Netz - Réseau  
 Red - Rede

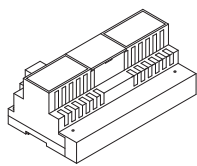

Commutatore  
 Switching module  
 Commutateur  
 Umschalrelais  
 Conmutador  
 Comutador

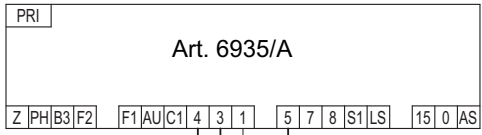

# **N.B.**  
 Inserire con più di 16 citofoni.  
 Connect for more of 16 interphones.  
 Insérer avec plus de 16 postes d'appartement.  
 Einstecken mit mehr als 16 Haustelefonen.  
 Insertar o alimentador com más de 16 teléfonos.  
 Inserir com mais do que 16 telefones.

N° vc4881

SCHEMA COLLEGAMENTO IMPIANTO VIDEOCITOFONO CON ALIMENTATORE ART. 6680, COMMUTATORE ART. 6935/A E SOLO VIDEOCITOFONI INTERCOMUNICANTI ART. 6000+6221 CON SISTEMA DI CHIAMATA DIGITALE.  
 WIRING DIAGRAM FOR A VIDEO ENTRANCE PANEL SYSTEM WITH POWER SUPPLY ART. 6680, SWITCHING MODULE TYPE 6935/A AND ONLY INTERCOMMUNICATING MONITORS TYPE 6000+6221 WITH DIGITAL CALL SYSTEM.  
 SCHÉMA DE RACCORDEMENT POUR PORTIER VIDÉO AVEC ALIMENTATION ART. 6680, COMMUTATEUR ART. 6935/A ET SEULEMENT MONITEURS INTERCOMMUNICANTS ART. 6000+6221 AVEC SYSTÈME D'APPEL DIGITAL.  
 SCHALTPLAN FÜR VIDEO-TÜRSPRECHANLAGE MIT NETGERÄT ART. 6680, UMSCHALTER ART. 6935/A UND NÜR WECHSELSPRECH-MONITOREN ART. 6000+6221 MIT DIGITALRUFSYSTEM.  
 ESQUEMA DE CONEXIONADO PARA INSTALACIÓN DE VÍDEOPORTERO CON ALIMENTADOR ART. 6680, CONMUTADOR ART. 6935/A Y SÓLO MONITORES INTERCOMUNICANTES ART. 6000+6221 CON SISTEMA DE LLAMADA DIGITAL.  
 ESQUEMA DE LIGAÇÃO PARA INSTALAÇÃO DE VIDEOPORTEIRO COM ALIMENTADOR ART. 6680, COMUTADOR ART. 6935/A E SO MONITORES INTERCOMUNICANTES ART. 6000+6221 COM SISTEMA DE CHAMADA DIGITAL.

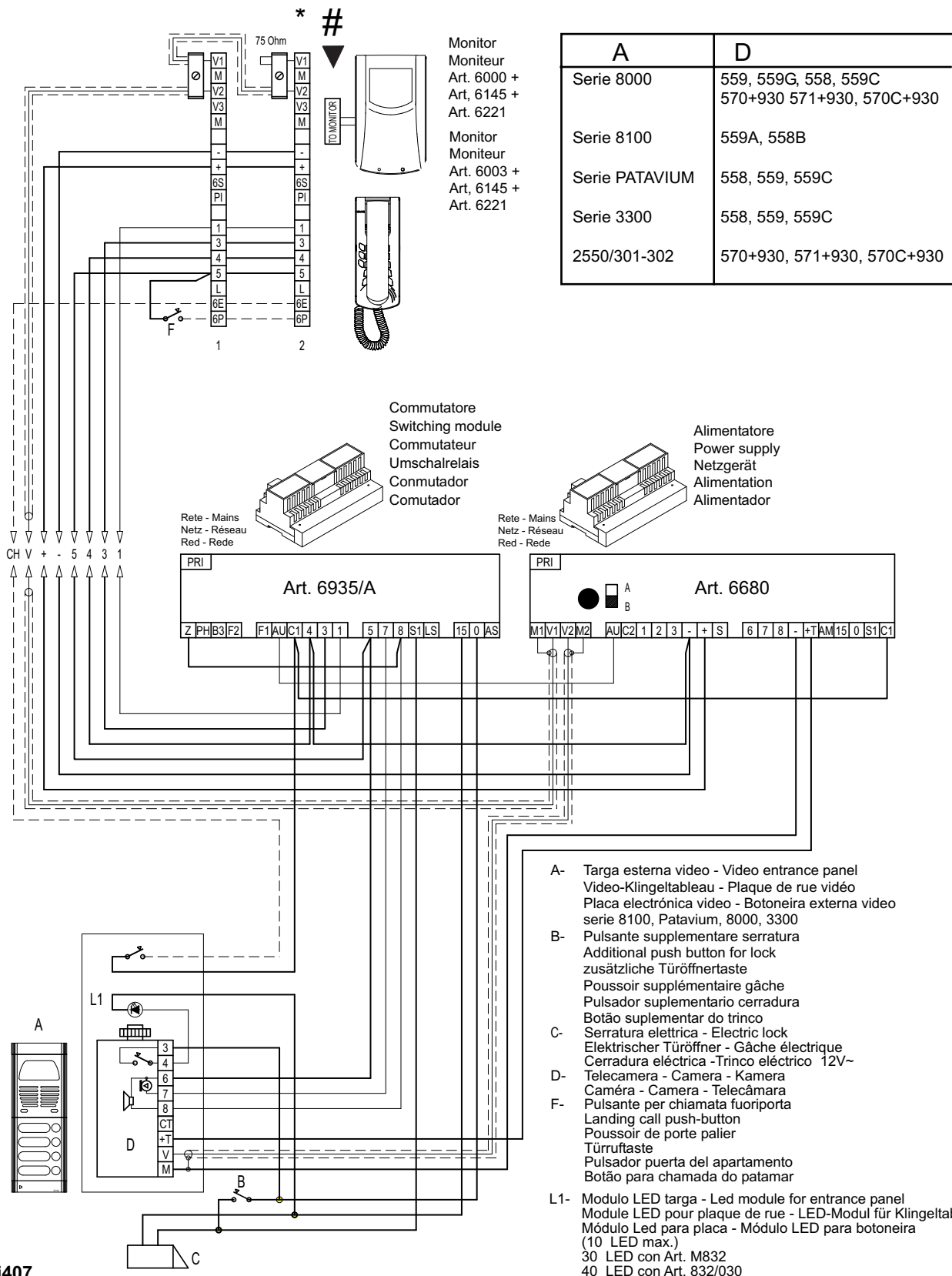

N° si407



**IMPIANTO DI VIDEOCITOFONO CON DUE POSTI ESTERNI VIDEO E COMMUTATORE ART. 6592 PROGRAMMABILE CON MONITOR E CITOFONI INTERCOMUNICANTI E COMMUTATORE ART. 6935/A**  
**IMPIANTO DI VIDEOCITOFONO CON DUE POSTI ESTERNI VIDEO E COMMUTATORE Type 6592 PROGRAMMABILE CON MONITOR E CITOFONI INTERCOMUNICANTI E COMMUTATORE Type 6935/A**  
**PORTIER VIDÉO AVEC DEUX PLAQUES DE RUE ET COMMUTATEUR PROGRAMMABLE ART. 6592 AVEC MONITEURS ET POSTES INTERCOMMUNICANTES AVEC COMMUTATEUR ART. 6935/A**  
**VIDEO-TÜRSPRECHANLAGE MIT ZWEI VIDEO-AUSSENSPRECHSTELLEN UND PROGRAMMIERBAREM UMSCHALTRELAIS ART. 6592, INTERCOMMUNICATING MONITOREN UND HAUSTELEFONEN MIT UMSCHALTRELAIS ART. 6935/A**  
**INSTALACIÓN DE VIDEO-PORTERO CON DOS APARATOS EXTERNOS VIDEO Y CONMUTADOR PROGRAMABLE ART. 6592 CON MONITORES Y TELÉFONOS INTERCOMUNICANTES E CONMUTADOR ART. 6935/A**  
**INSTALAÇÃO DE VIDEO-PORTEIRO COM DOIS POSTOS EXTERNOS VIDEO COM COMUTADOR ART. 6592 PROGRAMÁVEL COM MONITORES E TELEFONES INTERCOMUNICANTES E COMUTADOR ART. 6935/A**

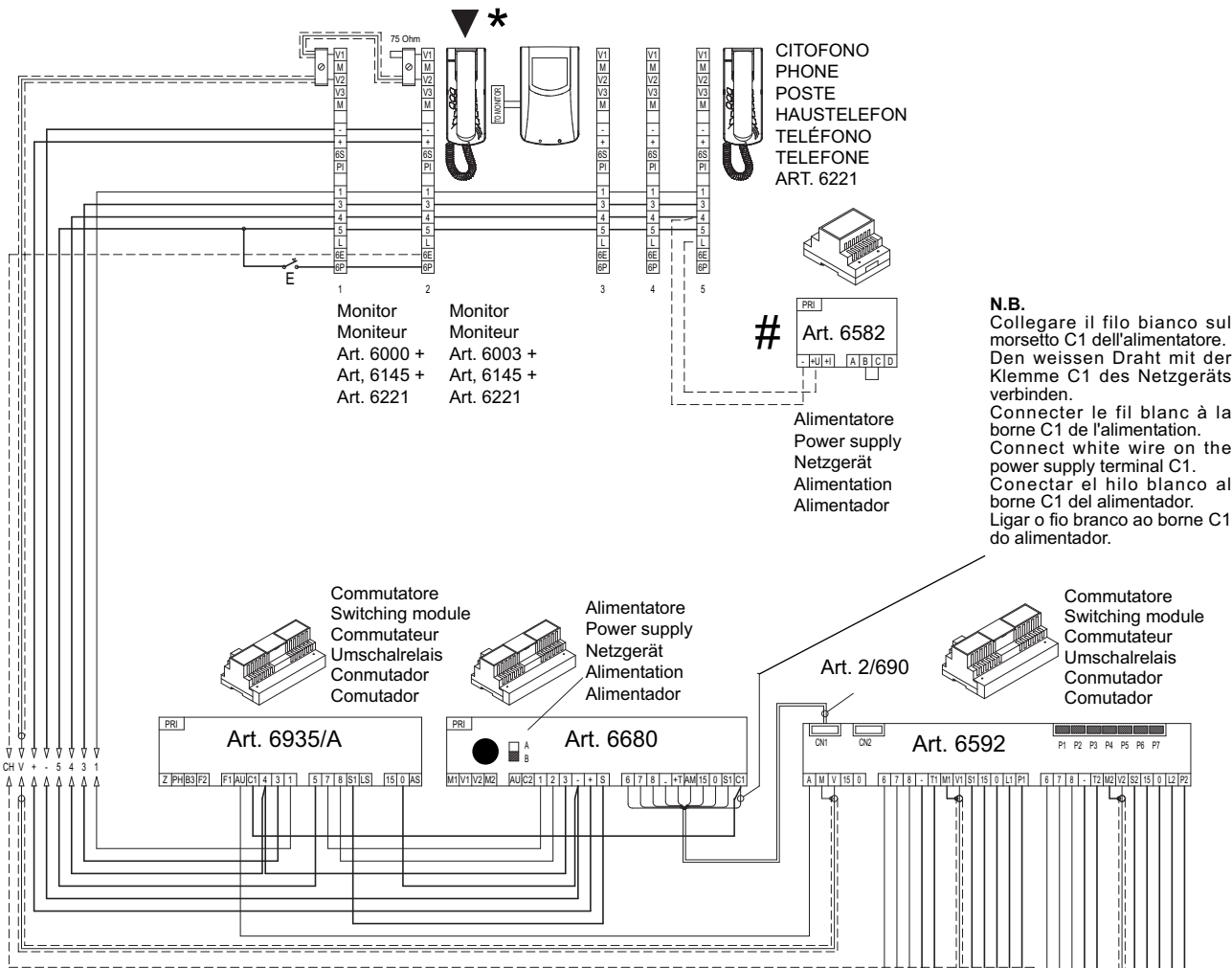

**N.B.**  
 Collegare il filo bianco sul morsetto C1 dell'alimentatore.  
 Den weissen Draht mit der Klemme C1 des Netzgeräts verbinden.  
 Connecter le fil blanc à la borne C1 de l'alimentation.  
 Connect white wire on the power supply terminal C1.  
 Conectar el hilo blanco al borne C1 del alimentador.  
 Ligar o fio branco ao borne C1 do alimentador.

- A- Targa esterna video - Video entrance panel  
 Vidéo-Klingeltableau - Plaque de rue vidéo  
 Placa electrónica video - Botoneira externa video  
 serie 8100, Patavium, 8000, 3300
- B- Pulsante supplementare serratura  
 Additional push button for lock  
 zusätzliche Türöffertaste  
 Pousoir supplémentaire gâche  
 Pulsador suplementario cerradura  
 Botão suplementar do trinco
- C- Serratura elettrica - Electric lock  
 Elektrischer Türöffner - Gâche électrique  
 Cerradura eléctrica - Trinco eléctrico 12V~
- D- Telecamera - Camera - Kamera
- E- Pulsante per chiamata fuoriporta  
 Landing call push-button  
 Pousoir de porte palier  
 Türrufaste  
 Pulsador puerta del apartamento  
 Botão para chamada do patamar
- L1- Modulo LED targa - Led module for entrance panel  
 Module LED pour plaque de rue - LED-Modul für Klingeltableau  
 Módulo Led para placa - Módulo LED para botoneira  
 (10 LED max.)  
 30 LED con Art. M832  
 40 LED con Art. 832/030
- LO- Lampada occupato Art. 8291  
 Engaged panel lamp Art. 8291  
 Lampe occupé  
 Birne für die Besetzt-Anzeige Art. 8291  
 Lámpara ocupado Art. 8291  
 Lámpada indicadora

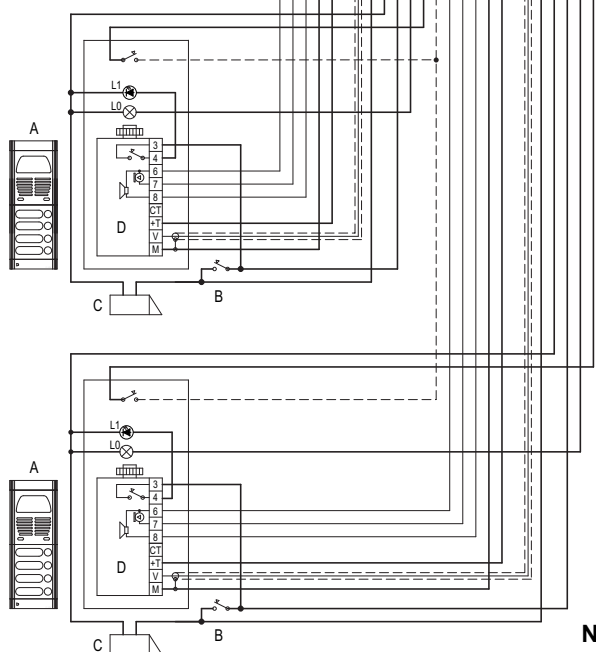

**N° vc5341**

**SCHEMA CON CITOFONI ART. 6221 INTERCOMUNICANTI SU SINGOLO APPARTAMENTO CON SISTEMA DI CHIAMATA DIGITALE MEDIANTE COMMUTATORE ART. 6935/A**  
**AUDIO ENTRANCE PANEL SYSTEM WITH INTERCOMMUNICATING INTERPHONES TYPE 6221 IN SINGLE APARTMENT WITH DIGITAL CALL SYSTEM AND SWITCHING MODULE TYPE 6935/A.**  
**INSTALLATION DE PORTIER AUDIO AVEC POSTES D'APPARTEMENT INTERCOMMUNICANTS ART. 6221 DANS UN SINGLE APPARTEMENT AVEC SYSTÈME D'APPEL DIGITAL ET COMMUTATEUR ART. 6935/A.**  
**AUDIO-TÜRSPRECHANLAGE MIT WECHSELSPRECHHAUSTELEFONEN ART. 6221 IN EINZELNER WOHNUNG MIT DIGITALRUFSYSTEM UND NETZGERÄT ART. 6935/A.**  
**AUDIOPORTERO CON TELÉFONOS INTERCOMUNICANTES ART. 6221 EN VIVIENDA INDIVIDUAL CON SISTEMA DE LLAMADA DIGITAL Y CONMUTADOR ART. 6935/A.**  
**AUDIOPORTEIRO COM TELEFONOS INTERCOMUNICANTES ART. 6221 EM APARTAMENTO INDIVIDUAL COM SISTEMA DE CHAMADA DIGITAL E COMUTADOR ART. 6935/A.**

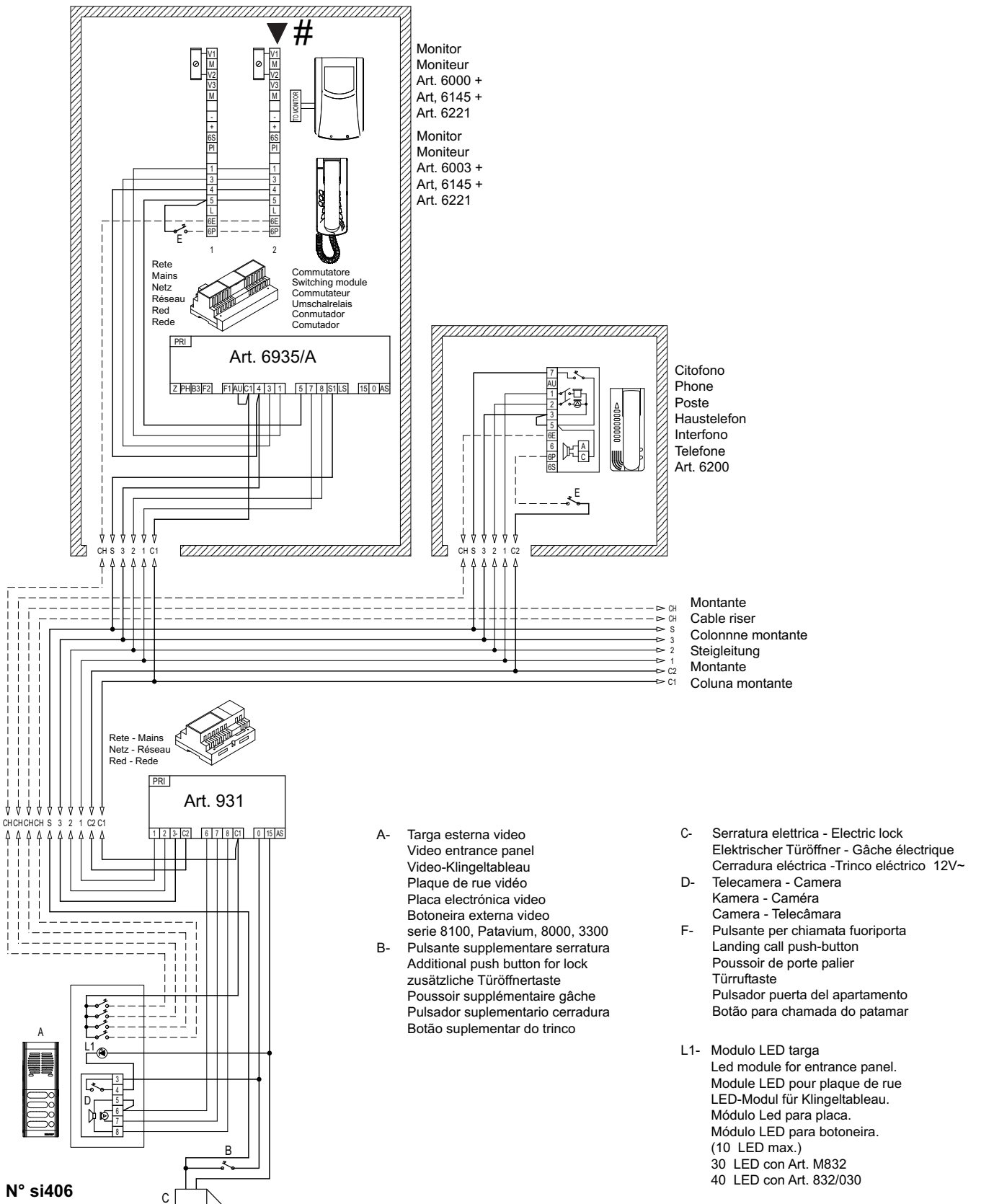

SCHEMA CON VIDEOCITOFONI ART. 6000+6221 INTERCOMUNICANTI SU SINGOLO APPARTAMENTO CON SISTEMA DI CHIAMATA DIGITALE MEDIANTE COMMUTATORE ART. 6935/A  
 VIDEO ENTRANCE PANEL SYSTEM WITH INTERCOMMUNICATING MONITORS TYPE 6000+6221 IN SINGLE APARTMENT WITH DIGITAL CALL SYSTEM AND SWITCHING MODULE TYPE 6935/A.  
 INSTALLATION DE PORTIER VIDÉO AVEC MONITEURS INTERCOMMUNICANTS ART. 6000+6221 DANS UN SINGLE APPARTEMENT AVEC SYSTÈME D'APPEL DIGITAL ET COMMUTATEUR ART. 6935/A.  
 VIDEO-TÜRSPRECHANLAGE MIT WECHSELSPRECHMONITOREN ART. 6000+6221 IN EINZELNER WOHNUNG MIT DIGITALRUFSYSTEM UND NETZGERÄT ART. 6935/A.  
 VIDEOPORTERO CON MONITORES INTERCOMUNICANTES ART. 6000+6221 EN VIVIENDA INDIVIDUAL CON SISTEMA DE LLAMADA DIGITAL Y CONMUTADOR ART. 6935/A.  
 VIDEOPORTEIRO COM MONITORES INTERCOMUNICANTES ART. 6000+6221 EM APARTAMENTO INDIVIDUAL COM SISTEMA DE CHAMADA DIGITAL E COMUTADOR ART. 6935/A.

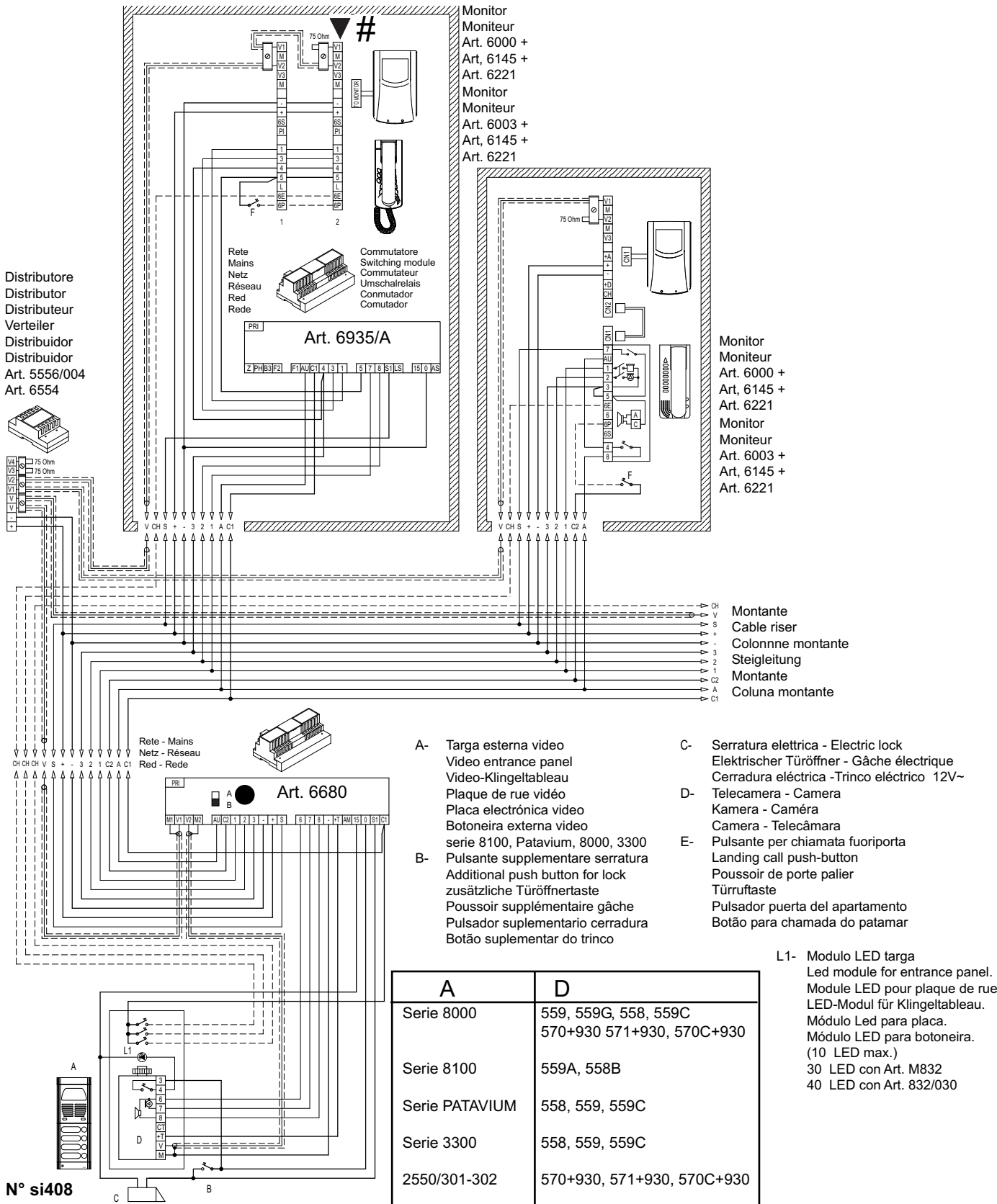

VARIANTE AL COLLEGAMENTO PER ALIMENTATORE SUPPLEMENTARE ART. 6582 IN UN SISTEMA INTERCOMUNICANTE CON PIU' DI 16 CITOFONI ART. 6221

VARIATION FOR THE CONNECTION OF AN ADDITIONAL POWER SUPPLY TYPE 6582 IN AN INTERCOMMUNICATING SYSTEM WITH MORE THAN 16 INTERPHONES TYPE 6221.

VARIANTE POUR LE RACCORDEMENT D'UNE ALIMENTATION SUPPLEMENTAIRE ART. 6582 DANS UN SYSTEME INTERCOMMUNICANT AVEC PLUS DE 18 POSTES D'APPARTEMENT ART. 6221

SONDERSCHALTUNG FÜR DEN ANSCHLUSS EINES ZUSATZNETZGERÄTS ART. 6582 IN EINEM WECHSELSPRECHSYSTEM MIT MEHR ALS 16 HAUSTELEFONEN ART. 6221.

VARIACIÓN AL CONEXIONADO DE UN ALIMENTADOR SUPLEMENTARIO ART. 6582 EN UN SISTEMA INTERCOMUNICANTE CON MÁS DE 16 TELÉFONOS ART. 6221.

VARIAÇÃO À LIGAÇÃO DUM ALIMENTADOR SUPLEMENTAR ART. 6582 NUM SISTEMA INTERCOMUNICANTE COM MAIS DO QUE 16 TELEFONES ART. 6221.

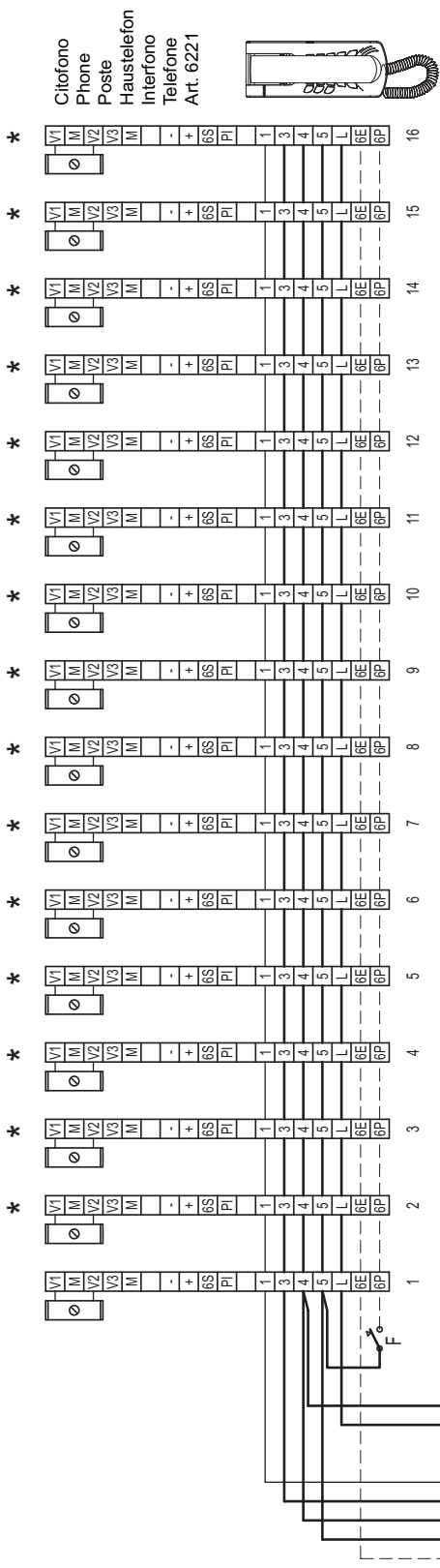

**N.B.**  
 Il ponticello P1 sulla morsettiera del citofono deve essere tagliato in tutti i citofoni di ogni gruppo tranne uno.  
 Leave only one jumper P1 on all interphones of every group (cut all the others).  
 Le pontage P1 sur le bornier du poste d'appartement doit être coupé dans tous les postes d'appartement de tous les groupes, à l'exception d'un.  
 Die Brücke „P1“ auf dem Klemmenbrett muss bei allen Haustelefonen aller Gruppen geschnitten werden, ausgenommen ein.  
 El puente P1 en la regleta de conexiones del teléfono debe ser cortado en todos los teléfonos de cada grupo, a excepción de uno.  
 A ponte P1 na régua de ligação do telefone deve ser talhada em todos os telefones de cada grupo, excluindo um.



\* P1

Alimentatore  
 Power supply  
 Netzgerät  
 Alimentation  
 Alimentador

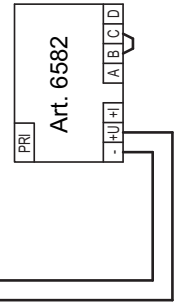
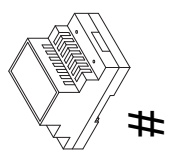

Rede - Meins  
 Netz - Réseau  
 Red - Rede

Montante  
 Cable riser  
 Colonne montante  
 Steigleitung  
 Montante  
 Coluna montante

CH 5 4 3 1

**VARIANTE - VERSION - SONDRSCHALTUNG - VARIACIÓN 1**

**Collegamento relè ausiliario per uscita programmata 6S.**  
**Auxiliary relay connection for 6S programmed output**  
**Raccordement du relay auxiliaire pour sortie programmée 6S**  
**Anschluss für Zusatzrelais für 6S programmierter Ausgang**  
**Conexión del relé auxiliar para salida programda 6S**  
**Ligação do relé auxiliar para saída programada 6S**

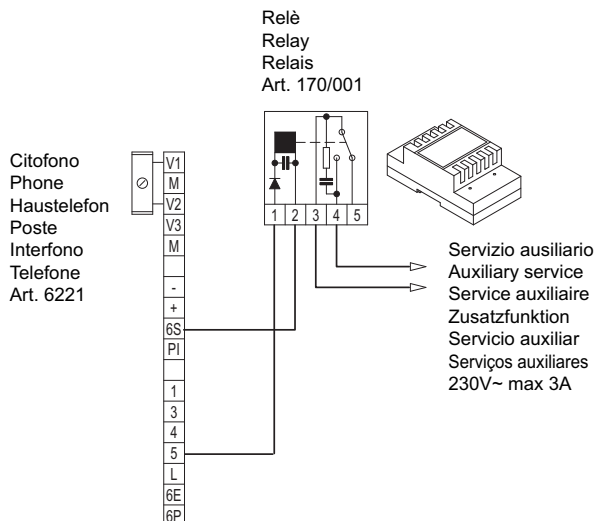

**VARIANTE - VERSION - SONDRSCHALTUNG - VARIACIÓN 2**

**Collegamento per relé programmabile Art. 170F**  
**Connection for programmable relay type 170F**  
**Raccordement pour relais programmable Art. 170F**  
**Anschluss für relais programmierbar Art. 170F**  
**Conexión para relé programable Art. 170F**  
**Ligação para relé programável Art. 170F**

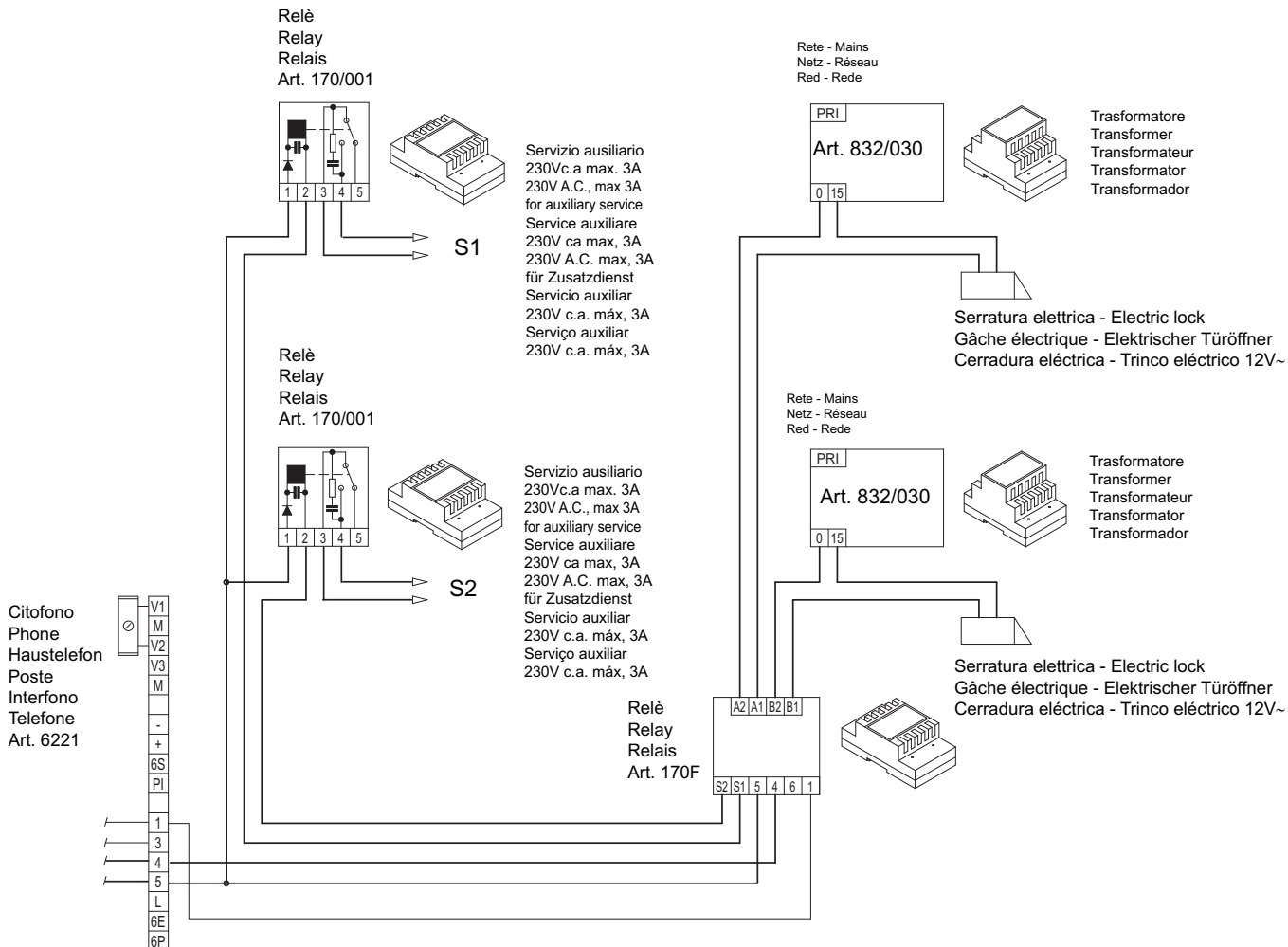

VARIANTE - VERSION - SONDERSCHALTUNG - VARIACIÓN 3

Collegamento relè auxiliari per uscite F1, F2, LS  
 Connection for auxiliary relays for F1, F2, LS outputs  
 Raccordement pour relais auxiliaires pour sorties F1, F2, LS  
 Anschluss für Hilfsrelais für F1, F2, LS Ausgänge  
 Conexión relés auxiliares para salidas F1, F2 LS  
 Ligaçõ para relés auxiliares para saídas F1, F2 LS

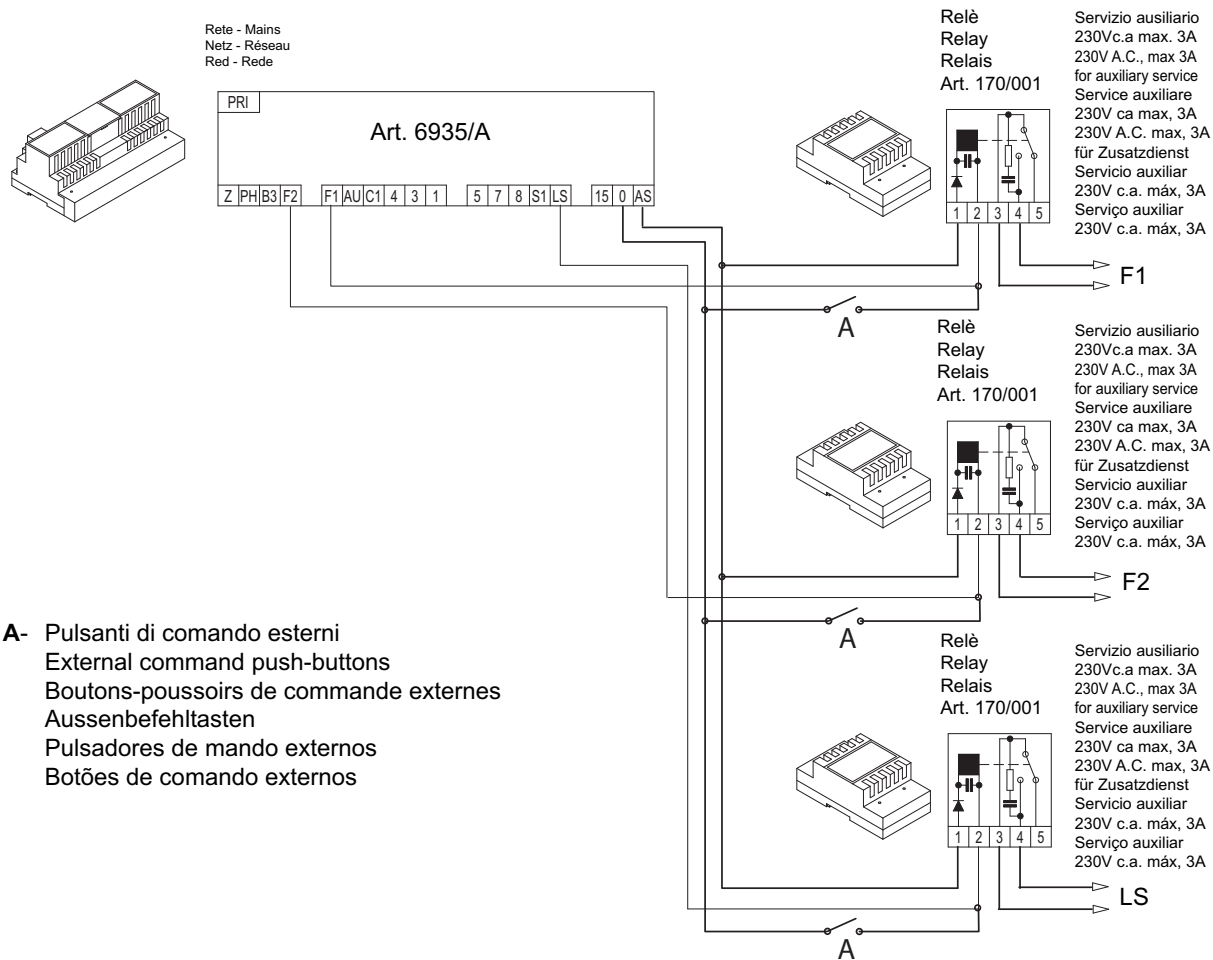

A- Pulsanti di comando esterni  
 External command push-buttons  
 Boutons-poussoirs de commande externes  
 Aussenbefehltasten  
 Pulsadores de mando externos  
 Botões de comando externos

**I****AVVERTENZE PER L'INSTALLATORE**

- Leggere attentamente le avvertenze contenute nel presente documento in quanto forniscono importanti indicazioni riguardanti la sicurezza di installazione, d'uso e di manutenzione.
- Dopo aver tolto l'imballaggio assicurarsi dell'integrità dell'apparecchio. Gli elementi dell'imballaggio (sacchetti di plastica, polistirolo espanso, ecc.) non devono essere lasciati alla portata dei bambini in quanto potenziali fonti di pericolo. L'esecuzione dell'impianto deve essere rispondente alle norme CEI vigenti.
- È necessario prevedere a monte dell'alimentazione un appropriato interruttore di tipo bipolare facilmente accessibile con separazione tra i contatti di almeno 3mm.
- Prima di collegare l'apparecchio accertarsi che i dati di targa siano rispondenti a quelli della rete di distribuzione.
- Questo apparecchio dovrà essere destinato solo all'uso per il quale è stato espressamente concepito, e cioè per sistemi di citofonia. Ogni altro uso è da considerarsi improprio e quindi pericoloso. Il costruttore non può essere considerato responsabile per eventuali danni derivanti da usi impropri, erronei ed irragionevoli.
- Prima di effettuare qualsiasi operazione di pulizia o di manutenzione, disinserire l'apparecchio dalla rete di alimentazione elettrica, spegnendo l'interruttore dell'impianto.
- In caso di guasto e/o di cattivo funzionamento dell'apparecchio, togliere l'alimentazione mediante l'interruttore e non manometterlo. Per l'eventuale riparazione rivolgersi solamente ad un centro di assistenza tecnica autorizzato dal costruttore. Il mancato rispetto di quanto sopra può compromettere la sicurezza dell'apparecchio.
- Non ostruire le aperture o fessure di ventilazione o di smaltimento calore e non esporre l'apparecchio a stoffe umide o spruzzi d'acqua.
- L'installatore deve assicurarsi che le informazioni per l'utente siano presenti sugli apparecchi derivati.
- Tutti gli apparecchi costituenti l'impianto devono essere destinati esclusivamente all'uso per cui sono stati concepiti.
- L'interruttore onnipolare deve essere facilmente accessibile.
- **ATTENZIONE:** per evitare di ferirsi, questo apparecchio deve essere assicurato alla parete secondo le istruzioni di installazione.
- Questo documento dovrà sempre rimanere allegato alla documentazione dell'impianto.

**Direttiva 2002/96/CE (WEEE, RAEE).**

 Il simbolo del cestino barrato riportato sull'apparecchio indica che il prodotto, alla fine della propria vita utile, dovendo essere trattato separatamente dai rifiuti domestici, deve essere conferito in un centro di raccolta differenziata per apparecchiature elettriche ed elettroniche oppure riconsegnato al rivenditore al momento dell'acquisto di una nuova apparecchiatura equivalente.

L'utente è responsabile del conferimento dell'apparecchio a fine vita alle appropriate strutture di raccolta. L'adeguata raccolta differenziata per l'avvio successivo dell'apparecchio dismesso al riciclaggio, al trattamento e allo smaltimento ambientalmente compatibile contribuisce ad evitare possibili effetti negativi sull'ambiente e sulla salute e favorisce il riciclo dei materiali di cui è composto il prodotto. Per informazioni più dettagliate inerenti i sistemi di raccolta disponibili, rivolgersi al servizio locale di smaltimento rifiuti, o al negozio in cui è stato effettuato l'acquisto.

**Rischi legati alle sostanze considerate pericolose (WEEE).**

Secondo la nuova Direttiva WEEE sostanze che da tempo sono utilizzate comunemente su apparecchi elettrici ed elettronici sono considerate sostanze pericolose per le persone e l'ambiente. L'adeguata raccolta differenziata per l'avvio successivo dell'apparecchio dismesso al riciclaggio, al trattamento e allo smaltimento ambientalmente compatibile contribuisce ad evitare possibili effetti negativi sull'ambiente e sulla salute e favorisce il riciclo dei materiali di cui è composto il prodotto.

**GB****SAFETY INSTRUCTIONS FOR INSTALLERS**

- Carefully read the instructions on this leaflet: they give important information on the safety, use and maintenance of the installation.
- After removing the packing, check the integrity of the set. Packing components (plastic bags, expanded polystyrene etc.) are dangerous for children. Installation must be carried out according to national safety regulations.
- It is convenient to fit close to the supply voltage source a proper bipolar type switch with 3 mm separation (minimum) between contacts.
- Before connecting the set, ensure that the data on the label correspond to those of the mains.
- Use this set only for the purposes designed, i.e. for electric door-opener systems. Any other use may be dangerous. The manufacturer is not responsible for damage caused by improper, erroneous or irrational use.
- Before cleaning or maintenance, disconnect the set.
- In case of failure or faulty operation, disconnect the set and do not open it.
- For repairs apply only to the technical assistance centre authorized by the manufacturer.
- Safety may be compromised if these instructions are disregarded.
- Do not obstruct opening of ventilation or heat exit slots and do not expose the set to dripping or sprinkling of water.
- Installers must ensure that manuals with the above instructions are left on connected units after installation, for users' information.
- All items must only be used for the purposes designed.
- The onnipolar switch must be easily accessed.
- **WARNING:** to avoid the possibility of hurting yourself, this unit must be fixed to the wall according to the installation instructions.
- This leaflet must always be enclosed with the equipment.

**Directive 2002/96/EC (WEEE)**

The crossed-out wheellie bin symbol marked on the product indicates that at the end of its useful life, the product must be handled separately from household refuse and must therefore be assigned to a differentiated collection centre for electrical and electronic equipment or returned to the dealer upon purchase of a new, equivalent item of equipment.

The user is responsible for assigning the equipment, at the end of its life, to the appropriate collection facilities. Suitable differentiated collection, for the purpose of subsequent recycling of decommissioned equipment and environmentally compatible treatment and disposal, helps prevent potential negative effects on health and the environment and promotes the recycling of the materials of which the product is made. For further details regarding the collection systems available, contact your local waste disposal service or the shop from which the equipment was purchased.

**Risks connected to substances considered as dangerous (WEEE).**

According to the WEEE Directive, substances since long usually used on electric and electronic appliances are considered dangerous for people and the environment. The adequate differentiated collection for the subsequent dispatch of the appliance for the recycling, treatment and dismantling (compatible with the environment) help to avoid possible negative effects on the environment and health and promote the recycling of material with which the product is compound.

**F****CONSEILS POUR L'INSTALLATEUR**

- Lire attentivement les instructions contenues dans ce document puisqu'elles fournissent d'importantes indications concernant la sécurité pour l'installation, l'emploi et la maintenance.
- Après avoir enlevé l'emballage s'assurer de l'intégrité de l'appareil. Les éléments de l'emballage (sachets en plastique, polystyrène, etc.) ne doivent pas être laissés à la portée des enfants, car ils peuvent être dangereux. L'exécution de l'installation doit être conforme aux normes nationales.
- Il est nécessaire de prévoir près de la source d'alimentation un interrupteur approprié, type bipolaire, avec une séparation entre les contacts d'au moins 3mm.
- Avant de connecter l'appareil s'assurer que les données reportées sur l'étiquette soient les mêmes que celles du réseau de distribution.
- Cet appareil devra être destiné uniquement à l'emploi pour lequel il a été expressément conçu, c'est-à-dire pour l'alimentation des systèmes de portiers électriques. Tout autre emploi doit être considéré impropre et donc dangereux. Le constructeur ne peut pas être considéré responsable pour d'éventuels dommages résultant de l'emploi impropre, erroné et déraisonnable.
- Avant d'effectuer n'importe quelle opération de nettoyage ou de maintenance, débrancher l'appareil du réseau d'alimentation électrique, en éteignant l'interrupteur de l'installation.
- En cas de panne et/ou de mauvais fonctionnement de l'appareil, enlever l'alimentation au moyen de l'interrupteur et ne pas le modifier.
- Pour une éventuelle réparation s'adresser uniquement à un centre d'assistance technique autorisé par le constructeur. Si on ne respecte pas les instructions mentionnées ci-dessus on peut compromettre la sécurité de l'appareil.
- Ne pas obstruer les ouvertures et les fentes de ventilation ou de refroidissement et ne pas exposer l'appareil à l'égout ou jet d'eau.
- L'installateur doit s'assurer que les renseignements pour l'utilisateur soient présents dans les appareils connectés.
- Tous les appareils constituant l'installation doivent être destinés exclusivement à l'emploi pour lequel ils ont été conçus.
- L'interrupteur onnipolaire doit être d'accès aisé.
- **ATTENTION:** pour éviter de se blesser, cet appareil doit être assuré au mur selon les instructions d'installation.
- Ce document devra être toujours joint avec l'appareillage.

**Directive 2002/96/CE (WEEE, RAEE)**

Le symbole de panier barré se trouvant sur l'appareil indique que le produit, à la fin de sa vie utile, doit être traité séparément des autres déchets domestiques et remis à un centre de collecte différencié pour appareils électriques et électroniques ou remis au revendeur au moment de l'achat d'un nouvel appareil équivalent.

L'utilisateur est responsable du traitement de l'appareil en fin de vie et de sa remise aux structures de collecte appropriées. La collecte différenciée pour le démarrage successif de l'appareil remis au recyclage, au traitement et à l'élimination écocompatibles contribue à éviter les effets négatifs environnementaux et sur la santé tout en favorisant le recyclage des matériaux dont se compose le produit. Pour des informations plus détaillées sur les systèmes de collecte disponibles, contacter le service local d'élimination des déchets ou le magasin qui a vendu l'appareil.

**Risques liés aux substances considérées dangereuses (WEEE).**

Selon la Directive WEEE, substances qui sont utilisées depuis long temps habituellement dans des appareils électriques et électroniques sont considérées dangereuses pour les personnes et l'environnement. La collecte sélective pour le transfert suivant de l'équipement destiné au recyclage, au traitement et à l'écoulement environnemental compatible contribue à éviter possibles effets négatifs sur l'environnement et sur la santé et favorise le recyclage des matériaux dont le produit est composé.

**D****ANWEISUNGEN FÜR DEN INSTALLATEUR**

- Diese Anweisungen genau lesen, da sie über die Sicherheit beim Einbau, den Gebrauch und Pflege informieren.
- Nach dem Auspacken die Unversehrtheit des Geräts feststellen. Verpackungsteile (Plastiktüten, etc.) sind gefährlich für Kinder. Die Installation muss den nationalen Normen entsprechen.
- Es ist notwendig bei der Spannungsversorgungsquelle einen passenden zweipoligen Schalter einzubauen, der mindestens 3 mm Abstand zwischen den Kontakten haben muss.
- Vor dem Anschließen des Gerätes sich versichern, dass die Daten am Typenschild mit denen des Leitungsnetzes übereinstimmen.
- Dieses Gerät nur für den vorbestimmten Gebrauch verwenden, d.h. für Türsprechanlagen. Jeder andere Gebrauch ist gefährlich. Der Hersteller nimmt keine Verantwortung für beim Missbrauch des Gerätes entstandene Schäden.
- Vor jeglicher Säuberung oder Nachpflege das Gerät vom Versorgungsnetz trennen.
- Im Falle einer Beschädigung und/oder falschen Funktion des Geräts, dieses vom Versorgungsnetz trennen und das Gerät nicht öffnen.
- Für eine eventuelle Reparatur wenden Sie sich an eine offizielle technische Kundenbetreuungsstelle.
- Die Missachtung dieser Hinweise könnte Ihre Sicherheit gefährden.
- Die Lüftungsschlitze des Gerätes nicht abdecken und das Gerät keiner Feuchtigkeit oder Nässe aussetzen.
- Der Installateur muss nach dem Einbau darauf achten, dass diese Hinweise zur Benutzerinformation immer bei den Geräten vorhanden sind.
- Alle Geräte dürfen nur für den vorbestimmten Gebrauch verwendet werden.
- Der zweipolige Schalter muss leicht zugänglich sein.
- **VORSICHT:** um eine Verletzung zu vermeiden, dieses Gerät an der Wand, wie in der Installationsanleitung beschrieben, montieren.
- Dieses Blatt muss den Geräten immer beigelegt werden.

**Richtlinie 2002/96/EG (WEEE)**

Das am Gerät angebrachte Symbol des durchgestrichenen Abfallkorbs bedeutet, dass das Produkt am Ende seiner Lebenszeit vom Hausmüll getrennt zu entsorgen ist, und einer Müllsammlung für Elektro- und Elektronik-Altgeräte zugeführt, oder bei Kauf eines neuen gleichartigen Geräts dem Händler zurückgegeben werden muss.

Der Benutzer ist dafür verantwortlich, dass das Gerät am Ende seiner Nutzungsdauer zu den entsprechenden Sammelstellen gebracht wird. Die korrekte getrennte Sammlung des Geräts für seine anschließende Zuführung zum Recycling, zur Behandlung und zur umweltgerechten Entsorgung trägt dazu bei, mögliche negative Auswirkungen auf die Umwelt und auf die Gesundheit zu vermeiden und begünstigt die Wiederverwertung der Werkstoffe des Produkts. Für genauere Informationen über die verfügbaren Sammelsysteme wenden Sie sich bitte an den örtlichen Müllsammelndienst oder an den Händler, bei dem Sie das Gerät gekauft haben.

**Risiken, die mit den als gefährlich geltenden Stoffen verbunden sind (WEEE).**

Bezugnehmend auf die WEEE – Richtlinie werden Stoffe, die schon lange in elektrischen und elektronischen Anlagen verwendet werden, für Personen und Umwelt als gefährlich betrachtet. Die getrennte Müllsammlung für das darauffolgende Geräte-Recycling und umweltfreundliche Entsorgung, tragen zur Vermeidung möglicher negativer Auswirkungen für die menschliche Gesundheit und für die Umwelt bei. Die getrennte Müllsammlung trägt zur Wiederverwertung der Stoffe, aus denen das Produkt besteht, bei.

**E****CONSEJOS PARA EL INSTALADOR**

- Leer atentamente los consejos contenidos en el presente documento en cuanto dan importantes indicaciones concernientes la seguridad de la instalación, del uso y de la manutención.
- Después de haber quitado el embalaje asegurarse de la integridad del aparato.
- Los elementos del embalaje (bolsos de plástico etc.) no tienen que ser dejados al alcance de los niños en cuanto posibles fuentes de peligro. La ejecución de la instalación, debe respetar las normas en vigor.
- Es necesario instalar cerca la fuente de alimentación un interruptor apropiado, de tipo bipolar, con una separación entre los contactos de al menos 3mm.
- Antes de conectar el aparato asegurarse que los datos de la placa sean iguales a los de la red de distribución.
- Este aparato tendrá que ser destinado solamente al uso para el cual fue expresamente concebido, es decir para alimentación de sistemas de portero eléctrico. Los otros usos deben ser considerados impropios y por lo tanto peligrosos. El constructor no puede ser considerado responsable de eventuales daños causados por usos impropios erróneos e irrazonables.
- Antes de efectuar cualquiera operación de limpieza o de manutención, desconectar el aparato de la red de alimentación eléctrica, apagando el interruptor de la instalación.
- En caso de daño y/o de malo funcionamiento del aparato, quitar la alimentación por medio del interruptor y no manipularlo. Para eventuales reparaciones recurrir solamente a un centro de asistencia técnica autorizado por el constructor. La falta de respeto a lo anteriormente expuesto puede comprometer la seguridad del aparato.
- No obstruir las aberturas o hendiduras de ventilación o de salida calor.
- El instalador debe asegurarse que las informaciones para el usuario sean presentes en los aparatos derivados.
- Todos los aparatos que constituyen la instalación deben ser destinados exclusivamente al uso para el cual fueron concebidos.
- Q interruptor omnipolar debe ser fácilmente accesible.
- **ATENCIÓN:** Para evitar de herirse, este aparato debe ser fijado a la pared según las instrucciones de instalación.
- Este documento tendrá que ser siempre adjuntado al aparato.

**Directiva 2002/96/CE (WEEE, RAEE)**

El símbolo del cubo de basura tachado, presente en el aparato, indica que éste, al final de su vida útil, no debe desecharse junto con la basura doméstica sino que debe llevarse a un punto de recogida diferenciada para aparatos eléctricos y electrónicos o entregarse al vendedor cuando se compre un aparato equivalente.

El usuario es responsable de entregar el aparato a un punto de recogida adecuado al final de su vida. La recogida diferenciada de estos residuos facilita el reciclaje del aparato y de sus componentes, permite su tratamiento y eliminación de forma compatible con el medioambiente y previene los efectos negativos en la naturaleza y la salud de las personas. Si desea obtener más información sobre los puntos de recogida, contacte con el servicio local de recogida de basura o con la tienda donde adquirió el producto.

**Riesgos conectados a sustancias consideradas peligrosas (WEEE).**

Según la Directiva WEEE, sustancias que desde tiempo son utilizadas comunemente en aparatos eléctricos ed electrónicos son consideradas sustancias peligrosas para las personas y el ambiente. La adecuada colección diferenciada para el siguiente envío del aparato destinado al reciclaje, tratamiento y eliminación ambientalmente compatible contribuye a evitar posibles efectos negativos sobre el ambiente y la salud y favorece el reciclaje de los materiales que componen el producto.

**P****CUIDADOS A TER PELO INSTALADOR**

- Ler atentamente as advertências contidas no presente documento que fornecem importantes indicações no que diz respeito à segurança da instalação, ao uso e à manutença.
- Após retirar a embalagem, assegurar-se da integridade do aparelho. Todos os elementos da embalagem (sacos plásticos, esferovite, etc.) não devem ser deixados ao alcance de crianças pois são fontes potenciais de perigo. A execução da instalação deve respeitar a regulamentação vigente no país.
- É necessário instalar, perto da fonte de alimentação, um interruptor apropriado, do tipo bipolar, com uma separação mínima de 3 mm entre os contactos.
- Antes de ligar o aparelho verificar se os dados da placa estão de acordo com os da rede de distribuição.
- Este aparelho só deve ser destinado ao uso para o qual foi expressamente concebido, isto é, para alimentação de porteiro eléctrico. Qualquer outra utilização deve ser considerada imprópria e por conseguinte perigosa. O construtor não pode ser considerado responsável por eventuais danos provocados por usos impróprios, errados e irracionáveis.
- Antes de efectuar qualquer operação de limpeza ou de manutença, desligar o aparelho da rede de alimentação eléctrica através do dispositivo instalado.
- No caso de dano e/ou mau funcionamento do aparelho, eliminar a alimentação da rede através do dispositivo de corte e mantê-lo desligado. Para uma eventual reparação recorrer somente a um centro de assistência técnica autorizado pelo construtor. O não cumprimento de tudo quanto anteriormente se disse pode comprometer a segurança do aparelho.
- Não obstruir as aberturas ou ranhuras de ventilação ou de dissipação do calor e não expor o aparelho ao gotejamento ou pulverização de água.
- O instalador deve assegurar-se de que as informações para o utilizador estão presentes nos aparelhos.
- Todos os aparelhos que constituem a instalação devem ser destinados exclusivamente ao uso para o qual foram concebidos.
- El interruptor omnipolar ha de ser fá fácilmente accesible.
- **ATENÇÃO:** Para evitar ferir-se, este aparelho deve ser fixado na parede de acordo com as instruções de instalação.
- Este documento deverá estar sempre junto ao aparelho.

**Norma 2002/96/CE (WEEE, RAEE)**

O símbolo do cesto barrado referido no aparelho indica que o produto, no fim da sua vida útil, tendo que ser tratado separadamente dos resíduos domésticos, deve ser entregue num centro de recolha diferenciada para aparelhos eléctricos e electrónicos ou reconsegnado ao revendedor no momento de aquisição dum novo aparelho equivalente.

O utente é responsável de entregar o aparelho a um ponto de recolha adequado no fim da sua vida. A recolha diferenciada de estes resíduos facilita a reciclagem do aparelho dos seus componentes, permite o seu tratamento e a eliminação de forma compatível com o meio ambiente e prevem os efeitos negativos na natureza e saúde das pessoas. Se se pretender mais informações sob os pontos de recolha, contacte o serviço local de recolha de resíduos ou o negócio onde adquiriu o produto.

**Perigos referidos à substâncias consideradas perigosas (WEEE).**

Según a Directiva WEEE, substâncias que desde há tempo utilizam-se comunemente nos aparelhos eléctricos e electrónicos são consideradas substâncias perigosas para as pessoas e o ambiente. A dequada coleção diferenciada para o envio seguinte da aparelhagem deixada de usar para a reciclagem, ao tratamento e à eliminação ambientalmente compatível contribui a evitar possíveis efeitos negativos no ambiente e na saúde e favorece o reciclaje dos materiais dos quais o producto é composto.

**FILIALI ITALIA****Padova**

Via A. Ferrero, 9  
35133 Padova

**Torino**

Strada del Drosso, 33/8  
10135 Torino

**Milano**

Via Conti Biglia, 2  
20162 Milano

**ELVOX SPA - SEDE CENTRALE**

Via Pontarola, 14/a - 35011 Campodarsego (PD)  
Tel 049 9202511 - Fax 049 9202603 - info@elvoxonline.it  
Telefax Export Dept. ...39/049 9202601 - elvoxexp@elvoxonline.it

**FILIALI ESTERE****ELVOX Austria GmbH**

Grabenweg 67  
A-6020 Innsbruck

**ELVOX Shanghai Electronics Co.**

3. Floor No. 2 Bulding No. 1898 Lai Yin Road  
Hi-Tech Park Songjiang, Jiu Ting District  
Shanghai 201615

www.elvox.com

CERT n° 9110.ELVO



UNI EN ISO 9001:2000